

# 101-195

## Pneumatiques & Accessoires

### PNEUMATIQUES XLC

pneus XLC	page	2
chambres à air XLC	page	5

### PNEUMATIQUES CONTINENTAL

pneus Continental	page	6
chambres à air Continental	page	28

### PNEUMATIQUES MICHELIN

pneus Michelin	page	32
chambres à air Michelin	page	41

### PNEUMATIQUES MAXXIS

pneus Maxxis	page	44
chambres à air Maxxis	page	65

### PNEUMATIQUES SCHWALBE

pneus Schwalbe	page	68
chambres à air Schwalbe	page	113
colles à boyau Schwalbe	page	116
fonds de jante Schwalbe	page	116

### PNEUMATIQUES CST

pneus CST	page	123
chambres à air CST	page	128

### PNEUMATIQUES MITAS

pneus Mitas	page	130
chambres à air Mitas	page	138
chambres à air Gaadi	page	138

### PNEUMATIQUES HUTCHINSON

pneus Hutchinson	page	140
chambres à air Hutchinson	page	153
dépannage Hutchinson	page	154

### AUTRES

pneus & chambres à air Impac	page	155
pneus & chambres à air Heidenau	page	157
pneus spéciaux divers	page	158
fonds de jante/dépannage	page	159

## PNEUS



### PNEUS | DÉTAILS



#### /// TPI

Le TPI indique le nombre de fils par pouce dans la carcasse du pneu. Plus la valeur est élevée, plus la résistance au roulement est faible.



#### /// TS tringle souple

Ce qui différencie les pneus à tringle souple des pneus à tringle rigide est la présence de fils de Kevlar dans les premiers. Cela permet de plier le pneu et de le stocker sans encombrement. En raison de cette caractéristique, les pneus à tringle souple sont plus légers.



#### /// Protection anti-crevaisson

Les pneus sont munis d'une protection anti-crevaisson située entre les bandes de roulement et la carcasse. Cet insert spécial protège la chambre à air efficacement contre les perforations et prévient ainsi activement des crevaissons.



#### /// Avec bandes réfléchissantes

Le législateur de quelques pays (dont l'Allemagne) impose des catadioptrés sur les roues. On peut au choix utiliser des bandes réfléchissantes vulcanisées dans les flancs latéraux des pneus ou des catadioptrés sur les rayons. Pour les bandes réfléchissantes, la lumière entrante est renvoyée par de petites billes en verre microscopiques. La visibilité est ainsi de 150m, bien au delà de la distance obtenue par des catadioptrés classiques sur rayons et l'angle de réflexion est plus large. Si les pneus de vélo sont équipés de bandes réfléchissantes, on peut renoncer à l'utilisation de catadioptré de rayons conformément au code de la route allemand.



#### /// Semislick

On comprend par pneu Semislick des pneus profilés avec une bande centrale de roulement pour une utilisation en tout-terrain et sur route.

### BT-S01 Pneu XLC Hannibal II

- spécialement conçu pour la pratique Marathon sur sols secs



250 73 61000	91595	26x2,10	56-559	noir	22TPI	902g
250 73 61200	92495	26x2,10	56-559	noir	60TPI	920g

### BT-F01 Pneu XLC Hannibal II TS

- spécialement conçu pour la pratique Marathon sur sols secs
- tringle souple



250 73 61400	93295	26x2,10	56-559	noir	120TPI	540g
--------------	-------	---------	--------	------	--------	------

### BT-S12 Pneu VTT XLC Oktar

- utilisation : Cross Country, Marathon, Tour
- pneu de compétition avec un très bon entretien de la vitesse
- compense de manière fiable les variations de sol
- excellent par conditions sèches



250 73 64000	91995	26x2,10	54-559	noir	60 TPI
250 73 64100	91995	27,5x2,10	54-584	noir	60 TPI
250 73 64200	91995	29x2,10	52-622	noir	60 TPI

**BT-S13 Pneu VTT XLC Rua**

- utilisation : Cross Country, Marathon, Tour
- convient pour une utilisation tout-terrain et route
- excellent par conditions sèches



250 73 64400	91995	26x2,10	52-559	noir	60 TPI
250 73 64500	91995	27,5x2,10	54-594	noir	60 TPI
250 73 64600	91995	29x2,10	54-622	noir	60 TPI

**BT-S03 Pneu VTT XLC Attila**

- pneu Cross-Country agressif pour terrain difficile
- excellente adhérence



250 73 62000	91695	26x2,10	54-559	noir	60 TPI	900g
--------------	-------	---------	--------	------	--------	------

**BT-S04 Pneu VTT XLC Ben Hur**



250 73 63400	91695	26x2,10	56-559	noir	60 TPI	920g
--------------	-------	---------	--------	------	--------	------

**BT-S11 Pneu VTC XLC Achilles II**

- pneu VTC silencieux avec profil Semislick



250 73 62500	91295	50-406	20x1,95	noir	60 TPI
250 73 62600	91295	50-507	24x1,95	noir	60 TPI
250 73 62700	91295	50-559	26x1,95	noir	60 TPI
250 73 62800	91295	40-622	700x38C	noir	60 TPI

**BT-S09 Pneu XLC Malamut Evo**

- pneu polyvalent ultra résistant avec bande anti-crevaison de 3mm
- idéal par conditions sèches et humides
- bandes réfléchissantes
- compatible VAE (25 km/h)



250 73 67000	91995	47-406	20x1.75	noir	32 TPI
250 73 67100	91995	47-507	24x1.75	noir	32 TPI
250 73 67300	91995	47-559	26x1.75	noir	32 TPI
250 73 67400	91995	37-622	28x1 3/8"	noir	32 TPI
250 73 67500	91995	40-622	700x38C	noir	32 TPI
250 73 67600	91995	47-622	28x1.75	noir	32 TPI

**BT-S07 Pneu XLC Malamut**

- pneu polyvalent avec bande anti-crevaison de 3mm
- idéal par conditions sèches et humides
- bandes réfléchissantes



250 73 66000	91995	26x1.75	47-559	noir	60 TPI	798g
250 73 66200	91995	28x1 3/8	37-622	noir	60 TPI	798g
250 73 66400	91995	700x38C	40-622	noir	60 TPI	673g
250 73 66600	91995	28x1.75	47-622	noir	60 TPI	880g

**BT-S06 Pneu XLC Greyhound**

- un pneu polyvalent robuste
- avec bande anti-crêvaision



250 73 64800	9995	20x1,75	47-406	noir	22 TPI	550g
250 73 64900	9995	24x1,75	47-507	noir	22 TPI	695g
250 73 65000	91395	26x1.75	47-559	noir	22 TPI	720g
250 73 65200	91395	28x1 3/8	37-622	noir	22 TPI	630g
250 73 65400	91395	700x38C	40-622	noir	22 TPI	640g
250 73 65600	91395	28x1.75	47-622	noir	22 TPI	800g

**XLC. SIMPLY WELL DONE**

## CHAMBRES À AIR



Code XLC	taille	référence	code	dimensions	ETRTO	valve
VT-D12	12"	250 81 20000	9595	12 1/2 x 2 1/4	47/62-203	Dunlop 32mm
VT-A12	12"	250 81 20200	9595	12 1/2 x 2 1/4	47/62-203	Schrader 35mm
VT-D14	14"	250 81 40000	9595	14 x 1 3/8	37/44-288/305	Dunlop 32mm
VT-D16	16"	250 81 60000	9595	16 x 1.75/2.125	47/62-305	Dunlop 32mm
VT-A16	16"	250 81 60200	9595	16 x 1.75/2.125	47/62-305	Schrader 35mm
VT-D18	18"	250 81 80000	9595	18 x 1.75/2.125	32/50-355/400	Dunlop 32mm
VT-A18	18"	250 81 80200	9595	18 x 1.75/2.125	32/50-355/400	Schrader 35mm
VT-D20	20"	250 82 00000	9595	20 x 1.5/2.5	40/62-406	Dunlop 32mm
VT-A20	20"	250 82 00200	9595	20 x 1.5/2.5	40/62-406	Schrader 35mm
VT-S20	20"	250 82 00400	9595	20 x 1.5/2.5	40/62-406	Presta 32mm
VT-D24	24"	250 82 40000	9595	24 x 1.5/2.5	40/62-507	Dunlop 40mm
VT-A24	24"	250 82 40200	9595	24 x 1.5/2.5	40/62-507	Schrader 35mm
VT-D26	26"	250 82 60000	9595	26 x 1 1/4-1.75	32/40-584/590	Dunlop 40mm
VT-D26	26"	250 82 62000	9595	26 x 1.5/2.5	40/62-559	Dunlop 40mm
VT-A26	26"	250 82 61200	9595	26 x 1.0/1.5	25/40-559	Schrader 35mm
VT-A26	26"	250 82 62200	9595	26 x 1.5/2.5	40/62-559	Schrader 35mm
VT-S26	26"	250 82 61400	9595	26 x 1.0/1.5	25/40-559	Presta 32mm
VT-S26	26"	250 82 62400	9595	26 x 1.5/2.5	40/62-559	Presta 32mm
VT-A27	27.5"	250 82 70200	9695	27.5 x 2.10/2.35	52/58-584	Schrader 34mm
VT-S27	27.5"	250 82 71200	9695	27.5 x 2.10/2.35	52/58-584	Presta 48mm
VT-D28	28"	250 82 80000	9595	27/28 x 1 1/8 - 1.75	28/47-622/635	Dunlop 40mm
VT-A28	28"	250 82 80200	9595	27/28 x 1 1/8 - 1.75	28/47-622/635	Schrader 35mm
VT-S28	28"	250 82 80400	9595	27/28 x 1 1/8 - 1.75	28/47-622/635	Presta 32mm
VT-S28	28"	250 82 80500	9595	27/28 x 1 1/8 - 1.75	28/47-622/635	Presta 48mm
VT-S28	28"	250 82 81400	9595	700x18/28C	18/28-622/630	Presta 32mm
VT-S28	28"	250 82 81500	9595	700x18/28C	18/28-622/630	Presta 48mm
VT-S28	28"	250 82 81600	9595	700x18/28C	18/28-622/630	Presta 60mm
VT-A29	29"	250 82 90200	9695	29 x 1.9/2.3	50/56-622	Schrader 34mm
VT-A29	29"	250 82 91200	9695	29 x 2.3/2.4	56/58-622	Schrader 35mm
VT-S29	29"	250 82 90400	9695	29 x 1.9/2.3	50/56-622	Presta 48mm
VT-S29	29"	250 82 91400	9695	29 x 2.3/2.4	56/58-622	Presta 48mm



### CHAMBRES À AIR | DÉTAILS



#### /// Valve Dunlop (DV)

La valve Dunlop est largement utilisée en Allemagne et aux Pays-bas. Ce qui est caractéristique, c'est le fait que la valve est cachée dans un bout de tuyau et sécurisée par un écrou-raccord. Grâce à cela, les valves se changent rapidement et sans outil mais sont également faciles à voler ou saboter. Pour vider l'air, l'écrou-raccord doit être desserré.



#### /// Valve Schrader (AV)

La valve Schrader est commune sur les VTT. Elle est également utilisée sur les voitures et est ainsi également appelée valve auto. En capuchonnant la tête de pompe ou le manomètre, une goupille est insérée dans la valve qu'elle ouvre, c'est ainsi qu'on peut injecter de l'air ou mesurer la pression dans le pneu. Les pompes à main pour valve Schrader ont pour cette raison besoin d'un levier bloquant à la tête de pompe. Un avantage de la valve Schrader est la possibilité de gonfler le pneu à une station service sans devoir utiliser d'adaptateur.



#### /// Valve Presta / Sclaverand (SV)

La valve Sclaverand (aussi connue sous le terme valve française ou valve de route) est très résistante à des températures élevées et est souvent utilisée pour les pneus de VTT, de route ou touring. La condition pour le remplissage de la chambre à air est le dévissage de l'écrou qui est situé sur la partie supérieure de la valve. Contrairement à la valve auto, la valve Presta n'est pas tenue fermée par un ressort mais par une surpression dans la chambre à air. Il n'est donc pas nécessaire d'ouvrir la valve mécaniquement, la valve s'ouvre toute seule lorsqu'il y a une différence de pression.

201  
202  
203  
205  
206  
207  
208  
209  
210  
211  
213  
212  
204  
214  
216  
221  
215  
217  
218  
219  
220  
220  
223  
225  
226  
227  
228  
232  
233  
236  
240  
265  
309  
320





# E.CONTACT





























Mehr Sicherheit für E-Bikes!

Mit  **ECO E-50** \*













**Continental** 





\* Zulässig für E-Bikes bis 50 km/h gem. ECE-R75. | [www.conti-fahrradreifen.de](http://www.conti-fahrradreifen.de)

référence	code	désignation	ETRTO	couleur	bar	poids
		<p><b>CONTINENTAL GRAND PRIX ATTACK ET GRAND PRIX FORCE III</b></p> <p>Le Set Grand Prix Attack &amp; Force est une véritable paire de pneus compétition qui vous permettra de gagner de précieuses secondes en course.</p> <ul style="list-style-type: none"> <li>• l'Attack vous offre une très bonne aérodynamique et un poids faible</li> <li>• protection anti-crevaison excellente grâce au fil Vectran™, d'excellentes qualités de roulement grâce au mélange BlackChili Compound</li> <li>• roue avant et arrière sont parfaitement adaptées (23/25mm) et se complètent à merveille</li> </ul> <p><b>BLACKCHILI COMPOUND</b></p> <p><b>TPS TirePositioning System</b></p> <p><b>Vectran™ BREAKER</b></p> <p>Attack Force</p> <p><b>Continental</b> The Future in Motion</p> <p>handmade in Germany</p> 				
101 28 87203	911490	'Le set' (2 pneus) Grand Prix Attack III et Grand Prix Force III	700 x 23/25C	23/25-622	noir/noir Skin TS	7.5-8.5 400g
101 28 87403	96990	Grand Prix Attack III	700 x 23C	23-622	noir/noir Skin TS	7.5-8.5 190g
101 28 87603	96990	Grand Prix Force III	700 x 25C	25-622	noir/noir Skin TS	7.5-8.5 210g
		<p><b>CONTINENTAL GRAND PRIX 4-SEASON</b></p> <p>Notre pneu pour toutes les saisons et un compagnon fiable pour ceux qui roulent beaucoup.</p> <ul style="list-style-type: none"> <li>• partenaire résistant pour les sorties, l'entraînement et la course qui ne craint ni soleil ni pluie</li> <li>• protection anti-crevaison excellente, un profil accrocheur et éprouvé ainsi que de bonnes performances kilométriques</li> <li>• un pneu doté d'une longévité optimale avec lequel vous êtes équipé en toutes saisons</li> </ul> <p><b>DuraSkin®</b></p> <p><b>Vectran™ BREAKER</b></p> <p><b>Continental</b> The Future in Motion</p> <p>handmade in Germany</p> 				
101 28 91100	96290	700 x 23C	23-622	noir/DuraSkin TS	7.5-8.5	230g
101 28 91300	96290	700 x 25C	25-622	noir/DuraSkin TS	6.5-8.5	240g
101 28 91400	96290	700 x 28C	28-622	noir/DuraSkin TS	6.5-8.0	280g
101 28 91600	96290	700 x 32C	32-622	noir/DuraSkin TS	6.0-7.0	320g
		<p><b>CONTINENTAL GRAND PRIX SUPERSONIC</b></p> <p>Le pneu de compétition puriste !</p> <ul style="list-style-type: none"> <li>• purement efficace : les pros de la contre la montre et du vélo piste profitent de ses propriétés de roulement excellent</li> <li>• super léger : très faible résistance au roulement, sans protection anti-crevaison supplémentaire, bande de roulement ultra fine</li> </ul> <p>Un pneu de course pur avec une protection anti-crevaison</p> <p><b>BLACKCHILI COMPOUND</b></p> <p><b>Supersonic</b></p> <p><b>Continental</b> The Future in Motion</p> <p>handmade in Germany</p> 				
101 28 81005	95490	700 x 20C	20-622	noir/noir Skin TS	10.0-12.0	140g
101 28 81205	95490	700 x 23C	23-622	noir/noir Skin TS	8.0-10.0	150g









référence	code	désignation	ETRTO	couleur	bar	poids
		<p><b>CONTINENTAL GRAND PRIX 4000 S II</b></p> <p><b>Le pneu de référence sur le marché : aussi bien pour des sorties qu'en compétition</b></p> <ul style="list-style-type: none"> <li>• pneu polyvalent : il vous emmènera aussi bien sur les pavés de Roubaix que sur la route sinueuse du Mont Ventoux</li> <li>• grâce au Vectran™ Breaker, le modèle garantit une protection maximale contre les crevaisons, une accroche excellente, longévité et une résistance au roulement très faible grâce au mélange BlackChili Compound</li> <li>• un pneu performant avec de très bons résultats</li> </ul> <p><b>BLACK CHILI COMPOUND</b> </p> <p><b>Vectran™ BREAKER</b> </p> <p><b>TOUR 1/2014 TESTSIEGER</b>  <b>TESTSIEGER 10/13</b>  TEST: BREITE RENNRADREIFEN</p> <p>Mehrfacher Testsieger im GP 4000 S II Modell.</p> <p><b>TOUR 06/12 TESTSIEGER</b>  CONTINENTAL GP 4000 S (1,30)  CONTINENTAL GP 4000 S (1,31)  CONTINENTAL GP 4000 S (1,32) </p> <p>Mehrfacher Testsieger im GP 4000 S Modell.</p>				
101 26 92800	95990	650 x 23C	23-571	noir/noir Skin <b>TS</b>	7.5-8.5	 205g
101 28 40200	95990	700 x 20C	20-622	noir/noir Skin <b>TS</b>	9.0-11.0	 185g
101 28 44200	95990	700 x 23C	23-622	noir/noir Skin <b>TS</b>	7.5-8.5	 205g
101 28 44900	96590	700 x 23C	23-622	noir/transparent Skin <b>TS</b>	7.5-8.5	 215g
101 28 45000	95990	700 x 25C	25-622	noir/noir Skin <b>TS</b>	6.5-8.5	 225g
101 28 45050	96390	700 x 25C	25-622	noir/noir Skin <b>Reflex TS</b>	6.5-8.0	 235g
101 28 45100	95990	700 x 28C	28-622	noir/noir Skin <b>TS</b>	6.5-8.0	 265g
101 28 45200	96390	700 x 28C	28-622	noir/noir Skin <b>Reflex TS</b>	6.5-8.0	 275g
		<p><b>CONTINENTAL GRAND PRIX</b></p> <p><b>Un pneu polyvalent et confortable qui a fait date</b></p> <ul style="list-style-type: none"> <li>• il se distingue par sa carcasse solide conçue pour des sorties sportives sur terrain exigeant</li> <li>• il offre une bonne protection anti-crevaison, confort et une bonne accroche</li> <li>• doté d'une longévité exceptionnelle et disponible en plusieurs dimensions</li> </ul> <p><b>BLACK CHILI COMPOUND</b> </p> <p><b>PolyX Breaker®</b> </p>				
						 250g
101 26 82500	94390	26 x 1 1/8	28-559	noir/noir Skin <b>TS</b>	6.5-8.0	 280g
101 26 82700	93690	650 x 23C	23-571	noir/noir Skin	7.5-8.5	 260g
101 27 82500	94390	650 x 28B <b>NEW!</b>	28-584	noir/noir Skin <b>TS</b>	6.5-8.0	 295g
101 28 86102	93690	700 x 23C	23-622	noir/noir Skin	7.5-8.5	 225g
101 28 86202	94390	700 x 23C	23-622	noir/noir Skin <b>TS</b>	7.5-8.5	 315g
101 28 86402	93690	700 x 25C	25-622	noir/noir Skin	7.5-8.5	 230g
101 28 86602	94390	700 x 25C	25-622	noir/noir Skin <b>TS</b>	7.5-8.5	 340g
101 28 86800	93690	700 x 28C	28-622	noir/noir Skin	6.5-8.0	 275g
101 28 86802	94390	700 x 28C	28-622	noir/noir Skin <b>TS</b>	6.5-8.0	 275g























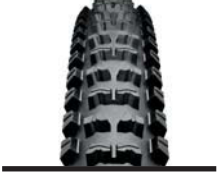



référence	code	désignation	ETRTO	couleur	bar	poids
		<b>CONTINENTAL GRAND PRIX GT</b> <b>Grand Tour : L'endurant pour le marathon et les courses de plusieurs jours !</b> <ul style="list-style-type: none"> <li>compagnon fiable pour l'entraînement brillant également dans des conditions de route exigeantes</li> <li>bonne protection anti-crevaison et longévité grâce à la triple épaisseur et aux flancs renforcés</li> <li>offre un comportement routier solide dans toutes les conditions</li> </ul>				
		    				
101 28 85900	94890	700 x 25C	25-622	noir/noir Skin TS	7.5-8.5	255g
101 28 85910	94890	700 x 28C	28-622	noir/noir Skin TS	6.5-8.0	295g
		<b>CONTINENTAL GRAND PRIX CLASSIC</b> <b>La technologie d'aujourd'hui dans une peau rétro.</b> <ul style="list-style-type: none"> <li>la cerise sur le gâteau pour votre vélo Route rétro</li> <li>avec le mélange BlackChili et un Breaker fort il est doté de la technologie la plus récente</li> <li>parois en marron et profil original du Conti Sport de l'année 1982</li> </ul>				
		    				
101 28 85500	94390	700 x 25C	25-622	noir/transparent Skin TS	6.5-8.5	230g
		<b>CONTINENTAL GATORSKIN</b> <b>Rouler n'importe où. Le numéro un incontesté au niveau mondial</b> <ul style="list-style-type: none"> <li>le Gatorskin est chez lui sur les routes</li> <li>le PolyX Breaker® protège la bande de roulement et DuraSkin® s'occupe de flancs</li> <li>le choix parfait sur la route même à pleine vitesse sur les pavés</li> </ul>				
		    				
101 28 87800	94190	700 x 25 C	25-622	noir DuraSkin PolyX Breaker	6.5-8.5	310g
101 28 87805	94190	700 x 28 C	28-622	noir DuraSkin PolyX Breaker	6.5-8.0	360g
101 28 87810	94190	700 x 32 C	32-622	noir DuraSkin PolyX Breaker	6.0-7.0	420g
		<b>CONTINENTAL GATOR HARDSHELL</b> <b>Il marque des points avec son système de protection anti-crevaison.</b> <b>Se sent à l'aise sur l'asphalte et la pierreaille légère</b> <ul style="list-style-type: none"> <li>pneu demandé pour les Tours et compétitions et ceux qui se rendent au travail à vélo</li> <li>doté d'un mélange de gomme particulièrement dur et une bande de roulement épaisse, la couche Hardshell ProTection offre une grande résistance aux crevaisons</li> <li>le pneu idéal si vous exigez une bonne performance kilométrique et longévité</li> </ul>				
		   				
101 28 87830	95490	700 x 25 C	25-622	noir DuraSkin Hardshell	6.5-8.5	340g
101 28 87835	95490	700 x 28 C	28-622	noir DuraSkin Hardshell	6.5-8.0	410g
101 28 87840	95490	700 x 32 C	32-622	noir DuraSkin Hardshell	6.0-7.0	450g





référence	code	désignation	ETRTO	couleur	bar	poids
		<b>CONTINENTAL ULTRA SPORT II</b>				
		L'entrée dans la course, disponible en plusieurs dimensions et couleurs				
		<ul style="list-style-type: none"> <li>• pneu conçu pour les courses et les compétitions qui convainc par son excellent rapport qualité/prix</li> <li>• ce pneu marque des points avec une adhérence suffisante et une belle performance au roulement grâce au mélange PureGrip Compound</li> <li>• le grand choix de tailles permet une adaptation parfaite à vos besoins</li> </ul>				
		   				
101 28 82701	92090	700 x 23C	23-622	noir/noir Skin	7.5-8.5	310g
101 28 82705	92090	700 x 23C	23-622	noir/rose Skin	7.5-8.5	320g
101 28 82707	92090	700 x 23C	23-622	noir/vert Skin	7.5-8.5	320g
101 28 82709	92090	700 x 23C	23-622	noir/bleu Skin	7.5-8.5	320g
101 28 82711	92090	700 x 23C	23-622	noir/orange Skin	7.5-8.5	320g
101 28 82713	92090	700 x 23C	23-622	noir/jaune Skin	7.5-8.5	320g
101 28 82715	92090	700 x 23C	23-622	noir/rouge Skin	7.5-8.5	320g
101 28 88000	92690	700 x 23C	23-622	noir/noir Skin <b>TS</b>	7.5-8.5	240g
101 28 88016	92690	700 x 23C	23-622	noir/rouge Skin <b>TS</b>	7.5-8.5	250g
101 28 88017	92690	700 x 23C	23-622	noir/jaune Skin <b>TS</b>	7.5-8.5	250g
101 28 88019	92690	700 x 23C	23-622	noir/orange Skin <b>TS</b>	7.5-8.5	250g
101 28 88021	92690	700 x 23C	23-622	noir/bleu Skin <b>TS</b>	7.5-8.5	250g
101 28 88023	92690	700 x 23C	23-622	noir/vert Skin <b>TS</b>	7.5-8.5	250g
101 28 88025	92690	700 x 23C	23-622	noir/rose Skin <b>TS</b>	7.5-8.5	250g
101 28 83501	92090	700 x 25C	25-622	noir/noir Skin	6.5-8.5	340g
101 28 83505	92090	700 x 25C	25-622	noir/rose Skin	6.5-8.5	350g
101 28 83507	92090	700 x 25C	25-622	noir/vert Skin	6.5-8.5	350g
101 28 83509	92090	700 x 25C	25-622	noir/bleu Skin	6.5-8.5	350g
101 28 83511	92090	700 x 25C	25-622	noir/orange Skin	6.5-8.5	350g
101 28 83513	92090	700 x 25C	25-622	noir/jaune Skin	6.5-8.5	350g
101 28 83515	92090	700 x 25C	25-622	noir/rouge Skin	6.5-8.5	350g
101 28 88005	92690	700 x 25C	25-622	noir/noir Skin <b>TS</b>	6.5-8.5	280g
101 28 88029	92690	700 x 25C	25-622	noir/rouge Skin <b>TS</b>	6.5-8.5	290g
101 28 88031	92690	700 x 25C	25-622	noir/jaune Skin <b>TS</b>	6.5-8.5	290g
101 28 88033	92690	700 x 25C	25-622	noir/orange Skin <b>TS</b>	6.5-8.5	290g
101 28 88035	92690	700 x 25C	25-622	noir/bleu Skin <b>TS</b>	6.5-8.5	290g
101 28 88037	92690	700 x 25C	25-622	noir/vert Skin <b>TS</b>	6.5-8.5	290g
101 28 88039	92690	700 x 25C	25-622	noir/rose Skin <b>TS</b>	6.5-8.5	290g
101 28 83701	92090	700 x 28C	28-622	noir/noir Skin	5.5-8.0	410g
101 28 88010	92690	700 x 28C	28-622	noir/noir Skin <b>TS</b>	5.5-8.0	340g
101 28 83715	92090	700 x 32C	32-622	noir/noir Skin	4.5-7.0	420g
101 28 88015	92690	700 x 32C	32-622	noir/noir Skin <b>TS</b>	4.5-7.0	350g

référence	code	désignation	ETRTO	couleur	bar	poids
		<b>CONTINENTAL SUPER SPORT PLUS</b> <b>Coursiers, usagers quotidiens du vélo et amoureux du fixie - voici votre pneu !</b> <ul style="list-style-type: none"> <li>• il convainc par son profil Slick sur l'asphalte et sur les pistes cyclables</li> <li>• l'accent est mis sur la longévité, la protection anti-crevaison et une faible résistance au roulement</li> <li>• un compagnon fiable également pour les débutants de la course</li> </ul>   				
101 28 70900	94290	700 x 23C	23-622	noir/noir TS	7.5-8.5	320g
101 28 70920	94290	700 x 25C	25-622	noir/noir TS	6.5-8.5	400g
101 28 71000	93590	700 x 23C	23-622	noir/noir	7.5-8.5	380g
101 28 71100	93590	700 x 25C	25-622	noir/noir	6.5-8.5	420g
101 28 71300	93590	700 x 28C	28-622	noir/noir	5.5-8.0	550g
		<b>CONTINENTAL HOMETRAINER</b> <b>Accumuler les kilomètres sur place</b> <ul style="list-style-type: none"> <li>• développé spécialement pour une utilisation sur les rouleaux, le Hometrainer est un pneu d'intérieur uniquement</li> <li>• pneu particulièrement lisse avec une résistance au roulement très faible, bonne longévité, le mélange spécial anti-surchauffe empêche un surchauffement</li> <li>• ne convient pas pour la route !</li> </ul>  				
101 26 83900	93890	26 x 1.75	47-559	noir/noir TS	3.0-4.5	380g
101 27 84000	93890	27.5 x 1.80	47-584	noir/noir TS	3.0-4.5	400g
101 28 90000	93890	700 x 23C	23-622	noir/noir TS	7.5-8.5	210g
101 28 90200	93890	700 x 32C	32-622	noir/noir TS	6.0-7.0	270g
		<b>BOYAU CONTINENTAL GRAND PRIX 4000 S II TUBULAR</b> <b>Notre meilleur pneu polyvalent en verison boyau : sans coutures, une bonne accroche et une longévité exceptionnelle</b> <ul style="list-style-type: none"> <li>• parfaitement adapté aux sorties prolongées</li> <li>• protection anti-crevaison optimale, mélange de gomme ultra performant</li> <li>• la construction spéciale de sa carcasse assure une parfaite assise sur la jante</li> </ul>    				
102 27 89100	911990	28" x 22 mm		noir/noir Skin	8.0-12.0	270g
		<b>BOYAU CONTINENTAL SPRINTER</b> <b>La chasse aux points</b> <ul style="list-style-type: none"> <li>• pneu efficace qui exploite ses capacités pendant des courses sur circuits et des critères ainsi qu'au triathlon</li> <li>• protection anti-crevaison éprouvé grâce au SafetySystem Breaker</li> <li>• profil Slick neutre pour une conduite équilibrée et une bonne accélération</li> </ul>    				
102 27 85000	96590	28" x 22 mm		noir/noir Skin	8.0-12.0	275g
102 27 85100	96590	28" x 25 mm		noir/noir Skin	8.0-12.0	295g

référence	code	désignation	ETRTO	couleur	bar	poids
		<b>BOYAU CONTINENTAL COMPETITION</b> <b>Il est temps de compétition ! Le classique pour la course - pas uniquement pour le ProTour</b> <ul style="list-style-type: none"> <li>• un pneu polyvalent qui a fait ses preuves sur tous les circuits du monde</li> <li>• le mélange performant de la bande de roulement s'ajoute à une protection anti-crevaison ultra efficace</li> <li>• s'adapte à toutes les conditions de route et apporte agilité et vitesse</li> </ul>				
		  				
102 27 89500	911490	28" x 22mm		noir/noir Skin	8.0-12.0	260g
102 27 89700	911490	28" x 25mm		noir/noir Skin	8.0-12.0	280g
		<b>BOYAU CONTINENTAL SPRINTER GATORSKIN</b> <b>Le Sprinter se sent à l'aise dans le peloton et convainc aussi bien en Tour qu'en entraînement</b> <ul style="list-style-type: none"> <li>• le Sprinter Gatorskin est chez lui sur les routes de Flandre, de Roubaix ou de San Remo</li> <li>• la carcasse résistant aux crevaisons assure une longévité kilométrique et offre un grand confort sur la route même à pleine vitesse sur les pavés</li> <li>• son volume important assure une sécurité supplémentaire et un roulement encore meilleur</li> </ul>				
		 				
102 27 87000	97090	28" x 22mm		noir/noir DuraSkin	8.0-12.0	280g
102 27 87500	97090	28" x 25mm		noir/noir DuraSkin	8.0-12.0	300g
		<b>BOYAU CONTINENTAL GIRO</b> <b>Le partenaire d'entraînement pour les débutants</b> <ul style="list-style-type: none"> <li>• un pneu polyvalent fiable de qualité éprouvée pour les débutants</li> <li>• il brille par ses excellentes propriétés de roulement, sa robustesse et il est toujours prêt même après de nombreux kilomètres d'entraînement</li> <li>• grande capacité de kilométrage et un excellent rapport qualité / prix</li> </ul>				
102 27 80000	93490	28" x 22mm		noir/transparent Skin	8.0-10.0	300g
		<b>CONTINENTAL MOUNTAIN KING CX</b> <b>Bienvenue dans la boue !</b> <ul style="list-style-type: none"> <li>• c'est dans la boue que le Mountain King CX se sent le plus à son aise</li> <li>• son profil profond garantit une excellente tenue dans les courbes et ses crampons latéraux massifs sont avantageux sur les parcours à travers les pentes</li> <li>• ses crampons biaisés garantissent un bon auto-nettoyage, ainsi les coureurs ont un avantage notable avec ce pneu</li> <li>• homologation UCI de la carcasse de 32mm</li> </ul>				
		   				
101 28 46900	93690	700 x 35C <b>NEW!</b>	35-622	noir/noir Skin Performance TS	2.5-6.0	460g
101 28 47000	96590	700 x 32C	32-622	noir/noir Skin Race Sport TS	3.0-6.0	320g

référence	code	désignation	ETRTO	couleur	bar	poids
		<p><b>CONTINENTAL CYCLO X-KING</b></p> <p><b>Le touche-à-tout convaincant par sa polyvalence</b></p> <ul style="list-style-type: none"> <li>• ce pneu léger s'adapte à tous les terrains</li> <li>• roulement silencieux et profil rapide grâce aux crampons centraux réguliers, un très bon grip dans les virages grâce aux hauts crampons latéraux</li> <li>• homologation UCI de la carcasse de 32mm</li> </ul> <p><b>BLACKCHILI COMPOUND</b> <b>R5+ RACE READY</b></p> <p><b>PURE GRIP COMPOUND</b> <b>NyTechBREAKER</b></p>    				
101 28 48000	96590	700 x 32C	32-622	noir/noir Skin Race Sport <b>TS</b>	3.0-6.0	300g
101 28 48300	93690	700 x 35C <b>NEW!</b>	35-622	noir/noir Skin Performance <b>TS</b>	2.5-6.0	440g
101 28 49000	93690	700 x 45C <b>NEW!</b>	45-622	noir/noir Skin Performance <b>TS</b>	2.5-6.0	560g
		<p><b>CONTINENTAL SPEED KING CX</b></p> <p><b>Pneu Tuning</b></p> <ul style="list-style-type: none"> <li>• adapté à la course sur un sol dur, sec ou gelé</li> <li>• bande de roulement à écailles offre de la rapidité et une protection supplémentaire contre les crevaisons</li> <li>• homologation UCI de la carcasse de 32mm</li> </ul> <p><b>BLACKCHILI COMPOUND</b> <b>R5+ RACE READY</b></p> <p><b>PURE GRIP COMPOUND</b> <b>NyTechBREAKER</b></p>    				
101 28 46500	96590	700 x 32C	32-622	noir/noir Skin RaceSport <b>TS</b>	3.0-6.0	290g
101 28 46600	93690	700 x 35C	35-622	noir/noir Skin Performance <b>TS</b>	2.5-6.0	400g
101 28 46700	93690	700 x 45C	45-622	noir/noir Skin Performance <b>TS</b>	2.5-5.5	520g
		<p><b>CONTINENTAL RACE KING CX</b></p> <p><b>Notre pneu pour les sorties exigeantes en tout-terrain</b></p> <ul style="list-style-type: none"> <li>• pour les sols durs tels que chemin de terre et forêt</li> <li>• rapport optimal entre grip, adaptation au sol et une faible résistance au roulement</li> </ul> <p><b>PURE GRIP COMPOUND</b> <b>NyTechBREAKER</b></p>   				
101 28 46000	93690	700 x 35C	35-622	noir/noir Skin Performance <b>TS</b>	2.5-6.0	420g
101 28 46100	93690	700 x 45C	45-622	noir/noir Skin Performance <b>TS</b>	2.5-5.5	540g
		<p><b>CONTINENTAL DER KAISER 2.4 PROJEKT</b></p> <p><b>L'empereur - „Der Kaiser“ en tenue de course</b></p> <ul style="list-style-type: none"> <li>• un pneu de course sans aucun compromis, développé en collaboration avec les meilleurs athlètes du monde</li> <li>• ça roule : s'entraîner avec le Kaiser 2.5 et faire la course avec le 2.4 Projekt</li> <li>• faible résistance au roulement et une accroche sûre dans les courbes</li> </ul> <p><b>BLACKCHILI COMPOUND</b> <b>PROTECTION REVO TUBELESS READY</b></p> <p><b>Attention : pneu de compétition avec kilométrage réduit.</b></p>    				
101 26 68300	97090	26 x 2.40	60-559	noir/noir Apex Pro Tec. <b>TS</b> 4 plis/240 tpi	3.0-4.0	990g
101 26 68500	98190	26 x 2.40	60-559	noir/noir 6 plis/360 tpi	3.0-4.0	1200g
101 27 68300	97090	27.5 x 2.40	60-584	noir/noir Apex Pro Tec. <b>TS</b> 4 plis/240 tpi	3.0-4.0	1025g
101 27 68500	98190	27.5 x 2.40	60-584	noir/noir Apex 6 plis/360 tpi	3.0-4.0	1300g
101 29 68600	97090	29 x 2.40	60-622	noir/noir Apex Pro Tec. <b>TS</b> 4 plis/240 tpi	3.0-4.0	1070g

référence	code	désignation	ETRTO	couleur	bar	poids
201 202 203 205 206 207 208 209 210 211 213 212		<b>CONTINENTAL DER KAISER 2.5</b> <b>Notre empereur - le couronnement pour le DH</b> <ul style="list-style-type: none"> <li>• permet de réaliser des temps records peu importe que le sol soit rocailleux, couvert de racines, à dénivelés ou en graviers</li> <li>• ce pneu excelle par sa protection anti-crevaison, un grip exceptionnel et un profil endurant avec ses crampons extérieurs et médians</li> <li>• même en descente exigeante il répond parfaitement aux besoins</li> </ul>				
		  				
101 26 68600	98190	26 x 2.50	62-559	noir/noir 6 plis/360 tpi	3.0-4.0	1215g
214 216 221 215 217 218 219 220 220 223 225		<b>CONTINENTAL DER BARON 2.5</b> <b>Un multi-talent d'une grande longévité pour le bike park</b> <ul style="list-style-type: none"> <li>• fiabilité et longévité garantie - même par temps mauvais</li> <li>• ses crampons médians et extérieurs font de lui un véritable touche-à-tout</li> <li>• gagne des points par sa longévité qu'il doit à son bloc de pavés massif</li> </ul>				
		  				
101 26 69900	98190	26 x 2.50	62-559	noir/noir 6 plis/360 tpi	3.0-4.0	1215g
227 228 232 233 236 240 265 309 320		<b>CONTINENTAL DER BARON 2.4 PROJEKT</b> <b>Le maître de l'Enduro</b> <ul style="list-style-type: none"> <li>• technique, polyvalent et ultra efficace - développé en collaboration avec les meilleurs athlètes du monde</li> <li>• il unit longévité, protection contre les crevaisons, bonnes caractéristiques de roulement, le tout à un poids minimal</li> <li>• son héritage ne fait aucun doute, offrant de grandes capacités dans la boue et un niveau impressionnant de durabilité</li> </ul>				
		   				
101 26 70010	97090	26 x 2.40	60-559	noir/noir Apex Pro Tecton TS 4 plis/240 tpi	3.0-4.0	905g
101 27 70000	97090	27.5 x 2.40	60-584	noir/noir Apex Pro Tecton TS 4 plis/240 tpi	3.0-4.0	940g
101 29 70000	97090	29 x 2.40	60-622	noir/noir Apex Pro Tecton TS 4 plis/240 tpi	3.0-4.0	1030g

référence	code	désignation	ETRTO	couleur	bar	poids
<div style="display: flex; justify-content: space-between; align-items: flex-start;"> <div style="width: 15%;"> <p><b>NEW!</b></p>   <p><b>bike 08/11</b> URTEIL SEHR GUT Continental Mountain King</p>  <p><b>bike 04/12</b> URTEIL SEHR GUT Continental Mountain King</p>  </div> <div style="width: 65%;"> <h3>CONTINENTAL TRAIL KING 2.4</h3> <p>Performance impressionnante sur les trails les plus exigeants</p> <ul style="list-style-type: none"> <li>• ce pneu se distingue sur les VTT All Mountain et Enduro</li> <li>• avec ses nombreux crampons, le Trail King garantit la meilleure traction possible, la carcasse résistante le protège des crevaisons</li> <li>• le rider peut compter sur ce pneu qui lui permet de s'adapter rapidement aux conditions et de conserver une vitesse à plein régime</li> </ul> <div style="display: flex; justify-content: space-around; align-items: center;">   </div> <div style="display: flex; justify-content: space-around; align-items: center;">   </div> <div style="text-align: center;">  </div> </div> <div style="width: 15%; text-align: right;">   </div> </div>						
101 26 72802	92590	26 x 2.40 <b>NEW!</b>	60-559	noir/noir Performance	3.0-4.0	860g
101 26 72803	93490	26 x 2.40	60-559	noir/noir Skin Performance <b>TS</b>	3.0-4.0	795g
101 26 72901	97090	26 x 2.40	60-559	noir/noir Pro Tection + Apex <b>TS</b>	3.0-4.0	960g
101 27 72501	92590	27.5 x 2.40 <b>NEW!</b>	60-584	noir/noir Performance	3.0-4.0	890g
101 27 72600	93490	27.5 x 2.40	60-584	noir/noir Skin Performance <b>TS</b>	3.0-4.0	815g
101 27 72900	97090	27.5 x 2.40	60-584	noir/noir Pro Tection + Apex <b>TS</b>	3.0-4.0	950g
101 29 72600	93490	29 x 2.40	60-622	noir/noir Skin Performance <b>TS</b>	3.0-4.0	865g
101 29 72900	97090	29 x 2.40	60-622	noir/noir Pro Tection + Apex <b>TS</b>	3.0-4.0	1035g
<div style="display: flex; justify-content: space-between; align-items: flex-start;"> <div style="width: 15%;"> <p><b>NEW!</b></p>   <p><b>bike 08/11</b> URTEIL SEHR GUT Continental Mountain King</p>  <p><b>bike 04/12</b> URTEIL SEHR GUT Continental Mountain King</p>  </div> <div style="width: 65%;"> <h3>CONTINENTAL MOUNTAIN KING 2.4</h3> <p>Le héros en montagne : parfait compagnon de vos sorties doté d'un grip exceptionnel</p> <ul style="list-style-type: none"> <li>• il se sent à l'aise dans un terrain montagneux et révèle ses qualités en All Mountain</li> <li>• les pavés médians apportent le mordant et les pavés latéraux offrent un grip maximal en courbes</li> <li>• idéal pour vos sorties sportives !</li> </ul> <div style="display: flex; justify-content: space-around; align-items: center;">   </div> <div style="display: flex; justify-content: space-around; align-items: center;">   </div> <div style="text-align: center;">  </div> </div> <div style="width: 15%; text-align: right;">  </div> </div>						
101 26 76001	92590	26 x 2.40 <b>NEW!</b>	60-559	noir/noir Skin Performance	3.5-4.5	775g
101 26 76201	93490	26 x 2.40	60-559	noir/noir Skin Performance <b>TS</b>	3.5-4.5	715g
101 26 76301	95990	26 x 2.40	60-559	noir/noir Skin Race Sport <b>TS</b>	3.5-4.5	635g
101 26 76401	96290	26 x 2.40	60-559	noir/noir Skin Pro Tection <b>TS</b>	3.5-4.5	715g
101 27 02701	92590	27.5 x 2.40 <b>NEW!</b>	60-584	noir/noir Skin Performance	3.5-4.5	860g
101 27 02800	93490	27.5 x 2.40	60-584	noir/noir Skin Performance <b>TS</b>	3.5-4.5	785g
101 27 02900	95990	27.5 x 2.40	60-584	noir/noir Skin Race Sport <b>TS</b>	3.5-4.5	770g
101 27 03000	96290	27.5 x 2.40	60-584	noir/noir Skin Pro Tection <b>TS</b>	3.5-4.5	795g
101 29 02701	92590	29 x 2.40 <b>NEW!</b>	60-622	noir/noir Skin Performance	3.5-4.5	880g
101 29 02501	93490	29 x 2.40	60-622	noir/noir Skin Performance <b>TS</b>	3.5-4.5	800g
101 29 02601	96290	29 x 2.40	60-622	noir/noir Skin Pro Tection <b>TS</b>	3.5-4.5	845g





référence	code	désignation	ETRTO	couleur	bar	poids
		<p><b>CONTINENTAL VERTICAL 2.3</b></p> <p><b>Le pneu classique moderne.</b> Le Vertical possède tout ce dont un pneu classique a besoin. Il est à l'aise sur tous les trails et fait preuve de caractère, là où le terrain devient difficile. Il est et reste le premier choix pour les randonnées dans les Alpes grâce à son faible poids et sa protection élevée contre les crevaisons.</p>				
101 26 58700	92090	26 x 2.30	57-559	noir/noir Skin	3.5-4.5	730g
		<p><b>CONTINENTAL GRAVITY 2.3</b></p> <p><b>Plaisir de conduite sur tous les singletracks.</b> Les pneus de largeur 2,3 ont de multiples utilisations. Ils conviennent aussi bien pour les trails de moyennes montagnes que pour la traversée des Alpes. La section ronde typique du pneu Continental et le profil GravityArc procurent une tenue de route remarquable. Le pneu s'inscrit facilement dans les courbes et accroche parfaitement sur le sol meuble. Le "look" agressif du Gravity ne s'oppose pas à son roulement très silencieux.</p>				
101 26 40100	92090	26 x 2.30	57-559	noir/noir Skin	3.5-4.5	770g
		<p><b>CONTINENTAL SPEED KING 2.2</b></p> <p><b>La légèreté en premier plan</b></p> <ul style="list-style-type: none"> <li>• utilisé principalement sur les vélos de compétition et les VTT semi-rigides en carbone</li> <li>• la géométrie de propulsion de son profil lui permet d'avoir la plus faible résistance au roulement de toute la gamme des pneus VTT</li> </ul>				
		<p><b>BLACKCHILI COMPOUND</b></p> <p><b>R5 RACE SPORT</b></p> <p>Attention : pneu de compétition avec kilométrage réduit.</p>				
101 26 56601	95990	26 x 2.20	55-559	noir/noir Skin Race Sport TS	3.5-4.5	430g
101 27 05500	95990	27.5 x 2.20	55-584	noir/noir Skin Race Sport TS	3.5-4.5	445g
101 29 05000	95990	29 x 2.20	55-622	noir/noir Skin Race Sport TS	3.5-4.5	465g

**Continental**  
The Future in Motion

**Continental**  
The Future in Motion

**Continental**  
The Future in Motion





### Conti RevoSealant



Grâce à sa composition sans ammoniac et sans protéines, le RevoSealant protège efficacement contre les percements et les petites coupures. Ce produit peut s'appliquer pas uniquement à la réparation mais aussi de façon préventive. Convient pour pneus classiques, tubeless et tubeless ready.



Peut aussi être utilisé en tant que liquide d'étanchéité pour les pneus VTT appropriés.

Les pneus avec les technologies suivantes sont appropriés pour une utilisation tubeless : ProTectonApex, ProTecton und Performance.

Vous trouvez Conti RevoSealant dans la catégorie 217 du catalogue E. Wiener Bike Parts.



Scannez simplement le code QR et regardez la vidéo de montage

référence	code	désignation	ETRTO	couleur	bar	poids
<div style="display: flex; justify-content: space-between; align-items: flex-start;"> <div style="width: 15%;"> <p><b>NEW!</b></p> <p><b>TESTSIEGER</b> 09/10 Mountain BIKE</p> <p><b>TESTSIEGER</b> 09/11 Mountain BIKE</p> <p><b>bike 08/11</b> URTEIL SEHR GUT Continental Mountain King</p> <p><b>bike 04/12</b> URTEIL SEHR GUT Continental Mountain King</p> <p><b>05/16</b> <b>MOUNTAINBIKE</b> <b>TEST-SIEGER</b></p> </div> <div style="width: 60%;"> <h2>CONTINENTAL MOUNTAIN KING 2.2</h2> <p>Le héros en montagne : parfait compagnon de vos sorties doté d'un grip exceptionnel</p> <ul style="list-style-type: none"> <li>• il se sent à l'aise dans un terrain montagneux et révèle ses qualités en All Mountain</li> <li>• les pavés médians apportent le mordant et les pavés latéraux offrent un grip maximal en courbes</li> <li>• idéal pour vos sorties sportives !</li> </ul> <div style="display: flex; justify-content: space-around; align-items: center;"> <div style="text-align: center;"> <p><b>BLACK CHILI</b> COMPOUND</p>  </div> <div style="text-align: center;"> <p><b>RS</b> RACE SPORT</p>  </div> </div> <div style="text-align: center; margin: 10px 0;"> <p><b>PROTECTION</b> REVO TUBELESS READY</p>  </div> <div style="text-align: center;"> <p><b>PURE GRIP</b> COMPOUND</p>  </div> <div style="width: 30%; text-align: center;">  </div> <div style="width: 10%; text-align: center;">  </div> </div> <div style="width: 15%; text-align: right;">  <p>The Future in Motion</p> </div> </div>						
101 26 77001	92590	26 x 2.20 <b>NEW!</b>	55-559	noir/noir Skin Performance	3.5-4.5	740g
101 26 77201	93490	26 x 2.20	55-559	noir/noir Skin Performance <b>TS</b>	3.5-4.5	685g
101 26 77401	95990	26 x 2.20	55-559	noir/noir Skin Race Sport <b>TS</b>	3.5-4.5	570g
101 26 77601	96290	26 x 2.20	55-559	noir/noir Skin Pro Taction <b>TS</b>	3.5-4.5	665g
101 27 02001	92590	27.5 x 2.20 <b>NEW!</b>	55-584	noir/noir Skin Performance	3.5-4.5	785g
101 27 02100	93490	27.5 x 2.20	55-584	noir/noir Skin Performance <b>TS</b>	3.5-4.5	715g
101 27 02200	95990	27.5 x 2.20	55-584	noir/noir Skin Race Sport <b>TS</b>	3.5-4.5	600g
101 27 02300	96290	27.5 x 2.20	55-584	noir/noir Skin Pro Taction <b>TS</b>	3.5-4.5	650g
101 29 02101	92590	29 x 2.20 <b>NEW!</b>	55-622	noir/noir Skin Performance	3.5-4.5	835g
101 29 02201	93490	29 x 2.20	55-622	noir/noir Skin Performance <b>TS</b>	3.5-4.5	760g
101 29 02301	96290	29 x 2.20	55-622	noir/noir Skin Pro Taction <b>TS</b>	3.5-4.5	740g
101 29 02401	95990	29 x 2.20	55-622	noir/noir Skin Race Sport <b>TS</b>	3.5-4.5	635g
<div style="display: flex; justify-content: space-between; align-items: flex-start;"> <div style="width: 15%;"> <p><b>NEW!</b></p> <p><b>TESTSIEGER</b> 03/13 Mountain BIKE</p> </div> <div style="width: 60%;"> <h2>CONTINENTAL RACE KING 2.0/2.2</h2> <p>Le premier choix pour les pilotes.</p> <ul style="list-style-type: none"> <li>• le combattant classique. Conçu pour les compétitions Cross Country du plus haut niveau et les marathons</li> <li>• idéal pour les semi-rigides et tout suspendus de compétition. Son profil offre les meilleures conditions aux cyclistes assidus</li> <li>• il convainc grâce à sa faible résistance au roulement, à sa carcasse volumineuse et à un bon amortissement</li> </ul> <div style="display: flex; justify-content: space-around; align-items: center;"> <div style="text-align: center;"> <p><b>BLACK CHILI</b> COMPOUND</p>  </div> <div style="text-align: center;"> <p><b>RS</b> RACE SPORT</p>  </div> </div> <div style="text-align: center; margin: 10px 0;"> <p><b>PROTECTION</b> REVO TUBELESS READY</p>  </div> <div style="text-align: center;"> <p><b>PURE GRIP</b> COMPOUND</p>  </div> <div style="width: 30%; text-align: center;">  </div> <div style="width: 10%; text-align: center;">  </div> </div> <div style="width: 15%; text-align: right;">  <p>The Future in Motion</p> </div> </div>						
101 26 74101	92590	26 x 2.00 <b>NEW!</b>	50-559	noir/noir Skin Performance	3.5-4.5	620g
101 26 74201	93490	26 x 2.00	50-559	noir/noir Skin Performance <b>TS</b>	3.5-4.5	555g
101 26 74301	95990	26 x 2.00	50-559	noir/noir Skin Race Sport <b>TS</b>	3.5-4.5	445g
101 26 74401	92590	26 x 2.20 <b>NEW!</b>	55-559	noir/noir Skin Performance	3.5-4.5	670g
101 26 74501	93490	26 x 2.20	55-559	noir/noir Skin Performance <b>TS</b>	3.5-4.5	600g
101 26 73600	96290	26 x 2.20	55-559	noir/noir Skin Pro Taction <b>TS</b>	3.5-4.5	580g
101 26 74601	95990	26 x 2.20	55-559	noir/noir Skin Race Sport <b>TS</b>	3.5-4.5	485g
101 27 00500	93490	27.5 x 2.00	50-584	noir/noir Skin Performance <b>TS</b>	3.5-4.5	580g
101 27 01001	92590	27.5 x 2.20 <b>NEW!</b>	55-584	noir/noir Skin Performance	3.5-4.5	700g
101 27 01100	93490	27.5 x 2.20	55-584	noir/noir Skin Performance <b>TS</b>	3.5-4.5	630g
101 27 01200	95990	27.5 x 2.20	55-584	noir/noir Skin Race Sport <b>TS</b>	3.5-4.5	510g
101 27 01300	96290	27.5 x 2.20	55-584	noir/noir Skin Pro Taction <b>TS</b>	3.5-4.5	610g
101 29 00101	92590	29 x 2.00 <b>NEW!</b>	50-622	noir/noir Skin Performance	3.5-4.5	680g
101 29 00201	93490	29 x 2.00	50-622	noir/noir Skin Performance <b>TS</b>	3.5-4.5	605g
101 29 00301	95990	29 x 2.00	50-622	noir/noir Skin Race Sport <b>TS</b>	3.5-4.5	495g
101 29 00901	92590	29 x 2.20 <b>NEW!</b>	55-622	noir/noir Skin Performance	3.5-4.5	740g
101 29 01001	93490	29 x 2.20	55-622	noir/noir Skin Performance <b>TS</b>	3.5-4.5	660g
101 29 01301	96290	29 x 2.20	55-622	noir/noir Skin Pro Taction <b>TS</b>	3.5-4.5	645g
101 29 01401	95990	29 x 2.20	55-622	noir/noir Skin Race Sport <b>TS</b>	3.5-4.5	535g









référence	code	désignation	ETRTO	couleur	bar	poids
		<p><b>CONTINENTAL CONTACT Plus</b></p> <p>Le Allrounder, qui offre tout ce que vous exigez d'un pneu Tour confortable</p> <ul style="list-style-type: none"> <li>• bande anti-crevaisson Plus</li> <li>• nouveau profil pour notre pneu Tour le plus apprécié</li> <li>• certifié ECE-R75</li> </ul>				
		<p><b>CONTINENTAL E.CONTACT</b></p> <p>Sightseeing, découvrir de nouvelles choses : rouler à vive allure en ville</p> <ul style="list-style-type: none"> <li>• le pneu par excellence pour les vélos électriques et la location</li> <li>• bonne résistance aux crevaissons et une faible résistance au roulement</li> <li>• profil facilitant l'économie d'énergie notamment lors d'une utilisation sur l'asphalte</li> <li>• certifié ECE-R75</li> </ul>				
		<p><b>CONTINENTAL TOP CONTACT II</b></p> <p>Le pneu polyvalent Trekking rapide qui convainc par la meilleure technologie de vélo de Route</p> <ul style="list-style-type: none"> <li>• sur route, gravier ou chemins de forêt, ce pneu tout-terrain est le compagnon parfait de vos randonnées</li> <li>• la bande de roulement centrale prononcée confère au cycliste un déplacement rapide et la prise de virage en toute confiance</li> <li>• très faible résistance au roulement</li> <li>• certifié ECE-R75</li> </ul>				
101 24 14100	93790	24 x 1.75	47-507	noir/noir Reflex SafetyPlus Breaker	3.0-4.0	880g
101 26 67705	93790	26 x 1.75	47-559	noir/noir Reflex SafetyPlus Breaker	3.0-4.0	950g
101 27 91000	93790	27.5 x 1 1/2	42-584	noir/noir Reflex SafetyPlus Breaker	3.5-4.5	880g
101 28 69901	93790	28 x 1 5/8 x 1 1/8	28-622	noir/noir Reflex SafetyPlus Breaker	5.5-7.0	740g
101 28 69903	93790	28 x 1 1/4 x 1 3/4	32-622	noir/noir Reflex SafetyPlus Breaker	5.0-6.0	760g
101 28 69905	93790	28 x 1 5/8 x 1 1/8	37-622	noir/noir Reflex SafetyPlus Breaker	4.0-6.0	800g
101 28 69907	93790	28 x 1.60	42-622	noir/noir Reflex SafetyPlus Breaker	3.5-5.0	910g
101 28 69909	93790	28 x 1.75	47-622	noir/noir Reflex SafetyPlus Breaker	3.0-4.0	990g
101 26 63900	93590	26 x 1.75	47-559	noir/noir Reflex Safety Plus Breaker	3.0-4.0	950g
101 26 63905	93590	26 x 2.20 <b>NEW!</b>	55-559	noir/noir Reflex Safety Plus Breaker	3.0-4.0	1050g
101 27 91500	93590	27.5 x 2.20 <b>NEW!</b>	55-584	noir/noir Reflex Safety Plus Breaker	3.0-4.0	1150g
101 28 64900	93590	28 x 1 3/8 x 1 5/8	37-622	noir/noir Reflex Safety Plus Breaker	4.0-6.0	800g
101 28 65000	93590	28 x 1.60	42-622	noir/noir Reflex Safety Plus Breaker	3.5-5.0	910g
101 28 65010	93590	28 x 1.75	47-622	noir/noir Reflex Safety Plus Breaker	3.0-4.0	995g
101 26 63300	96790	26 x 2.00	50-559	noir/noir Skin Reflex <b>TS</b>	3.0-4.5	735g
101 27 90000	96790	27.5 x 2.00 <b>NEW!</b>	50-584	noir/noir Skin Reflex <b>TS</b>	3.0-4.5	760g
101 28 65100	96790	28 x 1/3 x 1 5/8	37-622	noir/noir Skin Reflex <b>TS</b>	4.0-6.0	600g
101 28 65700	96790	28 x 1.60	42-622	noir/noir Skin Reflex <b>TS</b>	3.5-6.0	760g

référence	code	désignation	ETRTO	couleur	bar	poids
		<p><b>CONTINENTAL CONTACT</b></p> <p>Allrounder avec grip optimal</p> <ul style="list-style-type: none"> <li>le pneu polyvalent pour votre vélo Trekking : adapté à tous types de terrain</li> <li>notre structure en lamelles offre un très bon grip et beaucoup de sécurité</li> <li>dofé du profil Ville/Trekking le plus apprécié</li> </ul> <p><b>E-25</b></p> <p><b>Safety System</b></p>  				
101 26 63805	93190	26 x 1.75	47-559	noir/noir Reflex SafetySystem Breaker	3.0-4.0	725g
101 28 63901	93190	28 x 1 1/4 x 1 3/4	32-622	noir/noir Reflex SafetySystem Breaker	5.0-6.0	530g
101 28 63903	93190	28 x 1 3/8 x 1 5/8	37-622	noir/noir Reflex SafetySystem Breaker	4.0-6.0	620g
101 28 63905	93190	28 x 1.60	42-622	noir/noir Reflex SafetySystem Breaker	3.5-6.0	710g
101 28 63907	93190	28 x 1.75	47-622	noir/noir Reflex SafetySystem Breaker	3.0-4.0	810g
		<p><b>CONTINENTAL CRUISE CONTACT REFLEX</b></p> <p>C'est la largeur qui fait la différence.</p> <ul style="list-style-type: none"> <li>une véritable référence en termes de confort et sécurité sur l'asphalte</li> <li>une protection anti-crevaison légère grâce à son Safety System</li> <li>disponible dans des variantes colorées modernes et dans plusieurs dimensions</li> </ul> <p><b>E-25</b></p> <p><b>Safety System</b></p>  				
101 26 65500	93290	26 x 2.00	50-559	noir/noir Reflex Safety System Breaker	3.0-4.5	880g
101 26 65700	93290	26 x 2.20	55-559	noir/noir Reflex Safety System Breaker	3.0-4.5	960g
101 28 66900	93290	28 x 2.00	50-622	noir/noir Reflex Safety System Breaker	3.0-4.5	930g
101 28 67000	93290	28 x 2.20	55-622	noir/noir Reflex Safety System Breaker	3.0-4.5	980g
		<p><b>CONTINENTAL TRAVEL CONTACT REFLEX</b></p> <p>Le Globetrotteur parmi les pneus</p> <ul style="list-style-type: none"> <li>spécialement adapté aux vélos de voyage et VTC</li> <li>se distingue par sa carcasse résistante et solide ainsi que par sa protection spéciale latérale DuraSkin®</li> <li>le compagnon parfait pour votre voyage loin de la maison, du trouble et de l'agitation du quotidien</li> </ul> <p><b>E-25</b></p> <p><b>Safety System</b></p> <p><b>DuraSkin®</b></p>  				
101 26 64000	93590	26 x 1.75	47-559	noir/DuraSkin Reflex Safety System Breaker	3.5-5.5	655g
101 26 64200	93590	26 x 2.00	50-559	noir/DuraSkin Reflex Safety System Breaker	3.0-4.0	750g
101 28 51300	93590	28 x 1 3/8 x 1 5/8	37-622	noir/DuraSkin Reflex Safety System Breaker	4.0-6.0	555g
101 28 51500	93590	28 x 1.60	42-622	noir/DuraSkin Reflex Safety System Breaker	3.5-5.5	620g

référence	code	désignation	ETRTO	couleur	bar	poids
201						
202		<b>CONTINENTAL CONTACT SPEED</b>				
203		<b>Ce pneu unit vitesse et confort</b>				
205		<ul style="list-style-type: none"> <li>• le choix parfait pour faire un tour en ville, des vélos Singlespeed et Fitness-Bikes</li> <li>• double protection anti-crevaison, très bon grip et un poids léger</li> <li>• le profil Slick montre tous ses atouts sur l'asphalte</li> </ul>				
206						
207		 				
208						
209						
210						
211						
213						
212						
204						
214	101 20 65000	91590 20 x 1.10	28-406	noir/noir Skin	5.0-6.0	295g
216	101 20 65500	91790 20 x 1.10	28-406	noir/noir Skin Reflex	5.0-6.0	295g
216	101 26 66910	92890 26 x 1.30	32-559	noir/noir Skin	5.0-6.0	450g
221	101 26 66912	92890 26 x 1.60	42-559	noir/noir Skin	4.5-6.0	500g
221	101 26 66914	92890 26 x 2.00	50-559	noir/noir Skin	3.0-4.0	550g
215	101 26 66916	93190 26 x 1.30	32-559	noir/noir Skin Reflex	5.0-6.0	450g
217	101 26 66918	93190 26 x 1.60	42-559	noir/noir Skin Reflex	4.5-6.0	500g
217	101 26 66920	93190 26 x 2.00	50-559	noir/noir Skin Reflex	3.0-4.0	550g
218	101 27 92000	92890 27.5 x 1.25	32-584	noir/noir Skin	5.0-6.0	470g
218	101 27 92200	92890 27.5 x 2.00	50-584	noir/noir Skin	3.5-4.5	570g
219	101 27 92400	93190 27.5 x 1.25	32-584	noir/noir Skin Reflex	5.0-6.0	470g
219	101 27 92600	93190 27.5 x 2.00	50-584	noir/noir Skin Reflex	3.5-4.5	570g
220	101 28 66810	92890 700 x 28C (700C)	28-622	noir/noir Skin	5.5-7.0	460g
220	101 28 66812	92890 700 x 32C (700C)	32-622	noir/noir Skin	5.0-6.0	480g
220	101 28 66814	92890 28 x 1 3/8 x 1 5/8	37-622	noir/noir Skin	5.0-6.0	520g
220	101 28 66816	92890 700 x 42 C (40 C)	42-622	noir/noir Skin	3.5-6.0	610g
223	101 28 66818	93190 700 x 28C (700C)	28-622	noir/noir Skin Reflex	5.5-7.0	460g
223	101 28 66820	93190 700 x 32C (700C)	32-622	noir/noir Skin Reflex	5.0-6.0	480g
225	101 28 66822	93190 28 x 1 3/8 x 1 5/8	37-622	noir/noir Skin Reflex	5.0-6.0	520g
225	101 28 66824	93190 700 x 42 C (40 C)	42-622	noir/noir Skin Reflex	3.5-6.0	610g
226						
227						
228		<b>CONTINENTAL RIDE PLUS REFLEX</b>				
232		<b>Protection anti-crevaison à un prix attractif.</b>				
233		<ul style="list-style-type: none"> <li>• adapté aux vélos de ville et de randonnée</li> <li>• il se déplace rapidement sur les voies stables et l'asphalte</li> <li>• revêtement en caoutchouc de protection contre les crevaisons assure une vitesse encore plus élevée</li> <li>• unit le développement du savoir-faire technique de Continental au plaisir du vélo</li> </ul>				
236						
240						
265						
309						
320						
101 26 67300	92590 26 x 1.75	47-559	noir/noir Reflex	3.0-4.0	895g	
101 28 70500	92590 28 x 1 3/8 x 1 5/8	37-622	noir/noir Reflex	4.0-5.0	750g	
101 28 70505	92590 28 x 1.60	42-622	noir/noir Reflex	3.5-4.5	890g	



référence	code	désignation	ETRTO	couleur	bar	poids
<div style="display: flex; justify-content: space-between; align-items: flex-start;"> <div style="width: 15%;">  </div> <div style="width: 60%;"> <h3>CONTINENTAL CITY RIDE REFLEX II</h3> <p><b>Un pneu robuste à look moderne</b></p> <ul style="list-style-type: none"> <li>• un pneu robuste pour vélos de ville qui a fait ses preuves avant tout sur l'asphalte et les chemins pierreux</li> <li>• bonne traction due à sa surface de contact plus importante</li> <li>• particulièrement populaire en raison de sa fiabilité et synonyme d'excellente qualité</li> </ul> </div> <div style="width: 20%; text-align: right;">  </div> </div> <div style="display: flex; justify-content: space-around; margin-top: 20px;"> <div style="text-align: center;">  <p><b>Puncture ProTection</b></p> </div> <div style="text-align: center;">  </div> <div style="text-align: center;">  </div> </div>						
101 26 73800	92090	26 x 1.75	47-559	noir/noir Reflex	3.0-4.0	900g
101 28 73400	92090	28 x 1 3/8 x 1 5/8	37-622	noir/noir Reflex	4.0-5.0	740g
101 28 73600	92090	28 x 1.60	42-622	noir/noir Reflex	3.5-4.5	900g
<div style="display: flex; justify-content: space-between; align-items: flex-start;"> <div style="width: 15%;"> <p><b>NEW!</b></p>  </div> <div style="width: 60%;"> <h3>CONTINENTAL RIDE TOUR</h3> <p><b>Pneu polyvalent pour les sorties quotidiennes</b></p> <ul style="list-style-type: none"> <li>• le pneu à l'aise sur tous les terrains : un randonneur passe-partout</li> <li>• la carcasse résistante et une couche supplémentaire en caoutchouc lui procurent une bonne performance kilométrique</li> <li>• disponible en plusieurs couleurs et dimensions</li> </ul> </div> <div style="width: 20%; text-align: right;">  </div> </div> <div style="display: flex; justify-content: space-around; margin-top: 20px;"> <div style="text-align: center;">  <p><b>EXTRA Puncture BELT</b></p> </div> <div style="text-align: center;">  </div> </div> <div style="text-align: center; margin-top: 20px;">  </div>						
101 12 11600	91090	12 x 1/2 x 2 1/4	62-203	noir/noir	3.0-4.0	350g
101 16 14600	91090	16 x 1.75	47-305	noir/noir	3.0-4.0	455g
101 20 12600	91390	20 x 1.75	47-406	noir/noir	3.0-4.0	600g
101 26 11500	91790	26 x 1.75	47-559	noir/noir	3.0-4.0	790g
101 26 11600	91790	26 x 1.75	47-559	noir/blanc	3.0-4.0	790g
101 26 11700	91790	26 x 1.75	47-559	noir/marron	3.0-4.0	790g
101 26 13700	91790	26 x 1 1/2	42-584	noir/noir	3.5-4.5	650g
101 28 09000	91790	28 x 1 3/8 x 1 5/8	37-622	noir/noir	4.0-5.0	680g
101 28 09100	91790	28 x 1 3/8 x 1 5/8	37-622	noir/blanc	4.0-5.0	680g
101 28 09200	91790	28 x 1 3/8 x 1 5/8	37-622	noir/marron	4.0-5.0	680g
101 28 09300	91790	28 x 1.75	47-622	noir/noir	3.0-4.0	900g
101 28 09400	91790	28 x 1.75	47-622	noir/blanc	3.0-4.0	900g
101 28 09500	91790	28 x 1.75	47-622	noir/marron	3.0-4.0	900g
<p><b>Ride Tour Reflex</b></p>						
101 20 11100	91390	20 x 1.75	47-406	noir/noir Reflex	3.0-4.0	600g
101 24 13400	92090	24 x 1.75	47-507	noir/noir Reflex	3.0-4.0	715g
101 26 13600	92090	26 x 1.75	47-559	noir/noir Reflex	3.0-4.0	790g
101 28 13500	92090	28 x 1 5/8 x 1 1/8	28-622	noir/noir Reflex	5.0-5.5	515g
101 28 13600	92090	28 x 1 1/4 x 1 3/4	32-622	noir/noir Reflex	5.0-5.5	620g
101 28 13700	92090	28 x 1 3/8 x 1 5/8	37-622	noir/noir Reflex	4.0-5.0	680g
101 28 13800	92090	28 x 1.60	42-622	noir/noir Reflex	3.5-4.5	770g
101 28 13900	92090	28 x 1.75	47-622	noir/noir Reflex	3.0-4.0	900g

référence	code	désignation	ETRTO	couleur	bar	poids
201						
202		<b>CONTINENTAL CLASSIC RIDE REFLEX</b>				
203		 <p>Apporte du style à votre vélo hollandais.</p> <ul style="list-style-type: none"> <li>• son profil classique donne vie aux vélos hollandais et de ville</li> <li>• grâce à son profil fermé il tourne confortablement sur l'asphalte</li> <li>• disponible en plusieurs couleurs tendance, il vous convaincra avec son look „classic“</li> </ul>				
205						
206						
207		<b>Puncture ProTecton</b>				
208						
209						
210						
211						
213						
212						
204						
214						
216						
221	101 28 15400	92090	28 x 1 3/8 x 1 5/8	37-622	noir/noir Reflex	3.0-4.0 650g
221	101 28 15500	92090	28 x 1 3/8 x 1 5/8	37-622	crème/crème Reflex	3.0-4.0 650g
215	101 28 15700	92090	28 x 1 3/8 x 1 5/8	37-622	marron/marron Reflex	3.0-4.0 650g
215	101 28 15800	92090	28 x 1.60	42-622	noir/noir Reflex	3.0-4.0 720g
217	101 28 15900	92090	28 x 1.60	42-622	crème/crème Reflex	3.0-4.0 720g
217	101 28 16000	92090	28 x 1.60	42-622	marron/marron Reflex	3.0-4.0 720g
218						
219		<b>CONTINENTAL RETRO RIDE REFLEX</b>				
220		 <p><b>RIDE Retro !</b></p> <ul style="list-style-type: none"> <li>• pneu en style rétro utilisé sur les cruisers et les vélos de ville</li> <li>• avec sa protection anti-crevaison fiable ce pneu présente le profil du fameux Conti KKS 10</li> <li>• disponible dans des variantes colorées modernes et en plusieurs dimensions</li> </ul>				
220						
223		<b>Puncture ProTecton</b>				
225						
226						
227						
228						
232						
233	101 26 14700	92090	26 x 2.00	50-559	crème/crème Reflex	3.0-4.0 865g
233	101 26 14500	92090	26 x 2.00	50-559	noir/noir Reflex	3.0-4.0 880g
236	101 26 14800	92090	26 x 2.00	50-559	gris/gris Reflex	3.0-4.0 880g
236	101 26 14900	92090	26 x 2.00	50-559	marron/marron Reflex	3.0-4.0 880g
240	101 26 15000	92090	26 x 2.20	55-559	noir/noir Reflex	3.0-4.0 920g
240	101 26 15100	92090	26 x 2.20	55-559	crème/crème Reflex	3.0-4.0 920g
265	101 26 15200	92090	26 x 2.20	55-559	gris/gris Reflex	3.0-4.0 950g
309	101 28 14600	92090	28 x 2.00	50-622	crème/crème Reflex	3.0-4.0 950g
309	101 28 14500	92090	28 x 2.00	50-622	noir/noir Reflex	3.0-4.0 950g
320	101 28 14700	92090	28 x 2.00	50-622	gris/gris Reflex	3.0-4.0 950g
320	101 28 14800	92090	28 x 2.00	50-622	marron/marron Reflex	3.0-4.0 865g
320	101 28 15000	92090	28 x 2.20	55-622	noir/noir Reflex	3.0-4.0 990g
320	101 28 15100	92090	28 x 2.20	55-622	crème/crème Reflex	3.0-4.0 990g
320	101 28 15200	92090	28 x 2.20	55-622	gris/gris Reflex	3.0-4.0 950g







référence	code	désignation	ETRTO	couleur	bar	poids
		<p><b>CONTINENTAL AT RIDE REFLEX</b></p> <p>All Terrain : un bon grip dans tous types de terrain</p> <ul style="list-style-type: none"> <li>• utilisé pour les vélos Cross-Trekking et particulièrement à l'aise sur un sol meuble</li> <li>• le grand frère du X-King et du CycloXKing</li> </ul> <p><b>Puncture ProTection</b></p> <p><b>ES</b></p> 				
101 28 75300	92090	28 x 1.60	42-622	noir/noir Skin Reflex	3.5-6.0	510g
		<p><b>CONTINENTAL SPEED RIDE REFLEX</b></p> <p>Le semi-slick rapide pour une circulation rapide en ville</p> <ul style="list-style-type: none"> <li>• optimal pour les vélos ville et fitness, spécialiste sur les sols durs</li> <li>• aussi à l'aise sur l'asphalte, le gravier ou les chemins forestiers, grâce à sa bande de roulement en points de diamants</li> <li>• disponible en tringles souples dans sa version performance, pratique et léger</li> </ul> <p><b>Puncture ProTection</b></p> <p><b>ES</b></p> 				
101 28 75000	92090	28 x 1.60	42-622	noir/noir Skin Reflex	3.5-6.0	495g
		<p><b>CONTINENTAL TOP CONTACT WINTER II PREMIUM</b></p> <p>Pneu polyvalent haut de gamme, spécialement conçu pour la saison hivernale</p> <ul style="list-style-type: none"> <li>• grâce à son profil à lamelle et à sa gomme spéciale, ce pneu offre une excellente adhérence sur les sols enneigés et une très bonne protection contre les crevaisons</li> <li>• bénéficie de la technologie éprouvée des pneus neige Continental pour voitures</li> <li>• certifié ECE-R75</li> </ul> <p><b>Vectran™ BREAKER</b></p> <p><b>ES</b></p> 				
101 26 63515	97490	26 x 1.90	50-559	noir/noir Skin Reflex <b>TS</b>	3.0-4.0	610g
101 26 63520	97490	26 x 2.20	55-559	noir/noir Skin Reflex <b>TS</b>	3.0-4.0	745g
101 27 90500	97490	27.5 x 2.00 <b>NEW!</b>	50-584	noir/noir Skin Reflex <b>TS</b>	3.0-4.5	640g
101 28 66100	97490	28 x 1 3/8 x 1 5/8	37-622	noir/noir Skin Reflex <b>TS</b>	4.0-6.0	470g
101 28 66300	97490	28 x 1.60	42-622	noir/noir Skin Reflex <b>TS</b>	3.5-6.0	680g

référence	code	taille	ETRTO	valve	
<b>CHAMBRES À AIR CONTINENTAL</b>					
103 08 10000	9750	8 1/2 x 2 > 8 x 1 3/4	54-110	D	Compact 8
103 12 10000	9750	10/12 1/2 x 1.75 / 2 1/4	44-62-194/222	D	Compact 10/11/12
103 12 20000	9750	10/12 1/2 x 1.75 / 2 1/4	44-62-194/222	A	Compact 10/11/12
103 14 10000	9750	14 x 1 1/4 > 14 x 1 1/2	32/47-279/298	D	Compact 14
103 16 10000	9750	16 x 1 3/8 / 1.75	32/47-305/349	D	Compact 16
103 16 11000	9750	16 x 1.90 / 2.50	50/62-305	D	Compact 16 <b>Wide</b>
103 18 10000	9750	18 x 1 1/4 / 1.9	32/47-355/400	D	Compact 18
103 20 10000	9750	20 x 1 1/4 / 1.75	32/47-406/451	D40	Compact 20
103 20 20900	9750	20 x 1 1/4 / 1.75	32/47-406/451	A34	Compact 20
103 20 11000	9750	20 x 1.90 / 2.50	50/62-406	D40	Compact 20 <b>Wide</b>
103 20 20000	9750	20 x 1.90 / 2.50	50/62-406	A34	Compact 20 <b>Wide</b>
103 24 10000	9750	24 x 1 1/4 / 1.75	32/47-507/544	D40	Compact 24
103 24 11000	9750	24 x 2.00 / 2.40	50/60-507	D40	Compact 24 <b>Wide</b>
103 24 21000	9750	24 x 2.00 / 2.40	50/60-507	A34	Compact 24 <b>Wide</b>
103 26 32000	9750	26 x 1	20/25-559/571	S42	Race 26
103 26 34000	9850	26 x 1	20/25-559/571	S60	Race 26
103 26 37500	91550	26 x 1	20/25-559/571	S60	Race 26 <b>Supersonic</b>
103 26 38000	9750	26 x 1 1/8 / 1.3	28/32-559/597	S42	Tour 26 <b>Slim</b>
103 26 10000	9750	26 x 1 3/8 / 1.75	37/47-559/597	D40	Tour 26 <b>All</b>
103 26 10500	9750	26 x 1 3/8 / 1.75	37/47-559/597	A40	Tour 26 <b>All</b>
103 26 30000	9750	26 x 1 3/8 / 1.75	37/47-559/597	S42	Tour 26 <b>All</b>
103 26 30500	9950	26 x 1 3/8 / 1.75	37/47-559/597	D40	Tour 26 <b>Hermetic Plus</b>
103 26 30600	9950	26 x 1 3/8 / 1.75	37/47-559/597	A40	Tour 26 <b>Hermetic Plus</b>
103 26 30700	9950	26 x 1 3/8 / 1.75	37/47-559/597	S42	Tour 26 <b>Hermetic Plus</b>
103 26 11000	9750	26 x 1.75 / 2.50	47/62-559	D40	VTT 26
103 26 21000	9750	26 x 1.75 / 2.50	47/62-559	A40	VTT 26
103 26 31000	9750	26 x 1.75 / 2.50	47/62-559	S42	VTT 26
103 26 36000	9950	26 x 1.75 / 2.40	47/60-559	S42	VTT 26 <b>Light</b>
103 26 33000	9850	26 x 1.75 / 2.50	47/62-559	S60	VTT 26
103 26 37000	91450	26 x 1.75 / 2.20	47/55-559	S42	VTT 26 <b>Supersonic</b>
103 26 37700	9950	26 x 2.30 / 2.70	57/70-559	A40	VTT 26 <b>Freeride</b>
103 26 37800	9950	26 x 2.30 / 2.70	57/70-559	S42	VTT 26 <b>Freeride</b>
103 26 37900	91450	26 x 2.30 / 2.70	57/70-559	A40	VTT 26 <b>Downhill 1,5 mm</b>
103 27 10000	9750	27.5 x 1.75 / 2.50	47/62-584	A40	VTT 27.5
103 27 11000	9750	27.5 x 1.75 / 2.50	47/62-584	S42	VTT 27.5
103 27 12000	9950	27.5 x 1.75 / 2.40	47/60-584	S42	VTT 27.5 <b>Light</b>
103 28 10500	9750	27/28 x 1 1/4 / 1.75	32/47-622/635	D40	Tour 28 <b>All</b>
103 28 20000	9750	27/28 x 1 1/4 / 1.75	32/47-622/635	A40	Tour 28 <b>All</b>
103 28 30000	9750	27/28 x 1 1/4 / 1.75	32/47-622/635	S42	Tour 28 <b>All</b>
103 28 30500	9850	27/28 x 1 1/4 / 1.75	32/47-622/635	S60	Tour 28 <b>All</b>
103 28 31000	9950	27/28 x 1 1/4 / 1.75	32/47-622/635	D40	Tour 28 <b>Hermetic Plus</b>
103 28 31200	9950	27/28 x 1 1/4 / 1.75	32/47-622/635	A40	Tour 28 <b>Hermetic Plus</b>
103 28 31400	9950	27/28 x 1 1/4 / 1.75	32/47-622/635	S42	Tour 28 <b>Hermetic Plus</b>
103 29 31300	9750	28/29 x 1.75 / 2.50	47/62-622	A40	VTT 29
103 29 31400	9750	28/29 x 1.75 / 2.50	47/62-622	S42	VTT 29
103 29 31500	91050	28/29 x 1.75 / 2.40	47/60-622	S42	VTT 29 <b>Light</b>
103 29 31410	9850	28/29 x 1.75 / 2.50	47/62-622	S60	VTT 29
103 29 31600	91050	28/29 x 1.75 / 2.40	47/60-622	S60	VTT 29 <b>Light</b>

**Continental**  
The Future in Motion

**CONTI™  
TUBE**



référence	code	taille	ETRTO	valve	
<b>CHAMBRES À AIR CONTINENTAL</b>					
103 28 33000	9750	700 x 20 / 25C	18/25-622/630	S42	Race 28
103 28 33400	9850	700 x 20 / 25C	18/25C/25-622/630	S60	Race 28
103 28 40000	9950	700 x 20 / 25C	18/25C/25-622/630	S42	Race 28 Light
103 28 41000	91050	700 x 20 / 25C	18/25-622/630	S60	Race 28 Light
103 28 41200	91250	700 x 20 / 25C	18/25-622/630	S80	Race 28 Light
103 28 42000	91450	700 x 20 / 25C	18/25-622/630	S42	Race 28 Supersonic
103 28 43000	91550	700 x 20 / 25C	18/25-622/630	S60	Race 28 Supersonic
103 28 43500	9750	700 x 25 / 32C	25/32-622/630	S42	Race 28 Wide
103 28 43700	9850	700 x 25 / 32C	25/32-622/630	S60	Race 28 Wide
103 28 44000	9750	700 x 32 / 47C	32/47-622	S42	Cross 28
103 28 44500	9850	700 x 32 / 47C	32/47-622	S60	Cross 28
<b>CHAMBRES À AIR CONTINENTAL EN EMBALLAGE D'ATELIER</b> (EN VRAC, COMMANDE PAR 50 UNITÉS)					
103 26 90000	9750	26 x 1.75-2.50	47/62-559	D 40	VTT 26
103 26 91000	9750	26 x 1.75-2.50	47/62-559	A 40	VTT 26
103 26 92000	9750	26 x 1.75-2.50	47/62-559	S 42	VTT 26
103 27 92000	9750	27.5 x 1.75-2.50	47/62-584	S 42	VTT 27.5
103 29 92000	9750	29 x 1.75-2.50	47/62-622	S 42	VTT 29
103 28 90000	9750	27/28 x 1 1/4-1.75	32/47-622/635	D 40	Tour 28 all
103 28 91000	9750	27/28 x 1 1/4-1.75	32/47-622/635	A 40	Tour 28 all
103 28 92000	9750	27/28 x 1 1/4-1.75	32/47-622/635	S 42	Tour 28 all
					
					
Auto / Schrader		Blitz / Dunlop		Sclaverand / Presta	
40 mm		40 mm		42 mm	
					
Sclaverand / Presta		Sclaverand / Presta		Sclaverand / Presta	
60 mm		60 mm		80 mm	

201  
202  
203  
205  
206  
207  
208  
209  
210  
211  
213  
212  
204  
214  
216  
221  
215  
217  
218  
219  
220  
220  
223  
225  
226  
227  
228  
232  
233  
236  
240  
265  
309  
320



# Der Trail King!

2.2/2.4/ProTectio<sup>Apex</sup>/ProTectio/RaceSport

Avec  Fabriqué en Allemagne



Allemagne

**Continental** 

# GAMME ENDURO



**RIDE LIKE A PRO,  
RIDE ON  
MICHELIN TYRES!\***



**MICHELIN**

Une meilleure façon d'avancer

101-  
195

201

202

203

205

206

207

208

209

210

213

212

204

214

216

221

215

217

218

219

220

220

223

225

226

227

228

232

233







236

240

265

309

320







référence	code	désignation	ETRTO	couleur	bar	poids
		<b>MICHELIN PRO4 SERVICE COURSE</b> Le pneu MICHELIN PRO4 idéal pour les cyclistes à la recherche d'un pneu très performant en toutes circonstances. <ul style="list-style-type: none"> <li>• plus rapide et plus sûr grâce à l'amélioration du grip sur le mouillé par rapport au PRO 3 Race</li> <li>• améliore de 16% la vitesse en virage sur route mouillée</li> <li>• nouvelle référence en longévité et une protection anti-coupure renforcée par rapport au PRO3 Race</li> </ul> <b>Caractéristiques :</b> <ul style="list-style-type: none"> <li>• mélanges bi-gomme inédits, rigidité supérieure au centre de la bande de roulement, et plus d'adhérence sur les côtés</li> <li>• nouveau profil du pneu optimise la maniabilité et la zone de contact au sol</li> </ul>				
		 				
110 28 12201	95095	700 x 23C	23-622	noir TS	6.0-8.0	200g
110 28 12300	95095	700 x 23C	23-622	argent TS	6.0-8.0	200g
110 28 12401	95095	700 x 23C	23-622	rouge TS	6.0-8.0	200g
110 28 12601	95095	700 x 23C	23-622	blanc TS	6.0-8.0	200g
110 28 12801	95095	700 x 23C	23-622	digital blue TS	6.0-8.0	200g
110 28 13201	95095	700 x 23C	23-622	bleu TS	6.0-8.0	200g
110 28 13501	95095	700 x 23C	23-622	vert TS	6.0-8.0	200g
110 28 13601	95295	700 x 25C	25-622	noir TS	6.0-8.0	215g
		<b>MICHELIN PRO4 ENDURANCE</b> Ce pneu a été conçu pour répondre aux attentes des coureurs privilégiant la longévité et la protection renforcée <ul style="list-style-type: none"> <li>• longévité accrue : plus grande endurance par rapport aux autres pneus PRO4, protection renforcée contre les coupures, grip amélioré de plus de 15% par rapport au pneu Michelin Krylion</li> </ul> <b>Caractéristiques</b> <ul style="list-style-type: none"> <li>• une bande de roulement bi-gomme a été spécialement développée pour ce pneu afin de garantir une très haute résistance à l'usure et améliorer le grip en prise d'angle</li> <li>• l'association de la carcasse 110 TPI à la nappe de renfort à tringle assure une résistance extrême aux perforations et participe à la grande endurance de ce pneu</li> </ul>				
		 				
110 28 14801	95295	700 x 23C	23-622	noir TS	6.0-8.0	225g
110 28 15001	95295	700 x 23C	23-622	jaune TS	6.0-8.0	225g
110 28 15301	95295	700 x 23C	23-622	bleu TS	6.0-8.0	225g
110 28 15201	95295	700 x 23C	23-622	rouge TS	6.0-8.0	225g
110 28 15401	95295	700 x 23C	23-622	gris TS	6.0-8.0	225g
110 28 15501	95495	700 x 25C	25-622	noir TS	5.0-7.5	245g
110 28 15601	95495	700 x 25C	25-622	lead (gris) TS	6.0-8.0	245g
110 28 15700	95495	700 x 28C	28-622	noir TS	4.0-6.0	285g
		<b>MICHELIN LITHION 3</b> <b>Sécurité et longévité</b> <ul style="list-style-type: none"> <li>• nouveau mélange de gomme</li> <li>• longévité élevée</li> <li>• plus d'accroche sur sol humide</li> </ul>				
		 				
110 28 19000	93095	700 x 23C	23-622	noir TS	5.0-7.0	225g
110 28 19100	93095	700 x 23C	23-622	rouge TS	5.0-7.0	220g
110 28 19200	93295	700 x 25C	25-622	noir TS	5.0-7.0	255g
110 28 19300	93295	700 x 25C	25-622	rouge TS	5.0-7.0	250g









référence	code	désignation	ETRTO	couleur	bar	poids
		<b>MICHELIN WILD ROCK`R2 ADVANCED</b> <ul style="list-style-type: none"> <li>le nouveau pneu Enduro de MICHELIN</li> <li>pour un usage sur les terrains secs et extrêmes</li> <li>adhérence exceptionnelle sur terrain sec et extrême, ainsi que dans les virages</li> <li>performance et sécurité amélioré</li> <li><b>GUM-X</b> : ce mélange est décliné en différentes duretés shore (durometer) de sorte qu'il unisse les 3 propriétés suivantes : grip, longévité et rendement</li> <li><b>Magic-X</b> : ce mélange de très haute performance offre un grip exceptionnel sur l'angle mais aussi au freinage dans les conditions les plus exigeantes. Particulièrement adapté à la roue avant</li> <li>système Tubeless : TL-Ready</li> </ul>				
						
						
110 26 17500	97495	26 x 2.35	58-559	noir TL-Ready MAGI-X reinforced <b>TS</b>	1.8-4.0	1000g
110 26 17700	96995	26 x 2.35	58-559	noir TL-Ready GUM-X reinforced <b>TS</b>	1.8-4.0	1000g
110 27 17600	98495	27.5 x 2.35	58-584	noir TL-Ready MAGI-X reinforced <b>TS</b>	1.8-4.0	1050g
110 27 17800	96995	27.5 x 2.35	58-584	noir TL-Ready GUM-X reinforced <b>TS</b>	1.8-4.0	1050g
110 29 17400	98495	29 x 2.35	58-622	noir TL-Ready MAGI-X reinforced <b>TS</b>	1.8-4.0	1150g
110 29 17900	97195	29 x 2.35	58-622	noir TL-Ready GUM-X reinforced <b>TS</b>	1.8-4.0	1150g
		<b>MICHELIN WILD RACE`R</b> <ul style="list-style-type: none"> <li>pneus pour terrains roulants et sol dur</li> <li>grande facilité de roulage</li> <li>qualité de grip excellente</li> <li>système Tubeless : TL-Ready</li> </ul>				
						
						
110 26 23000	93445	26 x 2.00	52-559	noir TL-Ready <b>TS</b>	2.0-4.0	555g
110 26 23200	93445	26 x 2.10	54-559	noir TL-Ready <b>TS</b>	2.0-4.0	600g
110 27 12900	94145	27.5 x 2.10	54-584	noir TL-Ready <b>TS</b>	2.0-4.0	645g
110 27 13000	94145	27.5 x 2.25	57-584	noir TL-Ready <b>TS</b>	1.8-4.0	700g
110 29 13000	94145	29 x 2.10	54-622	noir TL-Ready <b>TS</b>	2.0-4.0	660g
110 29 13200	94145	29 x 2.25	57-622	noir TL-Ready <b>TS</b>	2.0-4.0	730g
		<b>MICHELIN WILD ROCK`R</b> <ul style="list-style-type: none"> <li>pneu pour terrains extrêmes</li> <li>très bonne réactivité</li> <li>excellent freinage</li> <li>système Tubeless : TL-Ready</li> </ul>				
						
						
110 26 18000	93395	26 x 2.10	54-559	noir TL-Ready <b>TS</b>	2.0-4.0	615g
110 26 18200	93395	26 x 2.25	57-559	noir TL-Ready <b>TS</b>	2.0-4.0	690g
110 26 18400	93745	26 x 2.40	60-559	noir TL-Ready reinforced <b>TS</b>	2.0-4.0	900g











référence	code	désignation	ETRTO	couleur	bar	poids
<div style="display: flex; justify-content: space-between; align-items: flex-start;"> <div style="width: 15%;">  </div> <div style="width: 55%;"> <p><b>MICHELIN ENERGY</b></p> <p><b>Ce pneu a été spécialement étudié pour les VAE</b></p> <ul style="list-style-type: none"> <li>• très faible résistance au roulement et adhérence exceptionnelle sur sol mouillé</li> <li>• une sculpture extrêmement roulante</li> <li>• un mélange de gomme spécifique eBike</li> <li>• E-Bike Ready (jusqu'à 25 km/h)</li> </ul> <p><b>Détails techniques :</b></p> <ul style="list-style-type: none"> <li>• le pneu MICHELIN Energy consomme moins d'énergie et permet à vos batteries de durer plus longtemps</li> <li>• renfort anti-crevaisson HD (haute densité) vous assure une protection optimale contre les crevaisons sans perte d'énergie</li> </ul> </div> <div style="width: 25%; text-align: right;">  </div> </div> <div style="text-align: center; margin-top: 20px;">  </div>						
110 20 10000	93395	20 x 1.85	47-406	noir Reflex	3.0-5.0	500g
110 26 51000	93395	26 x 1.85	47-559	noir Reflex	2.5-6.0	660g
110 28 51000	93395	700 x 35C	37-622	noir Reflex	3.0-6.0	590g
110 28 51200	93395	700 x 38C	40-622	noir Reflex	2.5-6.0	640g
<div style="display: flex; justify-content: space-between; align-items: flex-start;"> <div style="width: 15%;">  </div> <div style="width: 55%;"> <p><b>MICHELIN PROTEK</b></p> <p><b>Le pneu pour une utilisation variée : sur asphalte et sur la terre battue</b></p> <ul style="list-style-type: none"> <li>• bande de roulement optimisée la résistance au roulement</li> <li>• le mélange de gomme offre une accroche excellente</li> <li>• la bande de roulement avec les rainures en V et les rainures sur les flancs assurent une accroche sans faille sur les sols humides et glissants</li> <li>• E-Bike Ready (jusqu'à 25 km/h)</li> </ul> <p><b>Détails techniques :</b></p> <ul style="list-style-type: none"> <li>• le renfort anti-crevaisson de 1mm assure une protection efficace pour des usages au quotidien</li> </ul> </div> <div style="width: 25%; text-align: right;">  </div> </div> <div style="text-align: center; margin-top: 20px;">  </div>						
110 20 11000	91895	20 x 1.50	37-406	noir Reflex	2.5-5.0	560g
110 24 11000	91995	24 x 1.85	47-507	noir Reflex	2.5-5.0	860g
110 26 44500	91895	26 x 1.40	35-559	noir Reflex	2.5-6.0	630g
110 26 44700	91895	26 x 1.85	47-559	noir Reflex	2.5-6.0	940g
110 26 44900	91595	26" (650x35A)	35-590	noir	2.5-6.0	655g
110 26 45000	91895	26" (650x35A)	35-590	noir Reflex	2.5-6.0	660g
110 26 45100	91895	26" (650x35A)	37-590	noir Reflex	2.5-5.0	750g
110 28 46000	91895	700 x 28C	28-622	noir Reflex	4.0-6.0	575g
110 28 46100	91895	700 x 32C	32-622	noir Reflex	4.0-6.0	630g
110 28 46200	91595	700 x 35C	37-622	noir	2.5-6.0	700g
110 28 46300	91895	700 x 35C	37-622	noir Reflex	2.5-6.0	730g
110 28 46400	91895	700 x 38C	40-622	noir Reflex	2.5-6.0	760g
110 28 46500	91895	700 x 40C	42-622	noir Reflex	2.5-6.0	800g
110 28 46600	91995	700 x 47C	47-622	noir Reflex	2.5-5.0	1014g
<div style="display: flex; justify-content: space-between; align-items: flex-start;"> <div style="width: 15%;">  </div> <div style="width: 55%;"> <p><b>MICHELIN PROTEK URBAN</b></p> <p><b>Le pneu urbain pour plus de sécurité</b></p> <ul style="list-style-type: none"> <li>• pour une utilisation sur l'asphalte</li> <li>• grip exceptionnel sur le sol mouillé</li> <li>• très bon confort</li> <li>• bande de roulement avec une faible résistance au roulement</li> <li>• contient le même mélange de gomme utilisée dans Michelin Pro4 Grip</li> <li>• E-Bike Ready (jusqu'à 25 km/h)</li> </ul> <p><b>Détails techniques :</b></p> <ul style="list-style-type: none"> <li>• bénéficie de la nouvelle génération des renforts anti-crevaisson Michelin en fibre d'ARAMID</li> </ul> </div> <div style="width: 25%; text-align: right;">  </div> </div> <div style="text-align: center; margin-top: 20px;">  </div>						
110 26 50500	93395	26 x 1.85	47-559	noir Reflex	2.5-6.0	745g
110 28 50600	93395	700 x 28C	28-622	noir Reflex	4.0-6.0	460g
110 28 50800	93395	700 x 35C	37-622	noir Reflex	3.0-6.0	590g
110 28 50900	93395	700 x 40C	42-622	noir Reflex	2.5-6.0	700g

référence	code	désignation	ETRTO	couleur	bar	poids
		<b>MICHELIN PROTEK MAX</b>				
		<b>Ce pneu est doté d'une protection MAXimale renforcée pour une utilisation variée sur asphalté et terre battue</b>				
		<ul style="list-style-type: none"> <li>la bande de roulement optimise la résistance au roulement</li> <li>le mélange de gomme offre une accroche excellente</li> <li>la bande de roulement avec les rainures en V et les rainures sur les flancs assure une accroche sans faille sur les sols humides et glissants</li> <li>E-Bike Ready (jusqu'à 25 km/h)</li> </ul>				
		<b>Détails techniques :</b>				
		pour une protection maximale Michelin présente la technologie MAX (une couche anti-crevaisson renforcée de 5mm)				
110 26 48100	93095	26 x 1.40	35-559	noir Reflex	2.5-6.0	750g
110 26 48200	93195	26 x 1.85	47-559	noir Reflex	2.5-6.0	1235g
110 28 48400	93095	700 x 32C	32-622	noir Reflex	2.5-6.0	740g
110 28 48500	93095	700 x 35C	37-622	noir Reflex	2.5-6.0	850g
110 28 48600	93095	700 x 38C	40-622	noir Reflex	2.5-6.0	950g
110 28 48700	93095	700 x 40C	42-622	noir Reflex	2.5-6.0	980g
110 28 48800	93195	700 x 47C	47-622	noir Reflex	2.5-5.0	1350g
		<b>MICHELIN PROTEK CROSS</b>				
		<b>Le pneu tous chemins pour un maximum de contrôle</b>				
		<ul style="list-style-type: none"> <li>la sculpture "All Terrain" permet son utilisation sur tous types de terrain et par tous les temps : OnRoad et OffRoad</li> <li>la disposition 3D de la sculpture et les crampons permettent un maximum de grip en toute circonstance</li> <li>les rainures garantissent une excellente accroche même sur les sols mouillés et glissants</li> <li>E-Bike Ready (jusqu'à 25 km/h)</li> </ul>				
		<b>Détails techniques :</b>				
		le renfort anti-crevaisson de 1mm assure une protection efficace pour des usages au quotidien				
110 26 47200	92095	26 x 1.85	47-559	noir Reflex	2.5-6.0	920g
110 28 47500	91895	700 x 35C	37-622	noir Reflex	2.5-6.0	740g
110 28 47700	91895	700 x 40C	42-622	noir Reflex	2.5-6.0	840g
110 28 47800	92095	700 x 47C	47-622	noir Reflex	2.5-5.0	1040g
		<b>MICHELIN PROTEK CROSS MAX</b>				
		<b>Ce pneu est doté d'une protection MAXimale renforcée pour une utilisation variée sur asphalté et terre battue</b>				
		<ul style="list-style-type: none"> <li>la bande de roulement optimise la résistance au roulement</li> <li>le mélange de gomme offre une accroche excellente</li> <li>la bande de roulement avec les rainures en V et les rainures sur les flancs assure une accroche sans faille sur les sols humides et glissants</li> <li>E-Bike Ready (jusqu'à 25 km/h)</li> </ul>				
		<b>Détails techniques :</b>				
		pour une protection maximale Michelin présente la technologie MAX (une couche anti-crevaisson renforcée de 5mm)				
110 26 49200	93195	26 x 1.85	47-559	noir Reflex	2.5-6.0	1285g
110 28 49400	93095	700 x 35C	37-622	noir Reflex	2.5-6.0	950g
110 28 49500	93095	700 x 40C	42-622	noir Reflex	2.5-6.0	1100g
110 28 49600	93095	700 x 47C	47-622	noir Reflex	2.5-5.0	1460g
		<b>MICHELIN WORLDTOUR</b>				
		idéal pour tous vos déplacements en ville				
		<b>Détails techniques :</b>				
		sculpture urbaine				
110 26 40000	91195	26 x 1 1/2	35-584 (650x35B)	noir/transparent	2.5-6.0	560g
110 26 40200	91195	26 x 1 1/2	35-584 (650x35B)	noir/blanc	2.5-6.0	590g
110 26 40400	91195	26 x 1 1/2	35-584 (650x35B)	noir	2.5-6.0	570g
110 28 40200	91495	700 x 35C	35-622	noir/transparent	2.5-6.0	615g
110 28 40400	91495	700 x 35C	35-622	noir/blanc	2.5-6.0	660g
110 28 40600	91445	700 x 35C	35-622	noir	2.5-6.0	600g



référence	code	taille	ETRTO		valve
<div style="display: flex; justify-content: space-between; align-items: flex-start;"> <div style="width: 15%;"> <p><b>NEW!</b></p> </div> <div style="width: 60%;"> <p><b>CHAMBRE À AIR MICHELIN AIRSTOP</b></p> <p>Protection et fiabilité</p> <ul style="list-style-type: none"> <li>• bonne protection anti-crevaison</li> <li>• très hermétique</li> </ul> </div> <div style="width: 20%; text-align: right;">  </div> </div>					
113 12 10000	9650	12"	44/47-194/203	K4 Airstop	Presta 40mm
113 14 10000	9650	14"	37/47-288/305	I4 Airstop	Presta 29mm
113 14 10200	9650	14"	37/47-288/305	I4 Airstop	Schrader 34mm
113 16 10000	9650	16"	400A 32/37-340/349	H3 Airstop	Presta 29mm
113 18 10000	9650	18"/20"	37/54-390/406	G4 Airstop	Schrader 34mm
113 20 10000	9650	20"	28/37-440/451	F3 Airstop	Presta 29mm
113 22 10000	9650	22"/24"	37/47-490/507	E4 Airstop	Presta 29 mm
113 22 10200	9650	22"/24"	37/47-490/507	E4 Airstop	Schrader 34mm
113 24 10000	9650	24"	28/37-540/541	D3 Airstop	Presta 29mm
113 26 13000	9695	26"	37/62-559	C4 Airstop	Schrader 35mm
113 26 13200	9695	26"	37/62-559	C4 Airstop	Presta 40mm
113 27 13000	9695	27.5"	48/62-584	B4 Airstop	Presta 60mm
113 27 12700	9695	27.5" <b>NEW!</b>	48/62-584	B4 Airstop	Schrader 34mm
113 27 12900	9695	27.5" <b>NEW!</b>	48/62-584	B4 Airstop	Presta 40mm
113 28 11000	9695	28"	18/25-622	A1 Airstop	Presta 40mm
113 28 11200	9795	28"	18/25-622	A1 Airstop	Presta 52mm
113 28 13000	9650	28"	25/35-622/635	A2 Airstop	Presta 40mm
113 28 13200	9650	28"	35/47-622/635	A3 Airstop	Schrader 34mm
113 28 13400	9650	28"	35/47-622/635	A3 Airstop	Presta 40mm
113 28 13600	9650	28"	35/47-622/635	A3 Airstop	Dunlop 40mm
113 28 16000	9695	28"/29"	48/62-622	A4 Airstop	Presta 40mm
113 28 15900	9695	28"/29" <b>NEW!</b>	48/62-622	A4 Airstop	Schrader 34mm
<div style="display: flex; justify-content: space-between; align-items: flex-start;"> <div style="width: 15%;"></div> <div style="width: 60%;"> <p><b>CHAMBRE À AIR MICHELIN AIRCOMP ULTRALIGHT</b></p> <p>Protection et performance</p> <ul style="list-style-type: none"> <li>• poids extrêmement faible avec une grande fiabilité</li> </ul> </div> <div style="width: 20%; text-align: right;">  </div> </div>					
113 26 10000	91045	26"	18/23-571	B1 Aircomp 69g	Presta 40mm
113 26 10200	91145	26"	18/23-571	B1 Aircomp 72g	Presta 60mm
113 26 12000	91095	26"	37/54-559	C4 Aircomp 152g	Presta 40mm
113 26 12200	91095	26"	37/54-559	C4 Aircomp 155g	Schrader 35mm
113 28 12000	91045	28"	18/23-622	A1 Aircomp 75g	Presta 40mm
113 28 12200	91145	28"	18/23-622	A1 Aircomp 77g	Presta 52mm
113 28 12400	91145	28"	18/23-622	A1 Aircomp 78g	Presta 60mm
<div style="display: flex; justify-content: space-between; align-items: flex-start;"> <div style="width: 15%;"></div> <div style="width: 60%;">  </div> <div style="width: 20%; text-align: right;">  </div> </div>					
<div style="display: flex; justify-content: space-between; align-items: flex-start;"> <div style="width: 15%;"> <p><b>NEW!</b></p> </div> <div style="width: 60%;"> <p><b>CHAMBRE À AIR MICHELIN PROTEK MAX</b></p> <p>Sécurité garantie</p> <ul style="list-style-type: none"> <li>• liquide anti-crevaison pour une meilleure protection</li> <li>• son nouveau design facilite le montage</li> <li>• protection étonnante même contre les percements</li> </ul> </div> <div style="width: 20%; text-align: right;">  </div> </div>					
113 26 14000	91195	26"	47/58-559	C4 Protek Max	Presta 40mm
113 26 14200	91195	26"	47/58-559	C4 Protek Max	Schrader 35mm
113 27 15000	91195	27.5"	48/62-584	B4 Protek Max	Presta 40mm
113 28 15000	91195	28"	32/42-622	A3 Protek Max	Presta 40mm
113 28 15200	91195	28"	32/42-622	A3 Protek Max	Schrader 35mm
113 28 15300	91195	28" <b>NEW!</b>	32/42-622	A3 Protek Max	Dunlop 40mm
113 28 15400	91195	28/29"	47/58-622	A4 Protek Max	Presta 40mm
<div style="display: flex; justify-content: space-between; align-items: flex-start;"> <div style="width: 15%;"></div> <div style="width: 60%;">  </div> <div style="width: 20%; text-align: right;">  </div> </div>					

référence	code	taille	ETRTO		valve
		<b>CHAMBRE À AIR MICHELIN AIRCOMP LATEX</b>			
		Sécurité, légèreté et performance			
		<ul style="list-style-type: none"> <li>• poids faible</li> <li>• hautement résistante aux crevaisons</li> <li>• grand confort</li> <li>• résistance au roulement optimisée</li> </ul>			
113 26 11000	91995	26 x 1.75 / 2.25	47/57-559	C4 Aircomp 132g	Schrader 42mm
113 26 11200	91995	26 x 1.75 / 2.25	47/57-559	C4 Aircomp 128g	Presta 40mm
113 28 10000	91995	700 x 18/20C	18/20-622	A1 Aircomp 70g	Presta 36mm
113 28 10200	91995	700 x 22/23C	22/23-622	A1 Aircomp 79g	Presta 40mm
113 28 10400	91995	700 x 22/23C	22/23-622	A1 Aircomp 82g	Presta 60mm



		<b>CHAMBRE À AIR MICHELIN DOWNHILL RACING</b>			
		Protection extrême et performance			
		<ul style="list-style-type: none"> <li>• très grande résistance aux crevaisons</li> <li>• spécialement développée pour la descente</li> </ul>			
113 26 15000	91495	26 x 2.20/2.80	54/62-559	C6 Downhill Racing	Schrader 35mm
113 26 15200	91495	26 x 2.20/2.80	54/62-559	C6 Downhill Racing	Presta 40mm



		<b>CHAMBRE À AIR MICHELIN AIRCOMP MOUNTAIN</b>			
		Grande protection et performance			
		<ul style="list-style-type: none"> <li>• grande résistance aux crevaisons</li> <li>• idéal pour la pratique Enduro</li> </ul>			
113 26 16000	91495	26 x 2.20/2.80	54/62-559	C5 Aircomp Mountain	Presta 40mm





201  
202  
203  
205  
206  
207  
208  
209  
210  
213  
212  
204  
214  
216  
221  
215  
217  
218  
219  
220  
220  
223  
225  
226  
227  
228  
232  
233  
236  
240  
265  
309  
320

2017

**MAXXIS®**

## BASIC TIRE CONSTRUCTION

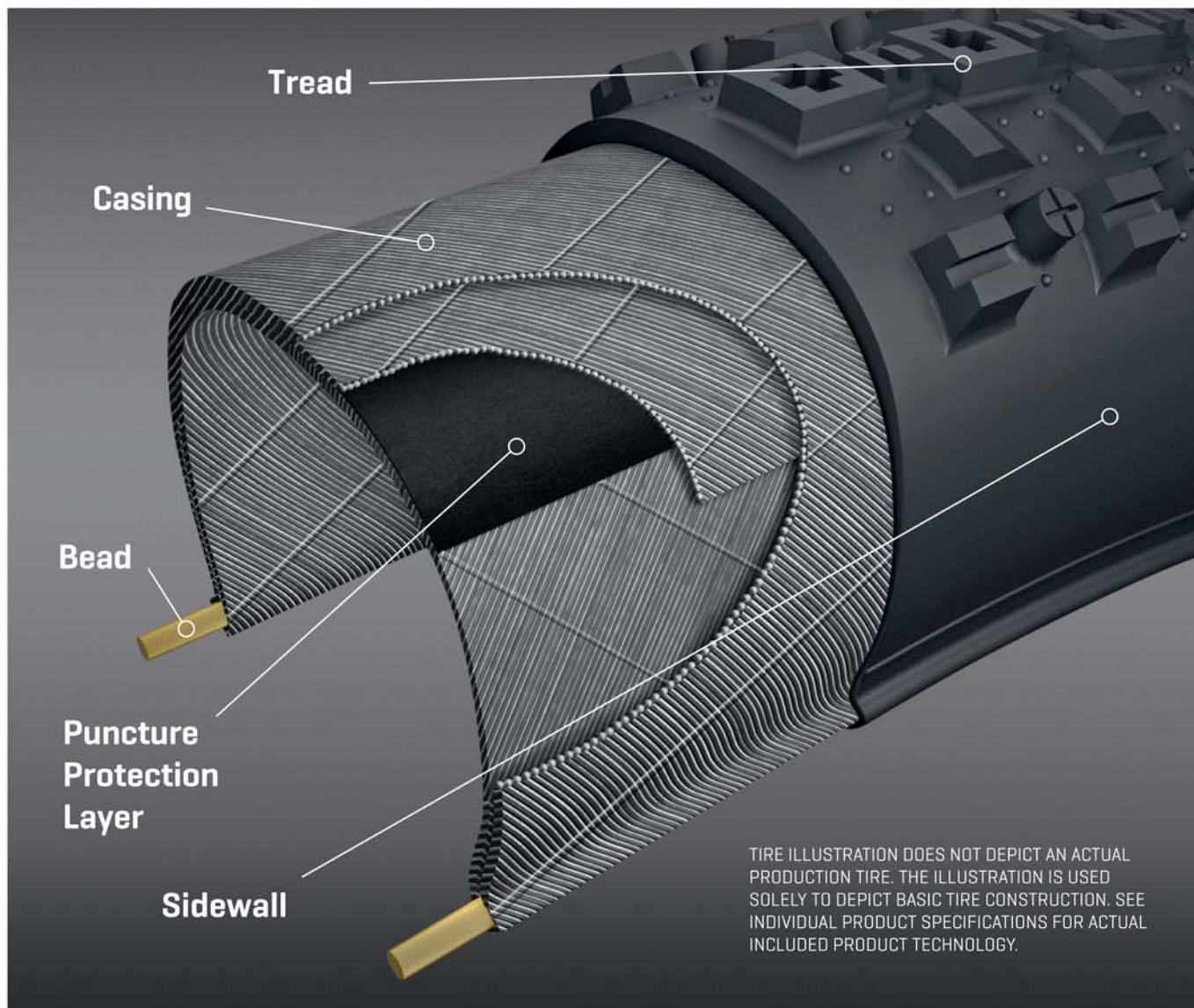

## CASING

**SINGLE-PLY CASING**

One layer of nylon wrapped from bead to bead. A single-ply casing conforms well to the terrain and is lighter weight.

**DOWNHILL (DH) CASING**

Two layers of casing material are used from bead to bead, providing additional protection and sidewall stiffness for downhill applications.

**THREADS PER INCH (TPI)**

The number of threads that cross through one square inch of a single ply of the tire's casing. Lower TPI gives better puncture, cut and abrasion resistance but is heavier. Higher TPI conforms better to the terrain, offering a smoother, more comfortable ride while reducing the weight of the tire.

*Maxxis TPI ratings are the threads-per-inch of a single casing ply, as compared to some competitor TPI ratings.*

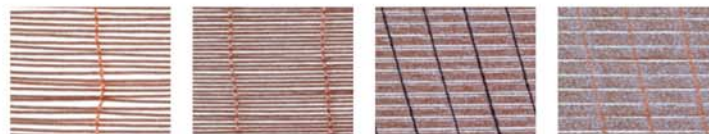

27 TPI

60 TPI

120 TPI

170 TPI

## BEAD

The function of the bead is to keep the tire in contact with the rim while the tire is inflated.

**WIRE BEAD**

A rigid metal wire is utilized as bead material in applications where ultimate strength is needed and transportability is not a factor.

**FOLDABLE BEAD**

Foldable beads also keep the tire secured to the rim but are lighter weight and easily transported. The bead is made of spun aramid or Kevlar® fibers.

**CARBON FIBER BEAD**

A flexible material with greater strength to withstand the forces exerted by a high-pressure road tire.

## TUBELESS READY

Tubeless tires provide the rider with many benefits: the ability to run lower air pressures, which improves traction; lower rolling resistance when compared to a tube-type tire; and less chance of flatting since there is no tube. Maxxis Tubeless Ready (TR) tires provide the benefits of a UST tubeless tire without the weight penalty.

*„Liquid sealants should only be used in the following types of tires: Tubeless Road, Tubular, and Tubeless Ready. The use of liquid sealants in any other Maxxis tire will void the warranty.“*

## TECHNOLOGY CASING

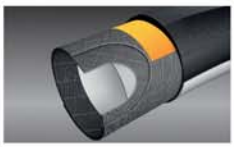

### Tubular

A traditional tire construction in which the tire casing is sewn or wrapped around an inner tube. These types of tires must be glued or taped onto tubular-specific rims.

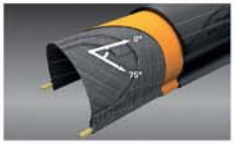

### Radial Road

A radial construction orients the casing threads perpendicular to the direction of rotation. This allows the sidewall to easily bend and flex, resulting in a very compliant and supple ride.

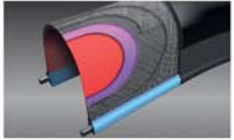

### Tubeless Road

Tubeless technology that combines a carbon fiber bead for strength and a butyl inner liner for air retention to eliminate the need for an inner tube. The puncture protection layer helps prevent damage from road debris. Choose Maxxis tubeless road tires for the ultimate road experience.

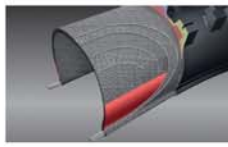

### Butyl Insert

An extra piece of butyl rubber that extends from the bead of a downhill tire up into the sidewall. The butyl insert helps prevent pinch flats, protects the rim from hard hits and adds sidewall stability.

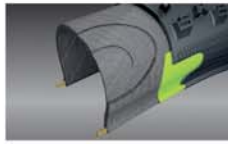

### EXO

An extremely cut-resistant and abrasion-resistant material added to the sidewalls of select mountain tires. This densely woven fabric is also lightweight and highly flexible, ensuring that the performance of the tire remains unaffected. Choose EXO Protection for exceptionally rocky, treacherous trails where the chance of sidewall cuts and abrasions is high.

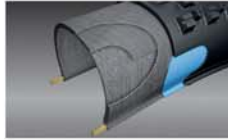

### L.U.S.T.

Maxxis mountain tubeless tires, certified to UST® standards, featuring Lightweight Ultimate Sidewall Technology [L.U.S.T.]. This technology offers better puncture resistance, improved air retention, better longevity and lower weight than previous tubeless technologies. By adding a thin fabric layer to the sidewall, covered in a special airtight rubber compound, Maxxis created a casing that is lighter, tougher and holds air better.

## TECHNOLOGY PROTECTION



### SilkWorm [SW]

SilkWorm Technology is an exclusive material incorporated into the casing of select models, increasing puncture and tear resistance. SilkWorm is featured under the tread as a breaker (denoted as SilkWorm.)

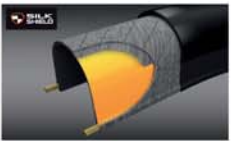

### SilkShield [SS]

SilkShield offers protection from bead to bead whereas SilkWorm is found under the tread only. SilkShield provides an additional level of protection for sidewalls in addition to under the tread.

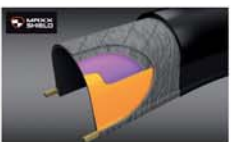

### MaxxShield [MS]

MaxxShield represents the ultimate in flat protection. We begin with our SilkShield bead to bead protection and add our K2 [Kevlar® Composite] layer under the tread for unparalleled durability.



### Kevlar Composite K2

Available in select tires, this Maxxis-exclusive fabric provides greater puncture protection than both standard Kevlar® and Vectran®. The addition of this lightweight and supple material ensures that ride quality and performance remain unsurpassed.

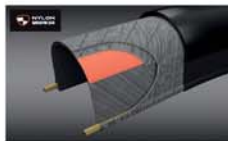

### Nylon Breaker

The nylon breaker is a reinforcement option that offers protection from punctures directly under the tread area. The nylon breaker is available in select road tires.

## RUBBER COMPOUNDS

The most important part of a tire is arguably the rubber compound within the tread. By changing the amounts of various components of the rubber formula, engineers can make two identical looking tires perform completely differently. A list of the Maxxis compounds and their distinct characteristics is below.

### SINGLE COMPOUND

One compound throughout the tread optimized for longevity and performance.

### DUAL COMPOUND

Two compounds used within the tread of select tires to offer lower rolling resistance and increased cornering grip.

### SUPER TACKY ST

A special low rebound, high traction compound used in select mountain tires.

### TRIPLE COMPOUND

Maxxis 3C Triple Compound mountain technology uses a harder, longer lasting base layer and two progressively softer top layers in order to optimize traction and stability. Maxxis offers three different configurations of our 3C Triple Compound mountain technology: Maxx Speed, Maxx Terra and Maxx Grip.



3C MaxxSpeed

Used primarily in cross country and enduro tires, the two compounds in the outer layer are specially formulated to reduce rolling resistance and optimize treadwear and traction.



3C MaxxTerra

An intermediate compound configuration used in select mountain tires. 3C Maxx Terra is softer and offers more traction than 3C Maxx Speed, yet provides better treadwear and less rolling resistance than Maxx Grip.



3C MaxxGrip

A new name for the downhill 3C compound configuration that you have come to know and trust. 3C Maxx Grip offers the ultimate in grip and slow rebound properties for unparalleled traction in downhill applications.



3C TRIPLE COMPOUND ROAD











Triple Compound road technology utilizes three distinct silica compounds in different locations within the tread of the tire. The center compound is optimized for exceptional treadwear and low rolling resistance. The progressively softer shoulder compounds provide increased grip while cornering. Choose a Triple Compound Maxxis road tire for the ultimate in tire handling in all conditions.

**MAXXIS®**







référence	code	désignation	ETRTO	couleur		
		<b>MAXXIS DETONATOR</b> <b>Roadrace</b> Pneu de compétition de route haut de gamme avec profil "Grooved Slick" et bande de roulement Dual-Compound-Silika avec une faible résistance au roulement. Performant et accrocheur, il est doté d'une protection anti-crevaison MAXXIS Silkworm Breaker. Le Detonator 1.25 est un pneu très léger idéal pour l'entraînement ou une utilisation rapide en ville. Dans la version 1.50 il est un pneu slick stable, idéal pour l'entraînement VTT et sur la route.		<b>MAXXIS®</b>		
130 26 62520	93750	26 x 1.25	32-559	noir TS <b>MPC</b>		2.5-4.5 310g
130 27 62520	93750	27.5 x 1.50	40/38-584	noir TS <b>MPC</b>		2.5-4.1 485g
130 28 62520	92950	700 x 23C	23-622	gris/noir TS <b>Dual</b>		6.0-8.3 220g
		<b>MAXXIS RE-FUSE</b> <b>Roadrace</b> Pneu d'entraînement populaire pour une durabilité excellente sur des kilomètres sous toutes conditions grâce à la protection MaxxShield. La protection anti-crevaison en Kevlar et la trame silkworm le rendent increvable.		<b>MAXXIS®</b>		
130 28 63020	93750	700 x 23C	23-622	noir TS <b>eXception EXC</b>		max. 8.3 250g
130 28 63025	93750	700 x 25C	25-622	noir TS <b>eXception EXC</b>		max. 8.3 270g
130 28 63030	93750	700 x 28C	28-622	noir TS <b>eXception EXC</b>		max. 8.3 320g
		<b>MAXXIS LARSEN WORMDRIVE CX</b> <b>28" Cross</b> Un pneu SemiSlick traditionnel avec une résistance au roulement très réduite. En tant que pneu 700 on le retrouve souvent sur des vélos de cyclocross.		<b>MAXXIS®</b>		
130 28 72510	92450	700 x 42C	42-622	noir TR <b>MPC</b> 3.4-5.1		470g
		<b>MAXXIS MUD WRESTLER</b> <b>CycloCross</b> Ce pneu a été conçu pour affronter les conditions humides et boueuses rencontrées fréquemment sur les parcours de Cyclo-Cross. Les crampons centraux du Mud Wrestler sont continus et inclinés pour rouler vite, tandis que les pavés latéraux très agressifs développés par MAXXIS permettent de maintenir une excellente traction et une très bonne adhérence quel que soit l'état du terrain grâce à leur dessin ouvert facilitant l'évacuation de la boue.		<b>MAXXIS®</b>		
130 28 71020	94250	700 x 33C	33-622	noir TS <b>Tubeless-Ready + EXO EXC</b>		3.4-5.1 370g













référence	code	désignation	ETRTO	couleur		
		<b>MAXXIS LARSEN MIMO CX</b> 28" Cross Très bon grip sur sols mouillés et boueux grâce aux crampons ronds et biaisés.		<b>MAXXIS®</b>		
130 28 70510	93750	700 x 33C	35-622	noir TS MPC	3.4-5.1	300g
		<b>MAXXIS RE-FUSE</b> CycloCross/Adventure Notre pneu d'entraînement le plus populaire et pneu de route le plus robuste a été conçu avec la technologie Tubeless-Ready et un plus grand volume. Son plus de fiabilité et de confort, ainsi que le choix de tailles, font du Re-Fuse le premier choix pour les Gravel-Bikes et VTT de voyage. Sa bande de roulement en pointe de diamant roule aussi bien sur route que sur des chemins de terre ou en gravier.		<b>MAXXIS®</b>		
130 27 63130	94950	27.5 x 2.00	50-584	noir TS Tubeless-Ready + Maxxshield Dual	2.5-4.1	610g
130 28 63140	96950	700 x 32C	32-622	noir TS Tubeless-Ready + Maxxshield Dual	3.4-5.1	390g
130 28 63145	96950	700 x 40C	40-622	noir TS Tubeless-Ready + Maxxshield Dual	3.4-5.1	520g
		<b>MAXXIS RAMBLER</b> CycloCross/Adventure/Gravel Le premier véritable pneu Gravel Bike de Maxxis. Le grand volume du Rambler offre un plus de confort, et la bande de roulement assure vitesse et contrôle. Les crampons centraux serrés sont inclinés pour bien rouler sur sol dur, les crampons latéraux ouverts offrent une bonne adhérence dans les virages sur différents sols.		<b>MAXXIS®</b>		
130 28 64150	95950	700 x 40C	40-622	noir TS Tubeless-Ready + EXO Dual	3.4-5.1	390g
		<b>MAXXIS OVERDRIVE EXCEL</b> Ville/Trekking Vous retrouverez beaucoup d'innovations technologiques dans le nouveau pneu Overdrive EXCEL. Deux mélanges de caoutchouc sur la surface de roulement optimisent son comportement sur les trajets en ligne droite et dans les virages. Au milieu de la surface de roulement se trouve le mélange Allround plus dur et sur les côtés le MaxxPro ; ce mélange un peu plus tendre assure la meilleure adhérence possible dans les virages et sur terrains mouillés. Silkworm Polyfiber Shielding est le revêtement de protection anti-crevaisons en fibres spéciales étroitement tissées ! Une vraie protection complète pour un pneu de randonnée, qui reste léger malgré tout. Grâce à sa grande stabilité et son poids faible, le Overdrive Excel est également à l'aise sur les VAEs jusqu'à 25 km/h.		<b>MAXXIS®</b>		
						
130 26 89105	92750	26 x 1.75	42-559	noir/Reflex TR Dual	2.4-4.5	540g
130 26 89110	92750	26 x 2.00	50-559	noir/Reflex TR Dual	2.4-4.5	700g
130 28 86440	92750	700 x 35C	35-622	noir/Reflex TR Dual	3.4-5.1	530g
130 28 86550	92750	700 x 40C	40-622	noir/Reflex TR Dual	3.4-5.1	580g

## 130 PNEUS MAXXIS (TRIÉS PAR PROFIL)



référence	code	désignation	ETRTO	couleur		
		<b>MAXXIS MAXXLITE</b> <b>Cross Country</b> Un triomphe pour le département de recherche et développement de Maxxis. Le MaxxLite 27.5 x 2.00 et le MaxxLite 29 x 2.00 sont probablement les pneus à crampons de VTT les plus légers au monde grâce à la carcasse ONE70 avec ses 170 fils par pouce/2.54cm ! Avec sa résistance au roulement diminuée, son faible poids et sa couche de protection SilkwormLite, il a tout pour plaire.				
						
130 27 10211	98990	27.5 x 2.00	50-584	noir TS <b>ONE70 Dual</b>	2.5-4.1	340g
130 29 10212	98990	29 x 2.00	50-622	noir TS <b>ONE70 Dual</b>	2.5-4.1	345g
		<b>MAXXIS FLYWEIGHT 330</b> <b>Cross Country</b> Pneu extrêmement léger SemiSlick pesant moins de 330g. Rapide et fiable sur sols secs, très performant dans les compétitions. Plus solide que les autres pneus d'un même poids.				
						
130 26 10510	94850	26 x 1.95	44-559	noir TS <b>eXception EXC</b>	2.5-4.5	330g
		<b>MAXXIS IGNITOR</b> <b>Cross Country</b> La hauteur des crampons pentagonaux laisse présager d'une bonne accroche sur les sols meubles ou boueux. L'inclinaison de crampons situés sur les flancs permettra d'attaquer dans les virages sans risquer de décrocher. L'aire de jeu de ce pneu sont les régions de plaines en période hivernale ou montagneuse pour une saison complète.				
		 				
130 26 11420	94850	26 x 2.10	47-559	noir TS <b>eXception EXC</b>	2.5-4.5	485g
		<b>MAXXIS TREADLITE</b> <b>Cross Country</b> La hauteur des crampons pentagonaux laisse présager d'une bonne accroche sur les sols meubles ou boueux. L'inclinaison de crampons situés sur les flancs permettra d'attaquer dans les virages sans risquer de décrocher. L'aire de jeu de ce pneu sont les régions de plaines en période hivernale ou montagneuse pour une saison complète.				
						
130 26 16640	94850	26 x 2.10	53-559	noir TS <b>Tubeless-Ready Dual</b>	2.5-4.1	530g
130 27 16640	94850	27.5 x 2.10	53-584	noir TS <b>Tubeless-Ready Dual</b>	2.5-4.1	555g
130 27 16645	95350	27.5 x 2.10	53-584	noir TS <b>Tubeless-Ready + EXO Dual</b>	2.5-4.1	595g
130 29 16640	94850	29 x 2.10	53-622	noir TS <b>Tubeless-Ready Dual</b>	2.5-4.1	590g
130 29 16645	95350	29 x 2.10	53-622	noir TS <b>Tubeless-Ready + EXO Dual</b>	2.5-4.1	630g

















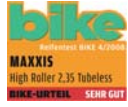







référence	code	désignation	ETRTO	couleur		
		<p><b>MAXXIS Ikon</b></p> <p><b>Cross Country</b></p> <p>Le Maxxis Ikon est un pneu de course. Son grand volume lui procure un grand confort. Ce pneu a une faible résistance au roulement et est idéal pour une pratique dans toutes les conditions météorologiques. Pour les terrains rocheux, l'Ikon existe également dans la version EXO-Protection.</p>				
		  				
130 26 12510	92450	26 x 2.20	57-559	noir TR <b>Dual</b>	2.4-4.5	615g
130 26 12520	93750	26 x 2.20	57-559	noir TS <b>Dual</b>	2.4-4.5	540g
130 26 12541	96450	26 x 2.20	57-559	noir TS <b>Tubeless-Ready+EXO 3C Maxx Speed</b>	max.4.5	585g
130 27 12510	92450	27.5 x 2.20 <b>NEW!</b>	56-584	noir TR <b>MPC</b>	max.4.5	635g
130 27 12521	93750	27.5 x 2.20	56-584	noir TS <b>Dual</b>	2.4-4.5	560g
130 27 12541	96450	27.5 x 2.20	56-584	noir TS <b>Tubeless-Ready+EXO 3C Maxx Speed</b>	2.5-4.1	600g
130 29 12511	92450	29 x 2.20 <b>NEW!</b>	57-622	noir TR <b>MPC</b>	max.4.5	660g
130 29 12530	94850	29 x 2.20	57-622	noir TS <b>eXception EXC</b>	2.4-4.5	560g
130 29 12540	97950	29 x 2.20	57-622	noir TS <b>+ EXO EXC 3C Maxx Speed</b>	2.4-4.5	575g
130 29 12541	96450	29 x 2.20	57-622	noir <b>Tubeless-Ready + EXO 3C Maxx Speed</b>	2.5-4.1	640g
130 29 12545	95950	29 x 2.20	57-622	noir <b>Tubeless-Ready 3C Maxx Speed</b>	max.4.1	580g
		<p><b>MAXXIS ASPEN</b></p> <p><b>Cross Country/All Mountain</b></p> <p>Vous êtes à la recherche d'un pneu polyvalent avec une très faible résistance au roulement, très léger et qui offre aussi une très bonne accroche ? Avec le pneu ASPEN de MAXXIS, ne cherchez pas plus loin. Les crampons centraux rapprochés assurent une bonne combinaison entre traction et légèreté optimale. Les crampons latéraux sont dans le sens de la marche en groupe de deux de l'extérieur vers l'intérieur. Cette disposition offre encore plus d'adhérence dans les virages. Malgré une hauteur de crampons de plus de 3mm et une résistance à la crevaison de type «Silkworm Polyfiber Shielding», ASPEN pèse seulement 460g. ASPEN fait partie de la gamme eXception avec sa carcasse de 120 TPI et son mélange de caoutchouc surplombant. Un pneu cross country très performant qui convainc grâce à sa combinaison d'une faible résistance au roulement, d'une bonne traction et d'une accroche optimisée tout en offrant une résistance à la crevaison et une longévité qui dépasse ses concurrents.</p> <p><b>Nouveau depuis 2015 : Les versions 29" TR, avec et sans protection latérale EXO pour l'utilisation avec liquide d'étanchéité.</b></p>				
		 				
130 27 12845	95350	27.5 x 2.10	52-584	noir TS <b>Tubeless-Ready + EXO Dual</b>	2.5-4.1	590g
130 29 12810	94850	29 x 2.10	52-622	noir TS <b>eXception EXC</b>	2.5-4.5	530g
130 29 12840	94850	29 x 2.10	52-622	noir TS <b>Tubeless-Ready Dual</b>	2.5-4.1	560g
130 29 12845	95350	29 x 2.10	52-622	noir TS <b>Tubeless-Ready + EXO Dual</b>	2.5-4.1	610g



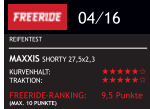



référence	code	désignation	ETRTO	couleur				
		<b>MAXXIS LARSEN TT</b> <b>Cross Country</b> Le TT est adapté à une grande variété de terrains et de conditions. Le TT adhère bien grâce à chaque petit pavé carré dans la sculpture de la bande de roulement. Étant donné que les pavés sont très serrés, plus de pavés sont en contact avec le sol. Par conséquent, le contact est efficace sur de nombreuses surfaces.						
		  						
								
130 26 12015	92450	26 x 2.00	50-559	noir TR MPC	2.5-4.5	620g		
130 26 12210	93750	26 x 2.00	50-559	noir TS MPC	2.5-4.5	560g		
130 26 12420	94850	26 x 2.00	50-559	noir TS eXCeption EXC	2.5-4.5	510g		
		<b>MAXXIS RANCHERO</b> <b>Cross Country</b> En ligne droite sur sol dur il présente un comportement similaire à celui d'un pneu de route avec une faible résistance au roulement grâce à la bande de roulement plate. Très bonne accroche dans les terrains profonds et dans les courbes grâce à son profil agressif.						
		  						
								
130 26 13015	92450	26 x 2.00	50-559	noir TR MPC	2.5-4.5	650g		
		<b>MAXXIS ADVANTAGE</b> <b>Cross Country</b> Protection et confort grâce à ses crampons en forme de parallélogramme qui lui procurent plus de traction sur tout type de sol. Les crampons latéraux possèdent une propriété de désembourbage très efficace.						
		 						
								
130 26 14015	92450	26 x 2.10	53-559	noir TR MPC	2.5-4.5	660g		
130 26 14420	94850	26 x 2.10	53-559	noir TS eXCeption EXC	2.5-4.5	550g		
		<b>MAXXIS RACE TT</b> <b>Cross Country</b> Le Race TT réinterprète un profil de pneu fameux, adapté aux vélos et parcours de XC modernes. Grâce aux pavés carrés serrés, la résistance au roulement est faible. La structure lamellaire améliore la performance du Race TT lors du freinage ou dans les virages. La légende perdue avec le Race TT.						
								
130 27 13040	94850	27.5 x 2.00	50-584	noir TS Tubeless-Ready Dual	2.5-4.1	585g		
130 27 13045	95350	27.5 x 2.00	50-584	noir TS Tubeless-Ready + EXO Dual	2.5-4.1	625g		
130 29 13040	94850	29 x 2.00	50-622	noir TS Tubeless-Ready Dual	2.5-4.1	620g		
130 29 13045	95350	29 x 2.00	50-622	noir TS Tubeless Ready + EXO Dual	2.5-4.1	665g		

référence	code	désignation	ETRTO	couleur		
		<b>MAXXIS AGGRESSOR</b> <b>Cross Country/AM</b> Le pneu Maxxis Aggressor est conçu pour les pistes modernes de VTT de plus en plus rapides et techniques. La disposition et la forme de ses crampons lui conférant un grip optimal et les gros crampons latéraux assurent une accroche maximale en virage même à haute vitesse. Un pneu Trail polyvalent qui est aussi à l'aise sur les parcours Cross Country que sur les sentiers d'Enduro.  <b>Double Down (DD) :</b> La carcasse DD est constituée de deux couches 120 TPI et renforcée par un insert butyl			<b>MAXXIS®</b>	
130 26 14940	95350	26 x 2.30	58-559	noir TS <b>Tubeless-Ready + EXO Dual</b>	max.4.1	815g
130 26 14950	96950	26 x 2.30	58-559	noir TS <b>Tubeless-Ready Double Down Dual</b>	max.4.1	1005g
130 27 14941	95350	27.5 x 2.30	58-584	noir TS <b>Tubeless-Ready + EXO Dual</b>	max.4.1	845g
130 27 14951	96950	27.5 x 2.30	58-584	noir TS <b>Tubeless-Ready Double Down Dual</b>	max.4.1	1050g
130 29 14942	95350	29 x 2.30	58-622	noir TS <b>Tubeless-Ready + EXO Dual</b>	max.4.1	900g
130 29 14952	96950	29 x 2.30	58-622	noir TS <b>Tubeless-Ready Double Down Dual</b>	max.4.1	1115g
		<b>MAXXIS FOREKASTER</b> <b>Cross Country/AM</b> Le Forkaster est parfait pour les terrains meubles, boueux et humides. Les crampons mi-hauts sont bien espacés afin de permettre une meilleure accroche sur terrain meuble et le profil ouvert offre une excellente évacuation de la boue. Les larges crampons centraux rainurés permettent un freinage efficace, même sur des sentiers glissants. Avec le Maxxis Forecaster vous êtes bien équipés, quel que soit le temps !			<b>MAXXIS®</b>	
130 27 12930	95150	27.5 x 2.20	56-584	noir TS <b>Tubeless-Ready Dual</b>	max.4.1	605g
130 27 12940	95550	27.5 x 2.20	56-584	noir TS <b>Tubeless-Ready + EXO Dual</b>	max.4.1	655g
130 27 12945	95550	27.5 x 2.35	60-584	noir TS <b>Tubeless-Ready + EXO Dual</b>	max.4.1	690g
130 29 12931	95150	29 x 2.20	56-622	noir TS <b>Tubeless-Ready Dual</b>	max.4.1	640g
130 29 12941	95550	29 x 2.20	56-622	noir TS <b>Tubeless-Ready + EXO Dual</b>	max.4.1	690g
130 29 12946	95550	29 x 2.35	60-622	noir TS <b>Tubeless-Ready + EXO Dual</b>	max.4.1	735g
		<b>MAXXIS CROSSMARK II</b> <b>Cross Country/AM</b> Le pneu Crossmark II est plus rapide et polyvalent que son prédécesseur. Grâce à l'arête centrale qui constitue toujours une véritable bande de roulement, le pneu vole sur terrain dur. Les pavés latéraux plus espacés améliorent la traction, le freinage et la tenue dans les virages sur presque tous les terrains.			<b>MAXXIS®</b>	
130 26 12640	95350	26 x 2.25	57-559	noir TS <b>Tubeless-Ready + EXO Dual</b>	max.4.1	705g
130 27 12641	95350	27.5 x 2.25	57-584	noir TS <b>Tubeless-Ready + EXO Dual</b>	max.4.1	735g
130 29 12630	94850	29 x 2.10	53-622	noir TS <b>Tubeless-Ready Dual</b>	max.4.1	655g
130 29 12635	95350	29 x 2.10	53-622	noir TS <b>Tubeless-Ready + EXO Dual</b>	max.4.1	700g
130 29 12642	95350	29 x 2.25	57-622	noir TS <b>Tubeless-Ready + EXO Dual</b>	max.4.1	780g

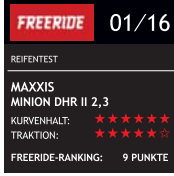



référence	code	désignation	ETRTO	couleur		
		<b>MAXXIS WORMDRIVE</b> <b>Cross Country</b> Pneu SemiSlick traditionnel avec une faible résistance au roulement. Vainqueur de nombreuses courses marathon entre autres le Transalp.		<b>MAXXIS®</b>		
130 26 16515	92450	26 x 1.90	44-559	noir TR MPC	2.5-4.5	580g
		<b>MAXXIS BEAVER</b> <b>CrossCountry/Marathon/Tour</b> Le Beaver a été spécialement conçu pour une utilisation en compétition Cross-Country sur des terrains humides et boueux. La double gomme facilite la traction et l'adhérence en courbe et ses crampons mi-hauts permettent de conserver un grip constant sur les terrains glissants, et ce quel que soit l'angle ou la vitesse. La bande de roulement procure un très bon rendement. Ce pneu est destiné aux pilotes qui recherchent de la performance, même dans les pires conditions.		<b>MAXXIS®</b>		
130 29 12310	94850	29 x 2.00	50-622	noir TS eXception Dual	2.5-4.5	520g
		<b>MAXXIS CROSSMARK</b> <b>Cross Country/AM</b> Grâce à sa bande de roulement pratiquement ininterrompue, le pneu vole sur terrain dur. Bonne accroche sur racines humides et pierres grâce à son mélange de gomme spécial MAXXIS. L'arête légèrement surélevée des crampons offre un comportement plus précis dans les courbes. Le CrossMark est disponible dans toutes les 3 tailles VTT.		<b>MAXXIS®</b>		
		 				
130 26 12710	92450	26 x 2.10	52-559	noir TR MPC	2.5-4.5	620g
130 26 12720	93750	26 x 2.10	52-559	noir TS MPC	2.5-4.5	560g
130 26 12730	94850	26 x 2.10	52-559	noir TS eXception EXC	2.5-4.5	500g
130 26 12755	95350	26 x 2.25	57-559	noir TS Tubeless-Ready + EXO Dual	2.5-4.1	655g
130 27 12710	93750	27.5 x 2.10	53-584	noir TS MPC	2.5-4.5	575g
130 27 12730	94850	27.5 x 2.10	53-584	noir TS eXception EXC	2.5-4.5	515g
130 27 12745	95350	27.5 x 2.10	53-584	noir TS Tubeless-Ready + EXO Dual	2.5-4.1	655g
130 27 12750	95350	27.5 x 2.25	57-584	noir TS Tubeless-Ready + EXO Dual	2.5-4.1	685g
130 29 12710	92450	29 x 2.10 <b>NEW!</b>	52-622	noir TR MPC	max.4.5	660g
130 29 12720	94250	29 x 2.10	52-622	noir TS MPC	2.5-4.5	605g
130 29 12730	94850	29 x 2.10	52-622	noir TS eXception EXC	2.5-4.5	540g
130 29 12745	95350	29 x 2.10	52-622	noir TS Tubeless-Ready + EXO Dual	2.5-4.1	700g
130 29 12760	95950	29 x 2.10	53-622	noir TS LUST EXC	2.0-4.1	810g

référence	code	désignation	ETRTO	couleur		
<p><b>MAXXIS HIGHROLLER II</b> <span style="float: right;"><b>MAXXIS®</b></span></p> <p><b>Allmountain/Enduro</b>            Une nouvelle étape a été franchie avec le pneu High Roller II ! Il est plus moderne et plus agressif. Grâce à son profil, il présente une accroche très importante avec une résistance au roulement diminuée et un auto-nettoyage amélioré. La modification des crampons centraux et latéraux permet d'améliorer la performance de freinage et la traction sur des surfaces dures.</p> <p><b>Wide Trail (WT)</b> Ces pneu sont optimisés pour une largeur intérieure de jante de 35mm mais montrent un comportement sans faille sur toutes les jantes d'une largeur intérieure de 30-40mm.</p> <div style="display: flex; justify-content: space-around; align-items: center;">     </div> 						
130 26 29005	95350	26 x 2.30	58-559	noir TS <b>Tubeless-R. + EXO Dual</b>	2.5-4.1	835g
130 26 29015	96950	26 x 2.30	58-559	noir TS <b>Tubeless-R. + EXO 3C MaxxTerra</b>	max. 4.1	840g
130 26 29020	95350	26 x 2.40	61-559	noir TS + <b>EXO Maxx Pro</b>	2.5-4.5	920g
130 26 29040	96950	26 x 2.40	61-559	noir TS + <b>EXO 3C Maxx Terra</b>	2.5-4.5	920g
130 27 29006	95350	27.5 x 2.30	58-584	noir TS <b>Tubeless-R. + EXO Dual</b>	max.4.1	865g
130 27 29016	96950	27.5 x 2.30	58-584	noir TS <b>Tubeless-R. + EXO 3C MaxxTerra</b>	2.5-4.1	875g
130 27 29021	95350	27.5 x 2.40	61-584	noir TS + <b>EXO Maxx Pro</b>	max.4.5	960g
130 27 29025	96950	27.5 x 2.40	61-584	noir TS + <b>EXO 3C Maxx Terra</b>	max.4.5	955g
130 27 29030	96950	27.5 x 2.40	61-584	noir Wide Trail TS <b>Tubeless-R. + EXO 3C MaxxTerra</b>	2.5-3.4	915g
130 29 29007	95350	29 x 2.30	58-622	noir TS <b>Tubeless-R. + EXO Dual</b>	max.4.1	910g
130 29 29014	96950	29 x 2.30	58-622	noir TS <b>Tubeless-R. + EXO 3C MaxxTerra</b>	max.4.1	920g
<p><b>MAXXIS HIGHROLLER</b> <span style="float: right;"><b>MAXXIS®</b></span></p> <p><b>Cross Country/Downhill</b>            Voici le pneu avec lequel MAXXIS est devenu le fabricant le plus célèbre de pneus de descente. Il présente une accroche excellente sur sol dur et humide. Un classique avec classe !</p> <div style="display: flex; justify-content: space-around; align-items: center;">    </div> 						
130 24 48530	95350	24 x 2.50	55-507	noir TR <b>Maxx Pro</b>	2.0-4.5	1040g
130 26 12810	92450	26 x 2.10	47-559	noir TR <b>MPC</b>	2.5-4.5	580g
<p><b>MAXXIS LARSEN TT</b> <span style="float: right;"><b>MAXXIS®</b></span></p> <p><b>Freeride/Dual</b>            Dans la catégorie Freeride, dimension 2.35, le pneu Larsen TT est un pneu Dual Slalom reconnu.            Utilisation : Freeride et Ville</p> <div style="display: flex; justify-content: space-around; align-items: center;">    </div> 						
130 26 22130	93250	26 x 2.35	52-559	noir TR <b>Maxx Pro</b>	2.0-4.5	690g
130 26 22310	94550	26 x 2.35	52-559	noir TS <b>Maxx Pro</b>	2.0-4.5	630g

référence	code	désignation	ETRTO	couleur			
		<p><b>MAXXIS ADVANTAGE</b></p> <p><b>Freeride/Dual</b></p> <p>Un pneu très agressif pour le Cross Country qui amorce parfaitement les virages grâce à ses gros pavés extérieurs. Il grimpe et freine avec maîtrise grâce au design central de la bande de roulement avec des parallélogrammes opposés. Les pavés centraux inclinés maintiennent une basse résistance au roulement et la grande séparation entre les pavés permet d'évacuer la boue.</p> <p> </p>					
130 26 14615	93250	26 x 2.25	55-559	noir TR MPC	2.0-4.5	720g	
		<p><b>MAXXIS SHORTY</b></p> <p><b>AllMountain/Enduro/Trail</b></p> <p>Les pistes de coupe du monde de descente sont raides et monstrueusement techniques avec des conditions changeantes. Par conséquent, nos professionnels ont besoin d'un pneu qui puisse affronter à la fois les terrains secs, meubles, les ornières et la boue. Le Shorty est la réponse !</p> <p>À partir de 2015, trois versions Enduro sont disponibles, plus légères et Tubeless Ready.</p> <p><b>Double Down (DD) :</b></p> <p>La carcasse DD est constituée de deux couches 120 TPI et renforcée par un insert butyl.</p> <p><b>Wide Trail (WT)</b> Ces pneu sont optimisés pour une largeur intérieure de jante de 35mm mais montrent un comportement sans faille sur toutes les jantes d'une largeur intérieure de 30-40mm.</p> <p> </p>					
130 26 29145	96950	26 x 2.30	58-559	noir TS Tubeless-Ready + EXO 3C Maxx Terra	2.5-4.1	825g	
130 27 29145	96950	27.5 x 2.30	58-584	noir TS Tubeless-Ready + EXO 3C Maxx Terra	2.5-4.1	865g	
130 27 29150	97450	27.5 x 2.50 <b>NEW!</b>	63-584	noir Wide Trail TS TLR DoubleDown 3C Maxx Grip	max.3.4	1170g	
130 29 29145	96950	29 x 2.30	58-622	noir TS Tubeless-Ready + EXO 3C Maxx Terra	2.5-4.1	910g	
		<p><b>MAXXIS MINION DHF</b></p> <p><b>All Mountain/Enduro</b></p> <p>Le Minion DHF présente des crampons inclinés pour une faible résistance au roulement et les crampons latéraux offrent un meilleur contrôle et une meilleure stabilité. Ce pneu est la référence pour les pistes rapides.</p> <p><b>Wide Trail (WT)</b> Ces pneu sont optimisés pour une largeur intérieure de jante de 35mm mais montrent un comportement sans faille sur toutes les jantes d'une largeur intérieure de 30-40mm.</p> <p></p>					
130 26 27010	95350	26 x 2.30	58-559	noir TS Tubeless-R. + EXO Dual	max.4.1	845g	
130 26 27015	96950	26 x 2.30	58-559	noir TS Tubeless-Ready + EXO 3C Maxx Terra	2.5-4.1	845g	
130 26 27340	95350	26 x 2.50	55/59-559	noir TS + EXO Super Tacky	2.5-4.5	880g	
130 27 27010	95350	27.5 x 2.30	58-584	noir TS Tubeless-Ready + EXO Dual	2.5-4.1	850g	
130 27 27011	96450	27.5 x 2.30 <b>NEW!</b>	58-584	noir/Skinwall TS Tubeless-R.+ EXO 3C Maxx Terra	2.5-4.1	880g	
130 27 27015	96950	27.5 x 2.30	58-584	noir TS Tubeless-Ready + EXO 3C Maxx Terra	2.5-4.1	850g	
130 27 27020	96950	27.5 x 2.50	63-584	noir Wide Trail TS Tubeless-Ready + EXO Dual	2.5-3.4	980g	
130 27 27025	96950	27.5 x 2.50	63-584	noir Wide Trail TS TLR + EXO 3C Maxx Terra	2.5-3.4	945g	
130 27 27030	97450	27.5 x 2.50	63-584	noir Wide Trail TS TLR Double D. 3C Maxx Grip	2.5-3.4	1170g	
130 29 27011	95350	29 x 2.30	58-622	noir TS Tubeless-R. + EXO Dual	2.5-4.1	925g	
130 29 27015	96950	29 x 2.50	63-622	noir TS Tubeless-Ready + EXO 3C Maxx Terra	2.5-4.1	1015g	

référence	code	désignation	ETRTO	couleur		
		<p><b>MAXXIS MINION DHR II</b></p> <p><b>All Mountain/Enduro</b></p> <p>Le Minion DHR II a été entièrement redessiné et convient pour les parcours agressifs 'Gravity'. L'accélération, le passage en courbe et le freinage ont été améliorés. Les crampons latéraux assurent une bonne accroche dans les courbes. Les crampons centraux améliorent l'accélération. Les crampons en forme de pagaie au centre améliorent le freinage et stabilisent le vélo. En combinaison avec le pneu Minion DHF à l'avant, votre vélo sera parfaitement équipé pour les parcours rapides.</p> <p><b>Wide Trail (WT)</b> Ces pneu sont optimisés pour une largeur intérieure de jante de 35mm mais montrent un comportement sans faille sur toutes les jantes d'une largeur intérieure de 30-40mm.</p>				
						
		  				
						
130 26 47803	95350	26 x 2.30	58-559	noir TS <b>Tubeless-R. + EXO Dual</b>	max.4.1	780g
130 26 47805	96950	26 x 2.30	58-559	noir TS <b>Tubeless-R. + EXO 3C MaxxTerra</b>	2.5-4.1	755g
130 27 47800	95350	27.5 x 2.30	58-584	noir TS <b>Tubeless-Ready + EXO Dual</b>	2.5-3.4	790g
130 27 47805	96950	27.5 x 2.30	58-584	noir TS <b>Tubeless-Ready + EXO 3C Maxx Terra</b>	2.5-4.1	790g
130 27 47810	95350	27.5 x 2.40	61-584	noir Wide Trail TS <b>Tubeless-Ready + EXO Dual</b>	2.5-3.4	900g
130 27 47815	96950	27.5 x 2.40	61-584	noir Wide Trail TS <b>Tubeless-R.+ EXO 3C Maxx Terra</b>	2.5-3.4	900g
130 29 47804	95350	29 x 2.30	58-622	noir TS <b>Tubeless-R. + EXO Dual</b>	max.4.1	855g
130 29 47805	96950	29 x 2.30	58-622	noir TS <b>Tubeless-Ready + EXO 3C Maxx Terra</b>	2.5-4.1	825g
130 29 47810	95350	29 x 2.40	61-622	noir Wide Trail TS <b>Tubeless-Ready + EXO Dual</b>	2.5-3.4	955g
130 29 47815	96950	29 x 2.40	61-622	noir Wide Trail TS <b>Tubeless-R.+ EXO 3C Maxx Terra</b>	2.5-3.4	955g
		<p><b>MAXXIS MINION SEMI SLICK</b></p> <p><b>Enduro/AM/Downhill</b></p> <p>Le Minion SemiSlick combine la bonne adhérence dans les virages d'un pneu Enduro avec la faible résistance au roulement d'un pneu rapide XC. Les crampons centraux bas sont entourés des crampons latéraux très appréciés Minion. Le résultat de cette combinaison est un pneu rapide de forme carrée qui offre une bonne accroche sur terrain meuble. Parfait pour les courses d'Enduro modernes avec longues descentes et montées.</p>				
						
						
130 26 28010	95550	26 x 2.30 <b>NEW!</b>	58-559	noir TS <b>Tubeless-Ready + Silkwoorm EXO Dual</b>	max.4.1	760g
130 27 28010	95350	27.5 x 2.30	58-584	noir TS <b>Tubeless Ready + EXO Dual</b>	2.5-4.1	775g
130 27 28045	95950	27.5 x 2.50	63-584	noir TR <b>DH Super Tacky</b>	2.5-4.1	1335g
130 27 28050	97450	27.5 x 2.50	63-584	noir TR <b>DH 3C Maxx Grip</b>	2.5-4.1	1335g
130 29 28010	95350	29 x 2.30	58-922	noir TS <b>Tubeless Ready + EXO Dual</b>	2.5-4.1	820g

201  
202  
203  
205  
206  
207  
208  
209  
210  
211  
213  
212  
204  
214  
216  
221  
215  
217  
218  
219  
220  
220  
223  
225  
226  
227  
228  
232  
233  
236  
240  
265  
309  
320

référence	code	désignation	ETRTO	couleur		
		<b>MAXXIS ARDENT</b> <b>AllMountain/Enduro/Freeride</b> Une bande de roulement agressive dans des carcasses à gros volume distingue ce nouveau venu dans les disciplines de descente. Maxxis Ardent est conçu pour assurer une traction exceptionnelle. Les crampons latéraux à gros blocs offrent de nombreuses faces de contact pour négocier les virages à fond. Des crampons inclinés sur la bande de roulement centrale minimisent la résistance au roulement. Les résultats des tests prouvent le succès de ce concept.				
						
						
130 26 17040	94850	26 x 2.25	54/56-559	noir TS Tubeless-Ready + Dual	2.5-4.1	695g
130 26 17045	95350	26 x 2.25	54/56-559	noir TS Tubeless-Ready + EXO Dual	2.5-4.1	725g
130 26 17046	95350	26 x 2.40	58/60-559	noir TS Tubeless-Ready + EXO Dual	2.5-4.1	730g
130 26 17050	94850	26 x 2.40	58/60-559	noir TS Tubeless-Ready + Dual	2.5-4.1	685g
130 27 17040	94850	27.5 x 2.25	56-584	noir TS Tubeless-Ready + Dual	2.5-4.1	635g
130 27 17045	95350	27.5 x 2.25	56-584	noir TS Tubeless-Ready + EXO Dual	2.5-4.1	740g
130 29 17015	94850	29 x 2.25	54/56-622	noir/Skinwall TS Maxx Pro	2.5-4.1	700g
130 29 17040	94850	29 x 2.25	56-622	noir TS Tubeless-Ready Dual	2.5-4.1	755g
130 29 17045	95350	29 x 2.25	56-622	noir TS Tubeless-Ready + EXO Dual	2.5-4.1	800g
130 29 17046	95350	29 x 2.40	61-622	noir TS Tubeless-Ready + EXO Dual	2.5-4.1	805g
130 29 17050	94850	29 x 2.40	54/56-622	noir/Skinwall TS Maxx Pro	2.5-4.1	750g
130 29 17051	94850	29 x 2.40	61-622	noir TS Tubeless-Ready Dual	2.5-4.1	755g
						
		<b>MAXXIS ARDENT RACE</b> <b>AllMountain/Enduro/Freeride</b> L'Ardent Race se situe entre l'Ikon et l'Ardent, donc entre un pneu XC rapide et un pneu de Trail. Sa sculpture est de taille moyenne, il possède des crampons serrés tout en laissant assez d'espace libre pour un bon auto-nettoyage. Les crampons en biseau offrent une résistance faible au roulement. Les crampons latéraux sont inclinés et très mordants dans les courbes.				
						
130 27 18005	95950	27.5 x 2.20	56-584	noir TS Tubeless-Ready 3C Maxx Speed	2.5-4.1	635g
130 27 18010	96450	27.5 x 2.35 <b>NEW!</b>	60-584	noir TS Tubeless-Ready + EXO 3C MaxxSpeed	max.4.1	705g
130 29 18005	95950	29 x 2.20	56-622	noir TS Tubeless-Ready 3C Maxx Speed	2.5-4.1	670g
130 29 18011	96450	29 x 2.35 <b>NEW!</b>	60-622	noir TS Tubeless-Ready + EXO 3C MaxxSpeed	max.4.1	745g
		<b>MAXXIS HIGHROLLER II</b> <b>Downhill</b> Une nouvelle étape a été franchie avec le pneu High Roller II ! Plus moderne et beaucoup plus agressif que son prédécesseur, c'est le pneu VTT le plus réussi de la dernière décennie. Grâce à son profil, il présente une accroche très importante. Déboufrage amélioré. Comportement irréprochable même sur les terrains techniquement difficiles.				
						
130 26 50040	95950	26 x 2.40	61-559	noir TR Maxx Pro	2.0-4.5	1205g
130 26 50045	95950	26 x 2.40	61-559	noir TR Super Tacky	2.0-4.5	1225g
130 26 50050	97450	26 x 2.40	61-559	noir TR 3C Maxx Grip	2.5-4.5	1260g
130 27 50040	95950	27.5 x 2.40	61-584	noir TR Maxx Pro	2.5-4.5	1250g
130 27 50045	95950	27.5 x 2.40	61-584	noir TR Super Tacky	2.5-4.5	1270g
130 27 50050	97450	27.5 x 2.40	61-584	noir TR 3C Maxx Grip	2.5-4.5	1305g

















référence	code	désignation	ETRTO	couleur		
		<b>MAXXIS MINION DHF</b> <b>Downhill</b> Le Minion DHF présente des crampons inclinés pour une faible résistance au roulement et les crampons latéraux offrent un meilleur contrôle et une meilleure stabilité.				 
		 				
130 26 47140	95950	26 x 2.50	55-559	noir TR <b>Super Tacky</b>	2.0-4.5	1200g
130 26 47430	95950	26 x 2.50	55-559	noir TR <b>Maxx Pro</b>	2.0-4.5	1180g
130 27 47140	95950	27.5 x 2.50	63-584	noir TR <b>Super Tacky</b>	2.5-4.5	1390g
130 27 47150	97450	27.5 x 2.50	63-584	noir TR <b>3C Maxx Grip</b>	2.5-4.5	1390g
		<b>MAXXIS MINION DHR II</b> <b>Downhill</b> Le Minion DHR II a été entièrement redessiné et convient pour les parcours Gravity. L'accélération, le passage en courbe et le freinage ont été améliorés. Les crampons latéraux assurent une bonne accroche dans les courbes. Les crampons centraux améliorent l'accélération. Les crampons en forme de pagaie au centre améliorent le freinage et stabilisent le vélo. En ayant le pneu Minion DHF à l'avant, votre vélo sera parfaitement équipé pour les longs trajets.				 
130 26 47810	95950	26 x 2.40	61-559	noir TR <b>MaxxPro</b>	2.5-4.5	1240g
130 26 47940	95950	26 x 2.40	61-559	noir TR <b>Super Tacky</b>	2.5-4.5	1225g
130 26 47950	97450	26 x 2.40	61-559	noir TR <b>3C Maxx Grip</b>	2.5-4.5	1265g
130 27 47940	95950	27.5 x 2.40	61-584	noir TR <b>Super Tacky</b>	2.5-4.5	1280g
		<b>MAXXIS GRIFFIN</b> <b>Downhill</b> Le Griffin est le nouveau pneu de DH de chez Maxxis. Il excelle dans les conditions sèches et cassantes mais reste polyvalent. Le pneu idéal pour l'étape de coupe du monde de Descente d'Afrique du Sud, il pourra également être utilisé dans les étapes des World Enduro Series.				 
130 26 49340	95950	26 x 2.40	61-559	noir DH TR <b>Super Tacky</b>	2.5-4.5	1140g
130 26 49350	97450	26 x 2.40	61-559	noir DH TR <b>3C Maxx Grip</b>	2.5-4.5	1130g
130 27 49340	95950	27.5 x 2.40	61-584	noir DH TR <b>Super Tacky</b>	2.5-4.5	1190g
130 27 49350	97450	27.5 x 2.40	61-584	noir DH TR <b>3C Maxx Grip</b>	2.5-4.5	1180g
		<b>MAXXIS SHORTY</b> <b>Downhill</b> Les pistes de coupe du monde de descente sont raides et monstrueusement techniques avec des conditions changeantes. Par conséquent, nos professionnels ont besoin d'un pneu qui puisse affronter à la fois les terrains secs, meubles, les ornières et la boue. Le Shorty est la réponse !				 
130 26 49440	95950	26 x 2.40	61-559	noir TR <b>Super Tacky</b>	2.5-4.5	1215g
130 26 49450	97450	26 x 2.40	61-559	noir TR <b>3C Maxx Grip</b>	2.4-4.5	1215g
130 27 49440	95950	27.5 x 2.40	61-584	noir TR <b>Super Tacky</b>	2.5-4.5	1270g
130 27 49450	97450	27.5 x 2.40	61-584	noir TR <b>3C Maxx Grip</b>	2.5-4.5	1270g

référence	code	désignation	ETRTO	couleur		
		<b>MAXXIS WETSCREAM</b>		<b>MAXXIS®</b>		
		<b>Downhill</b> Ce pneu est exclusivement conçu pour les compétitions. Les parcours sur terrains meubles et boueux sont son domaine de prédilection. Avec un mélange de gommages souples il adhère également sur parcours rocheux et jonché de racines. Un pneu spécial pour des conditions de parcours particulières, uniquement pour les courses, et non pour un usage quotidien.				
						
130 26 42240	95950	26 x 2.50	55-559	noir TR <b>Super Tacky</b>	2.0-4.5	1220g
130 27 42240	95950	27.5 x 2.50	55-584	noir TR <b>Super Tacky</b>	2.5-4.5	1270g
		<b>MAXXIS REKON+</b>		<b>MAXXIS®</b>		
		<b>NEW!</b> Le Rekon + est un pneu Trail agressif et montre ses atouts surtout sur les pistes très techniques. Les larges crampons médians assurent un bon contrôle de freinage et les crampons latéraux en forme de L sont super mordants et vous offrent ainsi une bonne tenue dans les virages.				
						
130 27 88510	96950	27.5 x 2.80	71-584	noir TS <b>Tubeless-Ready + EXO Dual</b>	max.2.4	825g
130 27 88520	98450	27.5 x 2.80	71-584	noir TS <b>Tubeless-Ready + EXO 3C Maxx Terra</b>	max.2.4	780g
		<b>MAXXIS IKON+</b>		<b>MAXXIS®</b>		
		<b>NEW!</b> Le Ikon+ est notre pneu XC en version Plus. La taille et largeur des crampons sont adaptées au gros volume et à la pression basse des vélos Plus. Grâce à sa large bande de roulement, il offre encore plus de sécurité.				
						
130 27 88010	97450	27.5 x 2.80	71-584	noir TS <b>Tubeless-Ready + EXO Dual</b>	max.2.4	770g
130 27 88220	98450	27.5 x 2.80	71-584	noir TS <b>Tubeless-Ready + EXO 3C Maxx Speed</b>	max.2.4	770g

référence	code	désignation	ETRTO	couleur		
		<b>MAXXIS MINION DHF+</b>		<b>MAXXIS®</b>		
		Le Minion DHF présente des crampons inclinés pour une faible résistance au roulement et les crampons latéraux offrent un meilleur contrôle et une meilleure stabilité. Ce profil populaire pour les pistes rapides est désormais disponible sur un pneu de grand volume format Plus.				
130 27 88610	96950	27.5 x 2.80	71-584	noir TS Tubeless-Ready + EXO Dual	max.2.4	1040g
130 27 88620	98450	27.5 x 2.80	71-584	noir TS Tubeless-Ready + EXO 3C MaxxTerra	max.2.4	980g
		<b>MAXXIS MINION DHR II+</b>		<b>MAXXIS®</b>		
		Le Minion DHR II, qui est le complément parfait du DHF, est désormais disponible en format Plus. Les crampons en forme de pagaie au centre réduisent la résistance au roulement, améliorent le freinage sur sols meubles et stabilisent le vélo. La carcasse de grand volume absorbe les irrégularités du terrain.				
130 27 88710	96950	27.5 x 2.80	71-584	noir TS Tubeless-Ready + EXO Dual	max.2.4	1040g
130 27 88720	98450	27.5 x 2.80	71-584	noir TS Tubeless-Ready + EXO 3C MaxxTerra	max.2.4	980g
		<b>MAXXIS HIGHROLLER II+</b>		<b>MAXXIS®</b>		
		Le Highroller II est l'un des pneus de VTT les plus populaires sur le marché. Le grand volume du nouveau format Plus complète le profil ouvert du HighRoller II, pour une meilleure accroche sur sols meubles et dans la boue. Avec le Highroller II+ vous franchissez toute sorte de terrain !				
130 27 88810	96950	27.5 x 2.80	71-584	noir TS Tubeless-Ready + EXO Dual	max.2.4	1040g
130 27 88820	98450	27.5 x 2.80	71-584	noir TS Tubeless-Ready + EXO 3C MaxxTerra	max.2.4	980g

référence	code	désignation	ETRTO	couleur	
		<b>MAXXIS MAMMOTH</b> <b>Fatbike</b> Le Mammoth est le premier pneu Fat Bike créé par MAXXIS ! Les crampons centraux sont relativement bas afin que le pneu tourne mieux et les crampons latéraux sont plus robustes afin de le rendre mordant dans les virages. Grâce à sa carcasse d'une largeur de 4.00, il vous accompagnera sur le Trail, la plage ou dans la neige.		<b>MAXXIS®</b>	
130 26 89920	98950	26 x 4.00	102-559	noir TS <b>Dual</b>	0.8-2.1 1255g
		<b>MAXXIS CHRONICLE</b> <b>Fatbike</b> De quoi passer partout ! La domaine d'utilisation s'étend des sorties entre amis jusqu'aux longues voyages avec bagages. Ses crampons latéraux ont notamment été étudiés pour offrir une bonne adhérence et la largeur de 3.00 pouces garantit un grand confort de conduite.		<b>MAXXIS®</b>	
130 29 89730	97950	29 x 3.00	78-622	noir TS <b>Dual</b>	0.8-2.1 1010g
		<b>MAXXIS MINION FBF</b> <b>Fatbike</b> Le Minion FBF est un pneu Fatbike pour les Trails, spécialement conçu pour la roue avant. Equipé des crampons latéraux éprouvés Minion DHF, il combine une bonne adhérence dans les virages, une faible résistance au roulement et le volume Fatbike pour une accroche exceptionnelle sur terrain accidenté et meuble.		<b>MAXXIS®</b>	
130 26 89815	98950	26 x 4.80	122-559	noir TS <b>Dual</b>	0.5-1.4 1650g
		<b>MAXXIS MINION FBR</b> <b>Fatbike</b> Le Minion FBR est un pneu de Trail pour la roue arrière, tout comme le DHR II. La version Fatbike FBR est équipée des crampons latéraux populaires Minion et des crampons centraux en forme de godet, comme le DHR II, pour une traction maximale en toutes conditions.		<b>MAXXIS®</b>	
130 26 89825	98950	26 x 4.80	122-559	noir TS <b>Dual</b>	0.5-1.4 1625g

référence	code	désignation	ETRTO	couleur		
 	95350	<b>MAXXIS ARDENT</b> <b>E-Bike</b> L'Ardent est notre pneu Allmountain/Trail le plus populaire. Les crampons latéraux à gros blocs offrent de nombreuses faces de contact pour négocier les virages à fond. La bande de roulement centrale, conçue pour le freinage et la traction en accélération, présentent des crampons inclinés pour minimiser la résistance au roulement. La version pour VAE rapides est équipée du système de protection Silkshield et est certifiée ECE-R75. Un très bon pneu polyvalent, qu'on peut également utiliser sur un VTT sans moteur, pour une protection anti-crevaisson plus élevée. <b>Homologation ECE-R75.</b>	57-584	 		
						
 	95350	<b>MAXXIS IKON</b> <b>E-Bike</b> À partir de 2017, nos pneus populaires de course XC sont également disponibles en version e-Bike. En plus des avantages déjà connus du Ikon - grand volume, rapidité et excellente traction - le Ikon eBike est équipé d'une couche de protection SilkShield. Celle-ci protège et renforce le pneu sur les flancs ainsi que sous la bande de roulement le rendant plus apte à supporter le poids plus important des VTTAE. <b>Homologation ECE-R75.</b>	56-584	 		
						
 	95350	<b>MAXXIS HIGHROLLER II</b> <b>E-Bike</b> Nos pneus neo-classiques Highroller II sont désormais disponibles en version E-Bike. Avec notre excellent système de protection Silkshield qui renforce en même temps la carcasse du pneu une utilisation sur VAE rapides jusqu'à 45km/h est possible sans problème. Le mélange de gomme est conçu pour une durée de vie plus longue sur VAE rapides, et malgré la conception robuste de la carcasse et la protection anti-crevaisson, le poids du pneu reste inférieur à 1kg. <b>Homologation ECE-R75.</b>	61-584	 		
						





référence	code	désignation	ETRTO	couleur		
		<b>MAXXIS DTH</b> <b>Dirt/Urban</b> Le DTH (=Drop The Hammer) est la référence pour la nouvelle génération de pneu Dirt et Street. Poids diminué, profil moderne, excellent grip et longévité importante caractérisent ce pneu. Si les critères du pneu idéal sont une combinaison entre plaisir de rouler, longévité, et plus de volume pour encore plus de sécurité, le DTH 26x2.15 est l'un de ces pneus.		<b>MAXXIS®</b>		
						
130 26 34005	94050	26 x 2.15	52/54-559	noir/Skinwall TS	MPC	2.4-5.5 560g
130 26 34010	93250	26 x 2.30	55/58-559	noir TR	MPC	2.5-4.5 710g
130 26 34020	94050	26 x 2.30	55/58-559	noir TS	MPC	2.5-4.5 650g
130 26 34030	94450	26 x 2.30	55/58-559	noir/Skinwall TS	MPC	2.5-4.1 650g
		<b>MAXXIS HOLYROLLER</b> <b>Dirt/Urban</b> Pneu BMX le plus polyvalent de la gamme Maxxis. Un pneu pour effectuer des figures en street ou sur rampe. Il convient aussi pour les Dirts Jumps ou tout simplement pour une utilisation urbaine.		<b>MAXXIS®</b>		
						
130 24 50015	93450	24 x 2.40	55-507	noir TR	Maxx Pro	2.5-4.5 700g
130 26 33010	93450	26 x 2.20	52-559	noir TR	Maxx Pro	2.5-5.5 770g
130 26 33015	93450	26 x 2.40	55-559	noir TR	Maxx Pro	2.5-4.5 820g
		<b>MAXXIS HOOKWORM</b> <b>Dirt/Urban</b> Le profil Slick de la bande de roulement est marqué des flancs jusqu'aux bords des jantes. Les flancs sont ainsi aussi résistants que la bande de roulement et ont une durée de vie extrêmement longue. Le mélange 60aMaxxPro combine très bien l'adhérence et la faible résistance au roulement.		<b>MAXXIS®</b>		
						
130 26 32015	94050	26 x 2.50	61-559	noir TR	Maxx Pro	2.5-4.5 1080g

référence	code	désignation	ETRTO	couleur			
		<b>MAXXIS DTH</b> <b>BMX</b> <b>Drop-The-Hammer.</b> La nouvelle référence pour la compétition BMX ! Avec sa carcasse de 120 TPI le DTH est super-léger. Grâce à sa composition Dual Compound, il possède une incroyable adhérence dans les virages et une extrême rapidité en ligne droite.					
130 20 54110	92750	20 x 1 1/8	28-451	noir TR + <b>Silkworm Dual</b>			4.1-5.8 245g
130 20 54220	92750	20 x 1 3/8	37-451	noir TR + <b>Silkworm Dual</b>			3.1-4.5 310g
130 20 54330	94050	20 x 1.50	38-406	noir TS + <b>Silkworm Dual</b>			5.8-7.5 285g
130 20 54440	94050	20 x 1.75	44-406	noir TS + <b>Silkworm Dual</b>			5.8-7.5 335g
130 20 54550	94050	20 x 1.95	49-406	noir TS + <b>Silkworm Dual</b>			5.8-7.5 350g
130 24 52015	92750	24 x 1.75	44-507	noir TR + <b>Silkworm Dual</b>			2.8-4.5 435g
		<b>MAXXIS SNYPER</b> <b>BMX</b> Les passionnés de BMX ont longtemps rêvé d'un pneu Dirt agressif qui remplisse les exigences de saut Hardcore. Le voici ! Sniper assure avec la spécificité de design de son profil et la carcasse haute pression, une minimisation de résistance au roulement et un meilleur grip en conditions de Dirt. Avec la bande DualCompound les manœuvres en virage sont optimales. Le Sniper 24 x 2.00 est un pneu très stable et rapide pour les VTT adolescents en 24".					
130 24 51020	92750	24 x 2.00	50-507	noir TR + <b>Silkshield Dual</b>			2.5-4.5 650g
		<b>MAXXIS M-TREAD</b> <b>BMX</b> La spécificité du M-Tread vient du dessin continu des flancs (lisses sur la plupart des pneus), de jante à jante, permettant ainsi des virages très fermés (une caractéristique importante en flat land). Pneu idéal pour les parcs, street, trail et sur les rampes.					
130 20 51060	92350	20 x 2.10	53-406	noir TR <b>MPC</b>			5.8-7.5 780g

référence	code	désignation	ETRTO	couleur		
		<b>MAXXIS TORCH</b> <b>BMX</b> Mettez toutes les chances de votre côté, que ce soit au sprint ou dans la dernière ligne droite avec le TORCH. Avec ce pneu ultra rapide, sa carcasse 120TPI et son profil accrocheur, il vous fera prendre de l'avance.		<b>MAXXIS®</b>		
130 20 50015	94050	20 x 1.50	38-406	noir TS + <b>Silkshield Dual</b>		5.8-7.5 315g
130 20 50020	94050	20 x 1.75	44-406	noir TS + <b>Silkshield Dual</b>		5.8-7.5 345g
130 20 50030	94050	20 x 1.95	49-406	noir TS + <b>Silkshield Dual</b>		5.8-7.5 370g
		<b>MAXXIS HOOKWORM</b> <b>BMX</b> Pneu freestyle avec profil Slick. Carcasse robuste. Haute pression. Pour Ramp, Street et Flatland. On le retrouve aussi sur les scooters et les vélos couchés.		<b>MAXXIS®</b>		
130 20 52060	92350	20 x 1.95	53-406	noir TR <b>MPC</b>		5.8-7.5 690g
		<b>MAXXIS HOLYROLLER</b> <b>BMX</b> Un classique dans la gamme MAXXIS. Ce pneu BMX est le plus polyvalent de la gamme Maxxis. Meilleure maîtrise et vitesse optimisée grâce aux espaces diminués entre les crampons. Idéal pour les terrains mixtes.		<b>MAXXIS®</b>		
130 20 53015	92350	20 x 1.95	53-406	noir TR <b>MPC</b>		2.4-4.5 490g
130 20 53515	92350	20 x 2.20	56-406	noir TR <b>MPC</b>		2.4-4.5 570g
		<b>MAXXIS RIZER</b> <b>BMX</b> Le Rizer est un pneu universel qui peut s'utiliser dans différentes disciplines. Il n'est pas trop lisse, les crampons ne sont pas trop hauts. En plus, il est renforcé d'une couche de protection EXO Protection sur les flancs.		<b>MAXXIS®</b>		
130 20 54015	93750	20 x 2.15	53-406	noir TS + <b>EXO Dual</b>		5.8-7.5 545g



référence	code	taille	valve	poids	
		<b>CHAMBRE À AIR MAXXIS FLYWEIGHT</b>			<b>MAXXIS®</b>
		<ul style="list-style-type: none"> <li>les chambres à air en butyle les plus légères sur le marché avec une paroi de 0,45mm !</li> </ul>			
133 26 31000	91450	26 x 1.90 - 2.125	Presta	95g	
133 27 31000	91450	27.5 x 1.90 - 2.125	Presta	106g	
133 28 34000	91450	700 x 18 - 25C	Presta 48mm	52g	
133 29 31000	91450	29 x 1.90 - 2.125	Presta	115g	
		<b>CHAMBRE À AIR MAXXIS ULTRA LIGHT</b>			<b>MAXXIS®</b>
		<ul style="list-style-type: none"> <li>voici la plus populaire et plus performante chambre à air de notre assortiment</li> <li>avec sa paroi de 0,60mm, la Maxxis Ultra Light est suffisamment robuste pour les coupes du monde. Elle est 2 fois moins lourde qu'une chambre à air standard</li> </ul>			
133 26 50500	9950	26 x 1.50 - 1.75	Presta	109g	
133 26 51000	9950	26 x 1.90 - 2.125	Presta	125g	
133 26 53000	9950	26 x 1.90 - 2.125	Schrader	128g	
133 27 51000	9950	27.5 x 1.90 - 2.35	Presta	144g	
133 28 61000	9950	700 x 18 - 25C	Presta	66g	
133 28 63000	9950	700 x 18 - 25C	Presta 48mm	67g	
133 28 63500	91050	700 x 18 - 25C	Presta 60mm	68g	
133 29 61000	9950	29 x 1.90 - 2.35	Presta	155g	
		<b>CHAMBRE À AIR MAXXIS WELTERWEIGHT</b>			<b>MAXXIS®</b>
		<ul style="list-style-type: none"> <li>chambre à air haut de gamme avec une paroi de 0,90mm</li> </ul>			
133 26 45000	9750	26 x 1.90 - 2.125	Presta	161g	
133 26 46000	9750	26 x 1.90 - 2.125	Schrader	162g	
133 27 45000	9750	27.5 x 1.90 - 2.35	Presta	190g	
133 27 46500	9750	27.5 x 2.20 - 2.50	Presta	221g	
133 27 47000	9750	27.5 x 2.20 - 2.50	Schrader	222g	
133 29 45000	9750	29 x 1.90 - 2.35	Presta	171g	

référence	code	taille	valve	poids	
		<b>CHAMBRE À AIR MAXXIS FREERIDE / DH LIGHT</b>			<b>MAXXIS®</b>
		Conçue pour supporter les terrains difficiles de freeride et de descente, les chambres à air de Maxxis sont équipées de parois de 1,2mm d'épaisseur pour une excellente résistance à la crevaison. Le poids est de 300g !			
133 26 21000	91250	26 x 2.20 - 2.50	Presta	293g	
133 26 22000	91250	26 x 2.20 - 2.50	Schrader	295g	
133 27 21000	91250	27.5 x 2.20 - 2.50	Presta	306g	
133 27 22000	91250	27.5 x 2.20 - 2.50	Schrader	307g	
		<b>CHAMBRE À AIR MAXXIS DOWNHILL</b>			<b>MAXXIS®</b>
		Les chambres à air pour descente de Maxxis sont épaisses de 1,5mm afin d'éviter les crevaisons, d'augmenter la stabilité et de permettre une utilisation à basse pression d'air. Adaptée à toutes les tailles de pneus de descente.			
133 24 40500	91450	24 x 2.40 - 2.70	Schrader	423g	
133 26 41000	91450	26 x 2.40 - 2.70	Presta	448g	
133 26 42000	91450	26 x 2.50 - 2.70	Schrader	450g	
		<b>CHAMBRE À AIR MAXXIS FATBIKE</b>			<b>MAXXIS®</b>
		Une chambre à air Fatbike a une toute autre dimension qu'une chambre à air normale. C'est pourquoi nos chambres à air Fatbike sont équipées des parois spéciales de 1,0mm, adapté à toutes exigences d'une utilisation à basse pression d'air, typique pour les pneus Fatbike.			
133 26 43000	91600	26 x 3.80 - 5.00	Presta	427g	
133 27 23000	91600	27.5 x 2.50 - 3.00	Presta	364g	
133 29 13000	91600	29 x 2.50 - 3.00	Presta	390g	
		<b>DÉMONTE-PNEU MAXXIS</b>			<b>MAXXIS®</b>
		<ul style="list-style-type: none"> <li>• très résistant</li> <li>• très robuste</li> <li>• orange</li> <li>• 2 pièces en blister</li> </ul>			
236 10 42800	9650	matière plastique, set (2 pièces)		35g	





# THE NEW MARATHON

# GT

THE URBAN WAY TO RIDE



Juste l'essentiel, rien de plus. **MARATHON GT.** Dynamique, performant et fiable avec DualGuard.

- 201
- 202
- 203
- 205
- 206
- 207
- 208
- 209
- 210
- 213
- 212
- 204
- 214
- 216
- 221
- 215
- 217
- 218
- 219
- 220
- 220
- 223
- 225
- 226
- 227
- 228
- 232
- 233
- 236
- 240
- 265
- 309
- 320

# TUBELESS TECHNOLOGY

POUR LES MEILLEURES PERFORMANCES POSSIBLES EN VÉLO !

## NEW!

### TUBELESS EASY avec MicroSkin.



Nouveau design révolutionnaire breveté.

- L'option Tubeless Easy est dorénavant disponible pour les pneus haute pression.
- Les pneus Tubeless route sont maintenant plus légers et performants.
- La future technologie pour les vélos de cross et touring.
- Le revêtement Microskin intégré propose simultanément plusieurs fonctions importantes : il assure l'étanchéité, garantit une haute pression parfaitement stabilisée et améliore sensiblement la résistance aux crevaisons sur toute la surface du pneu.

Brevet en cours de dépôt.



### TUBELESS EASY mit SnakeSkin.

Le revêtement monofilament SnakeSkin intégré aux flancs permet une conversion au Tubeless bien plus facile et fiable tout en assurant une parfaite protection anti-crevaison. C'est pourquoi cette option équipe d'ores et déjà toute notre gamme VTT Evolution.



référence	code	désignation	ETRTO	couleur	bar	poids
		<p><b>SCHWALBE PRO ONE HS 462</b></p> <p>La nouvelle génération de pneus Tubeless. Tous ceux qui l'ont essayé le confirment : les performances et la fiabilité sont encore supérieures. Le poids n'est pas en reste avec un gain de 70g rendu possible par l'adoption du revêtement breveté MicroSkin. En prime, résistances au roulement et aux crevaisons sont encore meilleures. Décidément le modèle Top de Schwalbe</p> <p><b>1 2 3 4 5 6 7</b> SCHWALBE PROTECTION</p>  				
140 28 96606	96990	650 x 25B <b>NEW!</b>	25-584	noir TL-Easy Evolution MicroSkin OneStar <b>TS</b>	5.0-7.5	225g
140 28 96602	96990	700 x 23C	23-622	noir TL-Easy Evolution MicroSkin OneStar <b>TS</b>	5.0-8.5	235g
140 28 96605	96990	700 x 25C	25-622	noir TL-Easy Evolution MicroSkin OneStar <b>TS</b>	5.0-7.5	255g
140 28 96609	96990	700 x 28C	28-622	noir MicroSkin Evolution TL-Easy OneStar <b>TS</b>	4.0-6.5	275g
		<p><b>SCHWALBE ONE HS 462 A</b></p> <p>Son nom seul indique déjà clairement ce qu'il représente pour Schwalbe. Nouveau profil, nouveau compound encore plus performant et haut niveau de qualité : Schwalbe One se positionne désormais comme une nouvelle référence pour la course. Disponible en différentes finitions.</p> <p><b>1 2 3 4 5 6 7</b> SCHWALBE PROTECTION</p>  				
140 26 99021	95290	26 x 1.00	23-559	noir LiteSkin Evol. V-Guard WheelStar <b>TS</b>	6.0-9.0	215g
140 26 99031	95290	650 x 23C	23-571	noir LiteSkin Evol. V-Guard OneStar <b>TS</b>	6.0-10.0	190g
140 27 96630	95290	650 x 25B	25-584	noir LiteSkin Evol. V-Guard OneStar <b>TS</b>	6.0-8.0	215g
140 28 96620	95290	700 x 23C	23-622	noir LiteSkin Evol. V-Guard OneStar <b>TS</b>	6.0-10.0	205g
140 28 96630	95290	700 x 25C	25-622	noir LiteSkin Evol. V-Guard OneStar <b>TS</b>	6.0-9.0	225g
140 28 96612	95290	700 x 28C	28-622	noir LiteSkin Evol. V-Guard OneStar <b>TS</b>	6.0-8.0	245g
		<p><b>SCHWALBE ONE NOIR AVEC BANDES COLORÉES</b></p> <p>140 28 96621 95290 700 x 25C 25-622 bandes rouges LiteSkin Evol. V-G. OneStar <b>TS</b> 6.0-9.0 225g</p> <p>140 28 99041 95290 700 x 25C 25-622 bandes blanches LiteSkin Evol. V-G. OneStar <b>TS</b> 6.0-9.0 225g</p> <p>140 28 99051 95290 700 x 25C 25-622 bandes bleues LiteSkin Evol. V-G. OneStar <b>TS</b> 6.0-9.0 225g</p>				
140 28 99060	95290	700 x 23C	23-622	bandes argent LiteSkin Evol. V-G. OneStar <b>TS</b>	6.0-10.0	205g
		<p><b>KIT TUBELESS SCHWALBE ONE HS 448</b></p> <p><b>Contenu : 2 pneus, Easy Fit, Doc Blue</b></p> <p>Le Schwalbe One existe en version tringle souple et en boyau classique cousu main. Cependant, le futur appartient à la version moderne tubeless. Dans la pratique, ce système a des avantages excellents. Les pertes dues au frottement étant minimisées, la résistance au roulement est nettement plus faible qu'avec les pneus à tringles souples et les boyaux. Simultanément les systèmes Tubeless sont extrêmement sûrs, une perte d'air soudaine est pratiquement exclue. Il n'y a plus de chambres à air qui peuvent surchauffer et éclater. Un liquide anti-crevaison bouche les trous en quelques dixièmes de seconde.</p> 				
140 28 99070	913690	700 x 23C	23-622	<b>set Tubeless</b> noir Evolution OneStar <b>TS</b>	5.0-8.5	780g
140 28 99080	913690	700 x 25C	25-622	<b>set Tubeless</b> noir Evolution OneStar <b>TS</b>	5.0-7.5	850g

référence	code	désignation	ETRTO	couleur	bar	poids
		<p><b>SCHWALBE G-ONE ALLROUND HS 473</b></p> <p><b>Schwalbe One goes Gravel.</b> La gamme Schwalbe One inclut désormais des modèles spécifiques pour les "Gravel-Bikes". Le confort de roulement proposé par G-One associé à la technologie Tubeless Easy le rendent particulièrement agréable à utiliser sur les chemins forestiers et à travers champs.</p> <p> <b>SCHWALBE PROTECTION</b></p> <p></p>  				
140 27 96801	95990	27.5 x 1.50 650B	40-584	noir TL-Easy Evol. MicroSkin OneStar	TS	3.0-5.0 420g
140 27 96901	93890	27.5 x 1.50 650B	40-584	noir LiteSkin RaceG. Perform. Dual	TS	3.0-5.0 400g
140 27 97000	96490	27.5 x 2.80 650B	70-584	noir LiteSkin Evolution OneStar	TS	1.5-3.0 655g
140 27 97001	96490	27.5 x 2.80 650B	70-584	noir SnakeSk. TL-Easy Evolution OneSt.	TS	1.5-3.0 750g
140 27 97002	94390	27.5 x 2.80 650B	70-584	noir SnakeSk. RaceG. Perform. Dual	TS	1.5-3.0 790g
140 28 96801	95990	28 x 1.35 700 x 35C	35-622	noir TL-Easy Evolution MicroSkin OneSt.	TS	3.0-5.0 400g
140 28 96811	95990	28 x 1.50 700 x 38C	40-622	noir TL-Easy Evolution MicroSkin OneSt.	TS	3.0-5.0 460g
140 28 96900	93890	28 x 1.35 700 x 35C	35-622	noir LiteSkin RaceGuard Perform. Dual	TS	3.0-5.0 380g
140 28 96910	93890	28 x 1.50 700 x 38C	40-622	noir LiteSkin RaceGuard Perform. Dual	TS	3.0-5.0 440g
		<p><b>SCHWALBE G-ONE SPEED HS 472</b></p> <p><b>The Special One.</b> Profil à couper le souffle et performances au top - même pour des pneus à fort volume. Dans sa version route en 30mm de section et avec sa protection V-Guard, G-One est vraiment fait pour les "sales boulots". Au choix, vous pouvez également opter pour sa version boyau fait-main ou sinon goûter aux plaisirs de la plus récente des technologies Tubeless Easy. En section extra-large de 60mm, il permet d'atteindre des vitesses phénoménales non seulement lors de fameuses courses sur les plages de Hollande mais aussi sur votre terrain de jeu favori. Dans cette nouvelle moniture, G-One est une évolution encore plus aboutie des précédents modèles S-One et Big One.</p> <p> <b>SCHWALBE PROTECTION</b></p> <p></p> <p></p>  				
140 27 92204	95790	27.5 x 2.35 650B	60-584	noir SnakeSkin TL-Easy Evol. OneStar	TS	1.6-3.5 500g
140 27 92205	93890	27.5 x 2.35 650B	60-584	noir LiteSkin RaceGuard Perform. Dual	TS	1.6-3.5 530g
140 28 96701	96990	700 x 30C	30-622	noir TL-Easy Evol. MicroSkin OneStar	TS	3.5-5.5 330g
140 29 92204	95790	29 x 2.35	60-622	noir SnakeSkin TL-Easy Evol. OneStar	TS	1.6-3.5 530g
140 29 92304	95790	29 x 2.35	60-622	noir LiteSkin Evol. OneStar	TS	1.6-3.5 440g
140 29 92404	93890	29 x 2.35	60-622	noir LiteSkin Perform. RaceGuard Dual	TS	1.6-3.5 560g
		<p><b>SCHWALBE X-ONE BITE HS 481</b></p> <p>X-ONE est dorénavant disponible dans une version "spéciale boue" avec profil spécifique. Idéal en Cyclo-Cross pour les jours de pluie.</p>  				
140 28 99091	95990	28 x 1.30 700 x 33C	33-622	noir MicroSkin TL-Easy Evol. OneStar	TS	2.8-4.8 390g
140 28 99093	93290	28 x 1.30 700 x 33C	33-622	noir LiteSkin Performance Line Dual	TS	2.8-4.8 360g

référence	code	désignation	ETRTO	couleur		bar	poids
		<b>SCHWALBE X-ONE ALLROUND HS 467</b>					
		Son nouveau profil associé au compound OneStar font de X-One le pneu Cyclo-Cross le plus performant jamais produit. À essayer sans chambre sur une roue compatible Tubeless pour le rendre encore plus performant.					
							
							
140 28 99096	95990	28 x 1.30 700x33C	33-622	noir MicroSkin TL-Easy Evol. OneStar	TS	2.8-4.8	370g
140 28 99098	93290	28 x 1.30 700x33C	33-622	noir LiteSkin Performance Dual	TS	3.0-5.0	350g
140 28 99099	95790	28 x 1.30 700x33C	33-622	noir/beige TwinSkin Evolution OneStar	TS	2.8-4.8	380g
		<b>SCHWALBE DURANO HS 464</b>					
		<b>Pour les dévoreurs de bitume.</b>					
		Durano est le choix idéal pour les longues distances car aucun autre pneu route ne résistera aussi longtemps. Avec Dual Compound pour une adhérence optimale – même sur les routes humides d'hiver. De plus, la protection anti-crevaison RaceGuard est particulièrement efficace.					
							
							
140 20 92500	92890	20 x 1 1/8	28-451	noir LiteSkin RaceGuard Dual	TR	6.0-8.0	255g
140 20 92505	93890	20 x 1.10	28-406	noir LiteSkin RaceGuard Dual Perf.	TS	6.0-8.0	190g
140 26 92501	93890	26 x 1.10	28-559	noir LiteSkin RaceGuard Dual	TS	6.0-8.0	260g
140 28 98921	92890	700 x 23C	23-622	noir LiteSkin Perf. RaceGuard Dual	TR	6.0-10.0	305g
140 28 98925	93890	700 x 23C	23-622	noir LiteSkin Perf. RaceGuard Dual	TS	6.0-10.0	225g
140 28 98922	93890	700 x 23C	23-622	bandes argent LiteSkin Perf. RaceGuard Dual	TS	6.0-10.0	225g
140 28 98924	93890	700 x 23C	23-622	blanc/noir LiteSkin Perf. RaceGuard Dual	TS	6.0-10.0	225g
140 28 98001	93890	700 x 25C	25-622	noir LiteSkin Perf. RaceGuard Dual	TS	6.0-8.0	245g
140 28 98950	92890	700 x 25C	25-622	noir LiteSkin Perf. RaceGuard Dual	TR	6.0-8.0	335g
140 28 98928	93890	700 x 25C <b>NEW!</b>	25-622	bandes bleues LiteSkin Perf. RaceG. Dual	TS	6.0-8.0	245g
140 28 99020	93890	700 x 25C <b>NEW!</b>	25-622	bandes rouges LiteSkin Perf. RaceG. Dual	TS	6.0-8.0	245g
140 28 99021	93890	700 x 25C <b>NEW!</b>	25-622	bandes blanches LiteSkin Perf. RaceG. Dual	TS	6.0-8.0	245g
140 28 92510	93890	700 x 28C	28-622	noir LiteSkin Perf. RaceGuard Dual	TS	6.0-8.0	290g
140 28 98961	92890	28 x 1.25 700x32C	32-622	noir LiteSkin Perf. RaceGuard Dual	TR	4.0-6.5	405g

référence	code	désignation	ETRTO	couleur	bar	poids
		<p><b>SCHWALBE DURANO E HS 464A</b></p> <p>Version spéciale du Durano pour VAEs jusqu'à 50 km/h.</p> <ul style="list-style-type: none"> <li>• largeur maximale des pneus 28mm</li> <li>• homologation ECE R75</li> <li>• protection RaceGuard et logo réfléchissant</li> </ul>				
		    				
140 27 99500	93290	27.5 x 1.50 650x38B	40-584	noir <b>Reflex</b> LiteSkin RaceGuard Endur.	<b>TR</b>	3.5-6.0 560g
140 28 99001	94290	28 x 1.10 700x28C	28-622	noir LiteSkin RaceGuard Dual	<b>TS</b>	6.0-8.0 335g
140 28 99010	94290	28 x 1.25 700x32C	32-622	noir LiteSkin RaceGuard Dual	<b>TS</b>	4.5-7.0 420g
140 28 99410	93290	28 x 1.25 700x32C	32-622	noir <b>Reflex</b> LiteSkin RaceGuard Endur.	<b>TR</b>	4.5-7.0 495g
140 28 99420	93290	28 x 1.40 700x35C	37-622	noir <b>Reflex</b> LiteSkin RaceGuard Endur.	<b>TR</b>	4.0-6.0 550g
140 28 99500	93290	28 x 1.50 700 x 38C	40-622	noir <b>Reflex</b> LiteSkin RaceGuard Energ.	<b>TR</b>	3.5-6.0 595g
		<p><b>SCHWALBE DURANO PLUS HS 464</b></p> <p>Protection anti-crevaison maximale pour la course.</p> <p>Durano Plus est protégé très efficacement contre les risques de crevaison grâce à sa sous-couche de protection SmartGuard. Bien que l'épaisseur de caoutchouc spécial hautement élastique ne soit pas aussi importante que sur Marathon Plus, le niveau de protection atteint reste tout à fait unique pour un pneu course.</p>				
		  				
140 20 93000	94790	20 x 1.10	28-406	noir TwinSkin SmartGuard Dual Perf.	<b>TS</b>	6.0-8.0 315g
140 28 98810	94790	700 x 23C	23-622	noir TwinSkin Perf. SmartGuard Dual	<b>TS</b>	6.0-10.0 340g
140 28 69005	93690	700 x 23C	23-622	noir TwinSkin Perf. SmartGuard Dual	<b>TR</b>	6.0-10.0 410g
140 28 69008	93690	700 x 25C	25-622	noir TwinSkin Perf. SmartGuard Dual	<b>TR</b>	6.0-8.0 450g
140 28 98901	94790	700 x 25C	25-622	noir TwinSkin Perf. SmartGuard Dual	<b>TS</b>	6.0-8.0 380g
140 28 98910	93990	700 x 28C	28-622	noir <b>Reflex</b> TwinSkin Perf. SmartGuard Dual	<b>TR</b>	6.0-8.0 530g
		<p><b>SCHWALBE DURANO DD HS 464</b></p> <p>Protection totale.</p> <p>DD signifie Double Defense soit une sous-couche RaceGuard sous la bande de roulement ainsi qu'une protection latérale supplémentaire.</p>				
		  				
140 26 98916	93290	26 x 1.10	28-559	graphite SnakeSkin Double Def. Perf. Dual	<b>TR</b>	6.0-8.0 390g
140 27 98916	93290	650B	28-584	graphite SnakeSkin Double Def. Perf. Dual	<b>TR</b>	6.0-8.0 405g
140 27 98936	94290	650B	28-584	noir graphite SnakeSkin Db. Def. Perf. DC	<b>TS</b>	6.0-8.0 405g
140 28 98815	93290	700 x 23C	23-622	graphite Skin SnakeSkin Double Def. Dual	<b>TR</b>	6.0-8.0 355g
140 28 98915	93290	700 x 25C	25-622	graphite Skin SnakeSkin Double Def. Dual	<b>TR</b>	6.0-10.0 385g
140 28 98930	94290	700 x 23C	23-622	graphite SnakeSkin Double Defense Dual	<b>TS</b>	6.0-10.0 275g
140 28 98935	94290	700 x 25C	25-622	graphite SnakeSkin Double Defense Dual	<b>TS</b>	6.0-8.0 295g
140 28 98916	93290	700 x 28C	28-622	graphite SnakeSkin Double Def. Perf. Dual	<b>TR</b>	6.0-8.0 430g
140 28 98936	94290	700 x 28C	28-622	graphite SnakeSkin Double Def. Perf. Dual	<b>TS</b>	6.0-8.0 330g



référence	code	désignation	ETRTO	couleur	bar	poids
		<p><b>SCHWALBE LUGANO ENDURANCE HS 471</b></p> <p>Peu importe que vous l'utilisiez sur un Fixie, un vélo de route ou de ville : avec son compound inaltérable et son profil renforcé, Lugano Endurance est définitivement le meilleur choix pour les aventuriers urbains.</p> <p><b>5</b> SCHWALBE PROTECTION</p> 				
140 28 84670	91990	700 x 25C	25-622	noir TwinSkin Reinforced Active Silica	TR	6.0-8.0 350g
		<p><b>SCHWALBE LUGANO HS 471</b></p> <p><b>Modèle d'entrée de gamme.</b> Profil classique bicolore pointes de diamant pour une accroche particulièrement fiable sur routes sèches et humides. Avec sous-couche de protection anti-crevaison. Dorénavant disponible avec Kevlar® Guard.</p> <p><b>3</b> SCHWALBE PROTECTION</p> 				
140 28 82600	91790	700 x 20C (HS 384)	20-622	noir LiteSkin KevlarGuard Silica	TR	6.0-9.0 305g
140 28 82701	91790	700 x 23C	23-622	noir Skin Active Kevlar Guard Silica	TR	6.0-9.0 325g
140 28 83501	91790	700 x 23C	23-622	bandes jaunes LiteSkin Active KevlarG Silica	TR	6.0-9.0 325g
140 28 83601	91790	700 x 23C	23-622	bandes rouges LiteSkin Active KevlarG Silica	TR	6.0-9.0 325g
140 28 83701	91790	700 x 23C	23-622	bandes bleues LiteSkin Active KevlarG Silica	TR	6.0-9.0 325g
140 28 83801	91790	700 x 23C	23-622	beige LiteSkin Active KevlarGuard Silica	TR	6.0-9.0 325g
140 28 83901	91790	700 x 23C	23-622	bandes blanches LiteSkin Active KevlarG Silica	TR	6.0-9.0 325g
140 28 84201	92390	700 x 23C	23-622	noir LiteSkin Active KevlarGuard Silica	TS	6.0-9.0 255g
140 28 84610	91790	700 x 25C	25-622	noir LiteSkin Active KevlarGuard Silica	TR	6.0-8.0 350g
140 28 84620	91790	700 x 25C	25-622	bandes rouges LiteSkin Active KevlarG Silica	TR	6.0-8.0 350g
140 28 84630	91790	700 x 25C	25-622	bandes blanches LiteSkin Active KevlarG Silica	TR	6.0-8.0 350g
140 28 84640	91790	700 x 25C	25-622	bandes bleues LiteSkin Active KevlarG Silica	TR	6.0-8.0 350g
140 28 84650	91790	700 x 25C	25-622	bandes beiges LiteSkin Active KevlarG Silica	TR	6.0-8.0 350g
140 28 84660	91790	700 x 25C <b>NEW!</b>	25-622	bandes jaunes LiteSkin Active KevlarG Silica	TR	6.0-8.0 350g
140 28 84760	92090	700 x 25C	25-622	noir Reflex LiteSkin Active KevlarG Silica	TR	6.0-8.0 360g
140 28 85901	92390	700 x 25C	25-622	noir LiteSkin Active KevlarGuard Silica	TS	6.0-8.0 280g
140 28 84302	92390	700 x 25C <b>NEW!</b>	25-622	bandes rouges LiteSkin Active KevlarG Silica	TS	6.0-8.0 280g
140 28 84402	92390	700 x 25C <b>NEW!</b>	25-622	bandes bleues LiteSkin Active KevlarG Silica	TS	6.0-8.0 280g
140 28 84602	92390	700 x 25C <b>NEW!</b>	25-622	bandes blanches LiteSkin Active KevlarG Silica	TS	6.0-8.0 280g
140 28 84750	91790	700 x 28C	28-622	noir LiteSkin Active KevlarGuard Silica	TR	6.0-8.0 380g

7



**SmartGuard® | Flat-less**

La protection la plus efficace pour un pneu de vélo : 5 mm de caoutchouc particulièrement souple et partiellement élaboré à partir de matériau recyclé.

**SmartGuard®** : la sous-couche la plus fiable pour votre vélo. Depuis plus de quinze ans, elle a largement prouvé sa supériorité par rapport à tout autre pneu. Seul SmartGuard vous garantit une totale invulnérabilité. Disponible uniquement pour la marque Schwalbe.

6



**Tubeless Easy**

Technologie Tubeless associant une carcasse haute densité à un produit d'étanchéité à base de latex.

6



**DualGuard NEW**

Carcasse intégrant un double niveau de protection : nylon et mélange spécial de caoutchouc souple (2,5 mm)

6



**Double Defense®**

Associe une sous-couche anti-crevaisson sous la bande de roulement et dans les flancs.

**Tubeless Easy** : technologie Tubeless Schwalbe exclusive avec carcasse en matériau textile monofilament (SnakeSkin ou MicroSkin) pour une parfaite tenue en pression et une protection anti-crevaisson exceptionnelle en association avec un liquide d'étanchéité. **DualGuard** : le nouveau système anti-crevaisson Schwalbe associe une double protection (sous-couche nylon et caoutchouc spécial). **Double Defense** : cette double protection est dorénavant proposée pour trois applications différentes. Pneus Course : carcasse entièrement protégée par revêtement SnakeSkin et sous-couche RaceGuard sous la bande de roulement. Pneus Touring : revêtement SnakeSkin sur les flancs et sous-couche haute densité V-Guard sous la bande de roulement. Pneus Plus : revêtement SnakeSkin sur les flancs et sous-couche GreenGuard sous la bande de roulement.

5



**V-Guard**

Matériau textile extrêmement léger et résistant aux coupures.

5



**GreenGuard®**

Sous-couche de 3 mm d'épaisseur en matériau caoutchouc partiellement recyclé.

5



**PunctureGuard**

Sous-couche de 3 mm d'épaisseur.

**V-Guard** : ce matériau sophistiqué assure un haut niveau de protection contre les crevaisons et est utilisé sur nos pneus Course et Touring. **GreenGuard** : cette sous-couche de matériau caoutchouc très souple est utilisée dans les carcasses de 67 EPI de plusieurs pneus Schwalbe Touring haut de gamme : Marathon mais aussi en gamme Energizer ainsi que sur d'autres modèles. **PunctureGuard** : fabriquée à partir d'un solide matériau caoutchouc, cette protection de 3 mm d'épaisseur assure une parfaite fiabilité à nos modèles premiers prix.

4



**RaceGuard®**

2 couches de matériau Nylon entrecroisées  
Carcasse de 67 EPI

3



**K-Guard**

Sous-couche de matériau caoutchouc naturel renforcée de fibres Kevlar

2



**LiteSkin & Performance**

**RaceGuard®** : double couche de nylon renforcé sous la bande de roulement. Protection anti-crevaisson idéale pour tout type de pneu à profil léger et performant. **K-Guard** : système de protection renforcé par des fibres en Kevlar. Proposé en série sur tous nos modèles de la gamme Active Line. **LiteSkin et Performance Line** : pneus intégrant une carcasse élaborée à partir de matériaux haut de gamme avec système de protection intégré.

référence	code	désignation	ETRTO	couleur		bar	poids
		<b>SCHWALBE INSIDER HS 376/HS 380/HS 385</b> <b>Spécialement conçu pour home trainer à rouleaux.</b> Le compound utilisé présente une résistance au roulement inférieure, ce qui le rend idéal pour ce type d'utilisation.  <b>Attention :</b> à ne pas utiliser sur la route !					
140 26 81601	93290	26 x 0.90	23-559	bleu TwinSkin Performance p. hometrainer <b>TS</b>		6.0-10.0	210g
140 26 81501	93290	26 x 1.35	35-559	bleu TwinSkin Performance p. hometrainer <b>TS</b>		4.0-6.5	470g
140 28 81501	93290	700 x 23C	23-622	bleu TwinSkin Performance p. hometrainer <b>TS</b>		6.0-10.0	310g
140 28 81601	93290	700 x 35C	35-622	bleu TwinSkin Performance p. hometrainer <b>TS</b>		4.0-6.5	525g
		<b>BOYAU SCHWALBE LUGANO T HS 424</b> Notre boyau le plus économique.  <b>Attention : boyau !</b>					
				valve : 32mm			
142 27 31201	93190	700 x 22	22-622	beige LiteSkin Active KevlarG Silica	<b>boyau</b>	6.0-10.0	300g
142 27 31301	93190	700 x 22	22-622	noir LiteSkin Active KevlarG Silica	<b>boyau</b>	6.0-10.0	300g
142 27 31400	93190	700 x 25	25-622	noir LiteSkin Active KevlarG Silica	<b>boyau</b>	5.0-10.0	330g
		<b>BOYAU SCHWALBE ONE HT HS 423D</b> <b>Classique des printemps.</b> Nous avons entièrement optimisé les boyaux 28mm pour la compétition en privilégiant un haut niveau d'exigence quant au matériau utilisé. Avec sa section confortable et sa carcasse renforcée ce boyau est idéal pour des épreuves telles que Paris Roubaix, le Tour des Flandres ou le Strade Bianche. Afin de se distinguer des autres modèles, il est facilement reconnaissable à ses flancs beiges.					
				<b>Attention : boyau !</b>			
142 27 40100	98490	700 x 22	22-622	noir LSkin Handmade Tubular OneStar	<b>boyau</b>	8.0-14.0	260g
142 27 41000	98490	700 x 28	28-622	beige LSkin Handmade Tubular OneStar	<b>boyau</b>	4.0-8.0	320g
		<b>BOYAU SCHWALBE PRO ONE HT HS 423D</b> <b>Handmade Tubular.</b> Le "Saint Graal" en matière de boyau unanimement reconnu par les coureurs professionnels. Son compound OneStar triple et sa carcasse faite d'un mélange de polyester et de coton lui procurent une résistance au roulement très faible et une excellente protection contre les crevaisons par pincement. Son profil pointes de diamant a été spécialement étudié pour assurer une tenue de route hors du commun, même dans des conditions difficiles. Schwalbe Pro One HT est entièrement fait main ce qui lui garantit un niveau de qualité exceptionnel.					
				<b>Attention : boyau !</b>			
142 27 40200	98990	700 x 22	22-622	noir LSkin V-Guard Handmade Tubular full diamond Evolution Line OneStar	<b>boyau</b>	8.0-14.0	240g
142 27 40501	98990	700 x 25	25-622	noir LSkin V-Guard Handmade Tubular full diamond Evolution Line OneStar	<b>boyau</b>	6.0-10.0	290g

référence	code	désignation	ETRTO	couleur	bar	poids
201						
202						
203						
205						
206						
207						
208						
209						
210	142 27 41501	98490	28x1.20 700x30	30-622	noir MicroSkin V-Guard Handmade Tubular Evolution OneStar	boyau 4.0-7.0 360g
211						
213						
212						
204						
214						
216						
221						
215	142 26 10001	98490	26 x 2.00	50-559	noir LiteSkin Handm. Tubular PaceStar	boyau 2.0-5.0 540g
215	142 28 89910	98490	28 x 1.30 700x33	33-622	noir LiteSkin Handm. Tubular Evol. PaceStar	boyau 2.0-6.0 395g
217	142 29 89920	98490	29 x 2.00	50-622	noir LiteSkin Handm. Tubular PaceStar	boyau 2.0-5.0 595g
217	142 29 89930	98490	29 x 2.00	50-622	noir LiteSkin Handm. Tubular Evol. PaceStar	boyau 2.0-5.0 595g
218						
219						
220						
220						
223						
225						
226						
227	140 26 99900	919500	26 x 1.10	Pro Core 26"	env. 200g par roue	
228	140 27 99900	919500	27.5 x 1.10	Pro Core 27.5"	env. 200g par roue	
228	140 29 99900	919500	29 x 1.10	Pro Core 29"	env. 200g par roue	
232						
233						
236						
240						
265						
309	140 26 99901	95990	26 x 1.10	28-559 chambre intérieure ProcCore	TS	env. 100g
309	140 27 99901	95990	27.5 x 1.10	28-584 chambre intérieure ProcCore	TS	env. 120g
320	140 29 99901	95990	29 x 1.10	28-622 chambre intérieure ProcCore	TS	env. 120g
320	143 26 39000	91999	26 x 1.00-1.50	25/40-559 Presta 52mm chambre à air ProcCore Dual		95g
320	143 27 39000	91999	27.5 x 1.00-1.50	25/40-584 Presta 52mm chambre à air ProcCore Dual		100g
320	143 28 39000	91999	28 x 1.00-1.50	25/40-622 Presta 52mm chambre à air ProcCore Dual		105g
320	219 70 17100	9290		guide de valve ProcCore Airguide		

**QUAND TOUT COMPTE VRAIMENT.**



Deux systèmes distincts : la haute pression du pneu intérieur prévient les phénomènes de Snakebite. Le pneu extérieur, gonflé à faible pression, procure un grip fantastique et un contrôle parfait. La combinaison des deux permet de disposer d'un amortissement idéal. Kit prévu pour deux roues.

PROCORE - développé par Schwalbe et Syntace. [schwalbe.com/procore](http://schwalbe.com/procore)

référence	code	désignation	ETRTO	couleur		bar	poids
		<b>SCHWALBE MAGIC MARY HS 447</b>					
		<b>Mary et ses pouvoirs magiques !</b> Le pneu préféré des pros de la descente et de l'enduro. En version Super Gravity, il se révèle beaucoup plus léger que la grande majorité des pneus de descente tout en préservant une fiabilité exceptionnelle.					
		<b>Version Spéciale Bikepark ...</b> ou comment en avoir beaucoup plus pour son argent. Dotée d'une technologie empruntée à l'univers de la moto, sa carcasse est particulièrement robuste. L'association de deux matériaux (Dual Compound) lui assure également accroche et longévité.					
							
140 26 93026	95790	26 x 2.35	60-559	noir SnakeSkin Evol. TL-Easy TrailStar	<b>TS</b>	1.6-3.5	795g
140 26 93002	96290	26 x 2.35	60-559	noir SnakeSkin Evo S.-Grav. TL-Easy TrailStar	<b>TS</b>	1.6-3.5	1045g
140 26 93022	96290	26 x 2.35	60-559	noir SnakeSkin S.-Grav. Evo. TL-Easy V-Star	<b>TS</b>	1.6-3.5	1045g
140 26 93222	95790	26 x 2.35	60-559	noir SnakeSkin Evol. Downhill VertStar	<b>TR</b>	1.6-3.5	1190g
140 26 93610	93290	26 x 2.35	60-559	noir TwinSkin BikePark Perform. Dual	<b>TR</b>	1.6-3.5	1400g
140 26 93321	95790	26 x 2.50	64-559	noir SnakeSkin Evol. Downhill VertStar	<b>TR</b>	1.5-3.2	1350g
140 27 93002	95790	27.5 x 2.35 650B	60-584	noir SnakeSkin Evol. TL-Easy TrailStar	<b>TS</b>	1.6-3.5	835g
140 27 93026	96290	27.5 x 2.35 650B	60-584	noir SnakeSkin Evo S.-Grav. TL-Easy TrailStar	<b>TS</b>	1.6-3.5	1100g
140 27 93022	96290	27.5 x 2.35 650B	60-584	noir SnakeSkin Evo S.-Grav. TL-Easy VertStar	<b>TS</b>	1.6-3.5	1100g
140 27 93402	95790	27.5 x 2.35 650B	60-584	noir SnakeSkin Evol. Downhill VertStar	<b>TR</b>	1.6-3.5	1250g
140 27 93610	93290	27.5 x 2.35 650B	60-584	noir TwinSkin BikePark Perform. Dual	<b>TR</b>	1.6-3.5	1475g
140 27 93321	95790	27.5 x 2.50 650B	64-584	noir SnakeSkin Evol. Downhill VertStar	<b>TR</b>	1.5-3.2	1410g
140 29 93502	95790	29 x 2.35	60-622	noir SnakeSkin Evol. TL-Easy TrailStar	<b>TS</b>	1.6-3.5	885g
		<b>SCHWALBE HANS DAMPF HS 426</b>					
		<b>Pour un comportement parfait sur les Trails.</b>					
		Chaque point a été conçu pour une capacité de contrôle optimale et un plaisir maximum. Son profil procure un excellent équilibre et s'adapte à toutes les situations – aussi bien sur des terrains difficiles que sur des single-tracks. Particulièrement accrocheur, le compound TrailStar ou son homologue PaceStar, très performant en vitesse, restent des options intéressantes pour la roue arrière. Faites-vous plaisir !					
							
140 26 89502	95790	26 x 2.35	60-559	noir SnakeSkin TL-Easy PaceStar	<b>TS</b>	1.6-3.5	765g
140 26 89503	95790	26 x 2.35	60-559	noir SnakeSkin TL-Easy TrailStar	<b>TS</b>	1.6-3.5	765g
140 26 89505	93290	26 x 2.35	60-559	noir LiteSkin Performance Dual	<b>TS</b>	1.6-3.5	760g
140 26 89513	96290	26 x 2.35	60-559	noir SnakeSkin Evo S-Gravity TL-Easy TrailStar	<b>TS</b>	1.6-3.5	1015g
140 26 89514	96290	26 x 2.35	60-559	noir SnakeSkin Evo S-Gravity TL-Easy VertStar	<b>TS</b>	1.6-3.5	1015g
140 27 89401	95790	27.5 x 2.25 650B	57-584	noir SnakeSkin TL-Easy TrailStar	<b>TS</b>	1.8-3.7	680g
140 27 89501	95790	27.5 x 2.35 650B	60-584	noir SnakeSkin TL-Easy PaceStar	<b>TS</b>	1.6-3.5	795g
140 27 89504	93290	27.5 x 2.35 650B	60-584	noir LiteSkin Performance Dual	<b>TS</b>	1.6-3.5	805g
140 27 89506	95790	27.5 x 2.35 650B	60-584	noir SnakeSkin TL-Easy TrailStar	<b>TS</b>	1.6-3.5	795g
140 27 89511	96290	27.5 x 2.35 650B	60-584	noir SuperGravity TL-Easy TSC	<b>TS</b>	1.6-3.5	1065g
140 29 89502	95790	29 x 2.35	60-622	noir SnakeSkin TL-Easy PaceStar	<b>TS</b>	1.6-3.5	850g
140 29 89503	95790	29 x 2.35	60-622	noir SnakeSkin TL-Easy TrailStar	<b>TS</b>	1.6-3.5	850g
140 29 89511	96290	29 x 2.35	60-622	noir SnakeSkin Super Gravity TL-Easy TrailStar	<b>TS</b>	1.6-3.5	1135g

référence	code	désignation	ETRTO	couleur		bar	poids
		<p><b>SCHWALBE ROCK RAZOR HS 452</b></p> <p>Le pneu de descente le plus performant. C'est une première, à savoir : un "vrai" pneu semi-slick pour un usage Descente et Enduro. Particulièrement performant sur la roue arrière, Rock Razor excelle sur les pistes sèches très rapides et aucun pneu de descente ne possède une résistance au roulement aussi faible.</p>					
							
140 26 79911	95790	26 x 2.35	60-559	noir SnakeSkin TL-Easy PaceStar	TS	1.6-3.5	665g
140 26 79901	96290	26 x 2.35	60-559	noir SnakeSkin S.-Grav. TL-Easy TrailStar	TS	1.6-3.5	925g
140 27 79911	95790	27.5 x 2.35 650B	60-584	noir SnakeSkin TL-Easy PaceStar	TS	1.6-3.5	695g
140 27 79901	96290	27.5 x 2.35 650B	60-584	noir SnakeSkin S.-Grav. TL-Easy TrailStar	TS	1.6-3.5	965g
140 29 79901	96290	29 x 2.35	60-622	noir SnakeSkin S.-Grav. TL-Easy TrailStar	TS	1.6-3.5	1025g
140 29 79911	95790	29 x 2.35	60-622	noir SnakeSkin TL-Easy PaceStar	TS	1.6-3.5	740g
		<p><b>SCHWALBE DIRTY DAN HS 417</b></p> <p>Pour terrains très boueux. Dan est définitivement le meilleur choix sur les terrains boueux. Ses hauts crampons et son nouveau Triple Compound VertStar assurent une accroche impressionnante sur les sols meubles. Les espaces entre les crampons assurent un auto-nettoyage efficace.</p>					
							
140 26 84601	95790	26 x 2.00	50-559	noir LiteSkin Evolution PaceStar	TS	2.2-4.3	440g
140 26 84502	96290	26 x 2.35	60-559	noir SnakeSkin S.-Grav. TL-Easy VertStar	TS	1.6-3.5	1015g
140 27 84600	95790	27.5 x 2.00 650B	50-584	noir LiteSkin Evolution PaceStar	TS	2.2-4.3	510g
140 27 84502	96290	27.5 x 2.35 650B	60-584	noir SnakeSkin S.-Grav. TL-Easy VertStar	TS	1.6-3.5	1075g
140 27 84401	95790	27.5 x 2.35 650B	60-584	noir SnakeSkin Downhill VertStar	TR	1.6-3.5	1345g
140 29 84602	95790	29 x 2.00	50-622	noir LiteSkin Evolution PaceStar	TS	2.2-4.3	520g

# ! AUTRES OPTIONS

101-195

201  
202  
203  
205  
206  
207  
208  
209  
210  
211  
213  
212  
204  
214  
216  
221  
215  
217  
218  
219  
220  
220  
223  
225  
226  
227  
228  
232  
233  
236  
240  
265  
309  
320

## DH

DOWNHILL

### DESCENTE.

Ces pneus disposent d'une excellente longévité. Double carcasse. Protection snake-bite. Flancs SnakeSkin. Tringles rigides.



## SG

SUPER GRAVITY

**SUPER GRAVITY.** Avec carcasse brevetée associant quatre couches de matériau au niveau des flancs pour rendre ces derniers particulièrement stables et résistants. La bande de roulement bénéficie quant à elle d'un traitement bi-couche pour une meilleure souplesse et une accroche exceptionnelle. Enfin, une protection SnakeSkin sur l'ensemble du pneu procure une totale fiabilité contre les risques de déchirure. Tous nos modèles sont Tubeless Easy ce qui signifie qu'ils peuvent être utilisés sans chambre avec une économie substantielle d'environ 700 g sur l'ensemble du vélo par rapport à des pneus classiques de descente.



## BIKE PARK

PERFORMANCE

### BIKEPARK.

Incroyablement robustes et résistants. Plus pour moins d'argent.



## APX

REINFORCED

### APEX. VERSION RENFORCÉE.

En complément de la protection SnakeSkin, ces pneus sont renforcés sur leurs flancs par deux couches de matériau de type carcasse moto.



## UTILISATION MAXIMALE

Pour quel type d'utilisation le pneu est-il le mieux adapté ?  
Quel type de terrain pour les meilleures performances possibles ?

TERRAIN			MODELE	UTILISATION		
HARDPAC	MIX	SOFT		COMPETITION	SPORT/FUN	TOUR
			MAGIC MARY	DH / ENDOURO		
			HANS DAMPF	ENDOURO		
			ROCK RAZOR	ENDOURO		
			DIRTY DAN GRAVITY	DH		
			NOBBY NIC	ENDOURO / AM / TRAIL		
			FAT ALBERT	ENDOURO / AM / TRAIL		
			RACING RALPH	XC / MARATHON		
			ROCKET RON	XC / MARATHON		
			DIRTY DAN XC	XC		
			THUNDER BURT	XC / MARATHON		
			FURIOUS FRED	XC		
			JUMBO JIM			
			HURRICANE			
			SAMMY SLICK			
			SMART SAM			





**TUBELESS EASY. SNAKESKIN.**

Le revêtement SnakeSkin garantit une exceptionnelle résistance aux coupures ainsi qu'un passage au Tubeless très aisé.

Autres infos et conseils sur : [www.schwalbe.com/tech](http://www.schwalbe.com/tech)



**LITESKIN : OPTEZ POUR LE PLUS LÉGER.** Si les pneus VTT LiteSkin renoncent à l'option SnakeSkin, ils n'en sont pas moins fiables avec une structure et des tringles très résistantes à la pression. Moyennant un léger effort, ces pneus peuvent être aisément transformés en version Tubeless par ajout d'un liquide d'étanchéité.



Néanmoins, au vu du très grand nombre de produits actuellement sur le marché, nous ne pouvons pas garantir que nos pneus LiteSkin seront parfaitement étanchéifiés dans tous les cas de figure.



**PERFORMANCE. DOUBLE DEFENSE.**

Double protection : SnakeSkin sur toute la surface du pneu + RaceGuard sous la bande de roulement pour une sécurité maximum en Off-Road. Idéal pour une utilisation en VTT électrique.



**GAMMES**



**EVOLUTION LINE.** Les meilleurs matériaux possibles à la pointe de la technologie.



**PERFORMANCE LINE.** Un excellent niveau de qualité pour un usage intensif. Le meilleur rapport qualité/prix. Nouveau : avec Dual Compound pour des performances encore meilleures.



**ACTIVE LINE.** Fiabilité et qualité.

**COMPOUNDS**

**TRIPLE STAR COMPOUNDS.** Nos meilleurs mélanges de gomme. Triple Compound. Parfaitement adapté à un usage spécifique.



Compound extrêmement rapide pour le XC  
 ■ Partie centrale : support pour un roulement aisé (standard)  
 ■ Bande de roulement : privilégie la vitesse (medium)  
 ■ De part et d'autre de la bande de roulement : assure l'accroche latérale (medium soft)

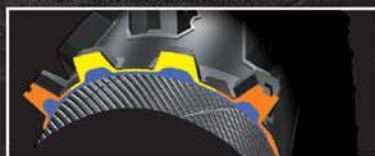

Compound pour Enduro et freeride  
 ■ Partie centrale : support pour un roulement aisé (standard)  
 ■ Bande de roulement : privilégie l'accroche (medium soft)  
 ■ De part et d'autre de la bande de roulement : assure une accroche latérale encore supérieure (soft)

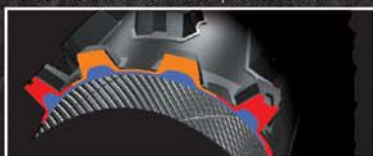

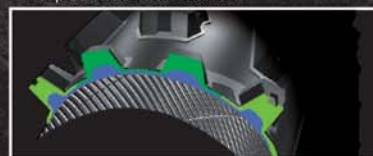

Compound pour Downhill  
 ■ Partie centrale : support pour un roulement aisé (standard)  
 ■ Bande de roulement : super-souple (super soft)  
 ■ De part et d'autre de la bande de roulement : zones extra-souples (extrêmement soft)



! A noter : TrailStar et VertStar peuvent voir leurs performances sensiblement limitées lors d'une utilisation en conditions hivernales (températures en dessous de 0°).

201  
202  
203  
205  
206  
207  
208  
209  
210  
211  
213  
212  
204  
214  
216  
221  
215  
217  
218  
219  
220  
220  
223  
225  
226  
227  
228  
232  
233  
236  
240  
265  
309  
320

référence	code	désignation	ETRTO	couleur	bar	poids
		<b>SCHWALBE NOBBY Nic HS 463</b>				
		<b>Le pneu VTT avec le plus large choix d'utilisation.</b>				
		Les fans de Touring et All Mountain l'adorent et il fait également merveille aussi bien dans les courses de Xcountry que dans les compétitions d'Enduro très techniques. Nobby Nic entre maintenant dans sa troisième génération. Sa nouvelle protection latérale SnakeSkin lui offre une excellente protection contre les chocs et les risques de coupure tout en permettant un passage au Tubeless facile et fiable. Nobby Nic est donc bien dorénavant le meilleur ami des bikers.				
						
						
						
						
						
						
						
		<b>THE NEW NOBBY NIC</b>				
140 26 66751	92390	26 x 2.10	54-559	noir LiteSkin Performance Dual	TR	2.0-4.0 610g
140 26 66501	93290	26 x 2.10	54-559	noir LiteSkin Performance Dual	TS	2.0-4.0 550g
140 26 65411	95790	26 x 2.10	54-559	noir SnakeSkin TL-Easy PaceStar	TS	2.0-4.0 575g
140 26 66771	92390	26 x 2.25	57-559	noir LiteSkin Performance Dual	TR	1.8-3.7 660g
140 26 66401	93290	26 x 2.25	57-559	noir LiteSkin Performance Dual	TS	1.8-3.7 600g
140 26 65501	95290	26 x 2.25	57-559	noir LiteSkin Evolution PaceStar	TS	1.8-3.7 570g
140 26 66304	95790	26 x 2.25	57-559	noir SnakeSkin TL-Easy GateStar	TS	1.8-3.7 635g
140 26 65801	95790	26 x 2.25	57-559	noir SnakeSkin TL-Easy PaceStar	TS	1.8-3.7 635g
140 26 65602	96290	26 x 2.25	57-559	noir SnakeSkin Db-Def. TL-Easy PaceSt.	TS	1.8-3.7 685g
140 26 66421	93290	26 x 2.35	60-559	noir LiteSkin Performance Dual	TS	1.6-3.5 650g
140 26 66050	93990	26 x 2.35 <b>NEW!</b>	60-559 <b>*ER 50</b>	noir SnakeSkin Db-Def. Perform. Dual	TS	1.6-3.5 800g
140 26 66002	95790	26 x 2.35	60-559	noir SnakeSkin TL-Easy TrailStar	TS	1.6-3.5 680g
140 26 65901	95790	26 x 2.35	60-559	noir SnakeSkin TL-Easy PaceStar	TS	1.6-3.5 680g
140 27 66751	92390	27.5 x 2.25 650B	57-584	noir LiteSkin Performance Dual	TR	1.8-3.7 690g
140 27 66401	93290	27.5 x 2.25 650B	57-584	noir LiteSkin Performance Dual	TS	1.8-3.7 630g
140 27 66003	95290	27.5 x 2.25 650B	57-584	noir LiteSkin Evolution PaceStar	TS	1.8-3.7 600g
140 27 65411	95790	27.5 x 2.25 650B	57-584	noir SnakeSkin TL-Easy PaceStar	TS	1.8-3.7 670g
140 27 65602	96290	27.5 x 2.25 650B	57-584	noir SnakeSkin TL-Easy Db-Def. PaceSt.	TS	1.8-3.7 710g
140 27 66020	93290	27.5 x 2.35 650B	60-584	noir LiteSkin Performance Dual	TS	1.6-3.5 675g
140 27 66050	93990	27.5 x 2.35 650B <b>NEW!</b>	60-584 <b>*ER 50</b>	noir SnakeSkin Db-Def. Perform. Dual	TS	1.6-3.5 845g
140 27 66010	95790	27.5 x 2.35 650B	60-584	noir SnakeSkin TL-Easy PaceStar	TS	1.6-3.5 720g
140 27 66030	95790	27.5 x 2.35 650B	60-584	noir SnakeSkin TL-Easy Perf. PaceStar	TS	1.6-3.5 720g
140 27 66040	95790	27.5 x 2.35 650B	60-584 <b>*ER 50</b>	noir SnakeSkin PaceStar	TS	1.6-3.5 720g
140 27 66080	96490	27.5 x 2.60 650B <b>NEW!</b>	65-584	noir SnakeSkin TL-Easy Evo PaceStar	TS	1.20-2.60 810g
140 27 66081	96490	27.5 x 2.60 650B <b>NEW!</b>	65-584	noir SnakeSkin TL-Easy Evo TrailStar	TS	1.20-2.60 810g
140 27 66082	96790	27.5 x 2.60 650B <b>NEW!</b>	65-584	noir SnakeS TL-Easy Apex Evo PaceStar	TS	1.20-2.60 910g
140 27 66083	96790	27.5 x 2.60 650B <b>NEW!</b>	65-584	noir SnakeS TL-Easy Apex Evo TrailStar	TS	1.20-2.60 910g
140 27 66100	96490	27.5 x 2.80 650B	70-584	noir SnakeSkin TL-Easy Evo PaceStar	TS	1.2-2.6 860g
140 27 66110	96490	27.5 x 2.80 650B	70-584	noir SnakeSkin TL-Easy Evo TrailStar	TS	1.2-2.6 860g
140 27 66120	96790	27.5 x 2.80 650B <b>NEW!</b>	70-584	noir SnakeS TL-Easy Apex Evo PaceStar	TS	1.2-2.6 960g
140 27 66130	96790	27.5 x 2.80 650B <b>NEW!</b>	70-584	noir SnakeS TL-Easy Apex Evo TrailStar	TS	1.2-2.6 960g
140 27 66200	96490	27.5 x 3.00 650B	75-584	noir SnakeSkin TL-Easy Evo PaceStar	TS	1.0-2.4 910g
140 27 66210	96490	27.5 x 3.00 650B	75-584	noir SnakeSkin TL-Easy Evo TrailStar	TS	1.0-2.4 910g
140 27 66220	96790	27.5 x 3.00 650B <b>NEW!</b>	75-584	noir SnakeS TL-Easy Apex Evo PaceStar	TS	1.0-2.4 1010g
140 27 66230	96790	27.5 x 3.00 650B <b>NEW!</b>	75-584	noir SnakeS TL-Easy Apex Evo TrailStar	TS	1.0-2.4 1010g
140 29 66751	92390	29 x 2.25	57-622	noir LiteSkin Performance Dual	TR	1.8-3.7 730g
140 29 66401	93290	29 x 2.25	57-622	noir LiteSkin Performance Dual	TS	1.8-3.7 670g
140 29 97501	95790	29 x 2.25	57-622	noir SnakeSkin TL-Easy PaceStar	TS	1.8-3.7 710g
140 29 65602	96290	29 x 2.25	57-622	noir SnakeSkin Db-Def. TL-Easy PaceSt.	TS	1.8-3.7 760g
140 29 66020	93290	29 x 2.35	60-622	noir LiteSkin Performance Dual	TS	1.6-3.5 725g
140 29 66030	93990	29 x 2.35 <b>NEW!</b>	60-622 <b>*ER 50</b>	noir SnakeSkin Db-Def. Perform. Dual	TS	1.6-3.5 895g
140 29 97601	95790	29 x 2.35	60-622	noir SnakeSkin TL-Easy PaceStar	TS	1.6-3.5 765g
140 29 66002	95790	29 x 2.35	60-622	noir SnakeSkin TL-Easy TrailStar	TS	1.6-3.5 765g
140 29 66060	96490	29 x 2.60 <b>NEW!</b>	65-622	noir SnakeSkin TL-Easy Evo PaceStar	TS	1.2-2.6 855g
140 29 66070	96490	29 x 2.60 <b>NEW!</b>	65-622	noir SnakeSkin TL-Easy Evo TrailStar	TS	1.2-2.6 855g

référence	code	désignation	ETRTO	couleur		bar	poids
		<b>SCHWALBE RACING RALPH HS 425</b>					
		<b>Le parfait compétiteur.</b>					
		Profil, choix du compound, type de carcasse : tout dans la troisième génération de Racing Ralph le désigne comme un fou de vitesse. Dans sa version 29 pouces, la disposition et la forme de ses crampons ont été ajustées à la taille de son empreinte au sol et optimisent encore ses caractéristiques.					
							
							
							
140 26 90102	95790	26 x 2.10	54-559	noir LiteSkin TL-Easy PaceStar	TS	2.0-4.0	455g
140 26 91302	93290	26 x 2.10	54-559	noir LiteSkin Performance Dual	TS	2.0-4.0	510g
140 26 90402	95790	26 x 2.25	57-559	noir SnakeSkin TL-Easy PaceStar	TS	1.8-3.7	560g
140 26 90421	95790	26 x 2.25	57-559	noir SnakeSkin TL-Easy GateStar	TS	1.8-3.7	560g
140 26 90803	96290	26 x 2.25	57-559	noir SnakeSkin Db-Def. TL-Easy PaceStar	TS	1.8-3.7	610g
140 26 91102	95790	26 x 2.25	57-559	bandes blanches LiteSkin Evolution PaceStar	TS	1.8-3.7	495g
140 26 91202	93290	26 x 2.25	57-559	noir LiteSkin Performance Dual	TS	1.8-3.7	535g
140 26 91403	95790	26 x 2.25	57-559	noir LiteSkin Evolution PaceStar	TS	1.8-3.7	495g
140 27 90312	95790	27.5 x 2.10 650B	54-584	noir SnakeSkin TL-Easy PaceStar	TS	2.0-4.0	550g
140 27 91302	95790	27.5 x 2.10 650B	54-584	noir LiteSkin Evolution PaceStar	TS	2.0-4.0	495g
140 27 90802	95790	27.5 x 2.25 650B	57-584	noir SnakeSkin TL-Easy PaceStar	TS	1.8-3.7	595g
140 27 90803	96290	27.5 x 2.25 650B	57-584	noir SnakeSkin TL-Easy Db-Def. PaceStar	TS	1.8-3.7	635g
140 27 91001	93290	27.5 x 2.25 650B	57-584	noir LiteSkin Performance Dual	TS	1.8-3.7	585g
140 27 91101	95790	27.5 x 2.25 650B	57-584	noir LiteSkin Evolution PaceStar	TS	1.8-3.7	530g
140 28 89923	95790	28 x 1.30	33-622	noir LiteSkin Evolution PaceStar	TS	3.5-6.0	320g
140 29 90110	93290	29 x 2.10 <b>NEW!</b>	54-622	noir LiteSkin Performance Dual	TS	2.0-4.0	565g
140 29 90103	95790	29 x 2.10	54-622	noir LiteSkin PaceStar	TS	2.0-4.0	525g
140 29 90104	95790	29 x 2.10	54-622	noir SnakeSkin TL-Easy PaceStar	TS	2.0-4.0	585g
140 29 90002	95790	29 x 2.25	57-622	noir LiteSkin PaceStar	TS	1.8-3.7	560g
140 29 90201	93290	29 x 2.25	57-622	noir LiteSkin Performance Dual	TS	1.8-3.7	610g
140 29 90402	95790	29 x 2.25	57-622	noir SnakeSkin TL-Easy PaceStar	TS	1.8-3.7	630g
140 29 90803	96290	29 x 2.25	57-622	noir SnakeSkin TL-Easy Db-Def. PaceStar	TS	1.8-3.7	675g
140 29 90302	95790	29 x 2.35	60-622	noir SnakeSkin TL-Easy PaceStar	TS	1.6-3.5	705g
		<b>BOYAUX</b>					
142 26 10001	98490	26 x 2.00	50-559	noir LiteSkin Handmade Tubular PaceStar	boyau	2.0-5.0	540g
142 29 89920	98490	29 x 2.00	50-622	noir LiteSkin Handmade Tubular PaceStar	boyau	2.0-5.0	595g
		<b>SCHWALBE FURIOUS FRED HS 395</b>					
		<b>Vous êtes un gagnant, oui ou non ?</b> Les pistes ne sont jamais trop techniques pour vous ? Vous n'avez pas peur des crevaisons? Vous êtes certain d'être un excellent rider ? OK, dans ce cas, Furious Fred est fait pour vous. Jamais un pneu VTT n'a été aussi rapide. Pour y arriver, nous avons entièrement repensé le cahier des charges : profil optimisé pour la performance, matériau minimaliste, carcasse Evo de 127 EPI, mélange spécial PaceStar Triple Compound.					
							
		<b>Attention ! Furious Fred est définitivement le pneu VTT le plus rapide ! Néanmoins, restez prudent : il ne s'agit pas d'un pneu polyvalent. L'accroche est limitée et le risque de crevaison plus important.</b>					
140 29 79501	95790	29 x 2.00	50-622	noir LiteSkin PaceStar	TS	2.2-4.3	360g

référence	code	désignation	ETRTO	couleur		bar	poids
		<b>SCHWALBE ROCKET RON HS 438</b>					
		<b>Le missile est lancé.</b> Dès le premier essai, ce nouveau "missile" ultra léger répondra immédiatement à toutes vos attentes : accroche incroyable et poids plume avec, en prime, la meilleure des technologies embarquées. Carcasse Evo 127 EPI, PaceStar Triple Compound, des crampons creux. Déboufrage parfait.					
140 24 95101	93290	24 x 2.10	54-507	noir LiteSkin Performance Dual	<b>TS</b>	2.0-4.0	445g
140 26 92901	95790	26 x 1.85	47-559	noir LiteSkin PaceStar	<b>TS</b>	2.2-4.3	375g
140 26 94002	93290	26 x 2.10	54-559	noir LiteSkin Performance Dual	<b>TS</b>	2.0-4.0	480g
140 26 94801	95790	26 x 2.10	54-559	noir LiteSkin Evolution PaceStar	<b>TS</b>	2.0-4.0	435g
140 26 70201	95790	26 x 2.25	57-559	noir LiteSkin Evolution PaceStar	<b>TS</b>	1.8-3.7	465g
140 26 94951	95790	26 x 2.25	57-559	noir SnakeSkin TL-Easy PaceStar	<b>TS</b>	1.8-3.7	540g
140 26 94402	93290	26 x 2.25	57-559	noir LiteSkin Performance Dual	<b>TS</b>	1.8-3.7	510g
140 26 94981	95790	26 x 2.35	60-559	noir SnakeSkin TL-Easy PaceStar	<b>TS</b>	1.6-3.5	575g
140 27 97821	95790	27.5 x 2.10 650B	54-584	noir SnakeSkin TL-Easy PaceStar	<b>TS</b>	2.0-4.0	520g
140 27 97801	95790	27.5 x 2.10 650B	54-584	noir LiteSkin Evolution PaceStar	<b>TS</b>	2.0-4.0	460g
140 27 97841	93290	27.5 x 2.25 650B <b>NEW!</b>	57-584	noir LiteSkin Performance Line Dual	<b>TS</b>	1.8-3.7	540g
140 27 97811	95790	27.5 x 2.25 650B	57-584	noir LiteSkin Evolution PaceStar	<b>TS</b>	2.0-4.0	490g
140 27 97831	95790	27.5 x 2.25 650B	57-584	noir SnakeSkin TL-Easy PaceStar	<b>TS</b>	2.0-4.0	570g
140 27 97840	96490	27.5 x 2.60 650B <b>NEW!</b>	65-584	noir LiteSkin Evolution Line PaceStar	<b>TS</b>	1.2-2.60	650g
140 27 97850	96490	27.5 x 2.60 650B <b>NEW!</b>	65-584	noir SnakeSkin TL-Easy Evo PaceStar	<b>TS</b>	1.2-2.60	735g
140 27 97900	96490	27.5 x 2.80 650B	70-584	noir SnakeSkin TL-Easy PaceStar Evo	<b>TS</b>	1.2-2.6	785g
140 27 97910	96490	27.5 x 2.80 650B	70-584	noir Lite-Skin PaceStar Evolution	<b>TS</b>	1.2-2.6	680g
140 27 98000	96490	27.5 x 3.00 650B	75-584	noir SnakeSkin TL-Easy PaceStar Evo	<b>TS</b>	1.0-2.4	830g
140 27 98100	96490	27.5 x 3.00 650B	75-584	noir Lite-Skin PaceStar Evolution	<b>TS</b>	1.0-2.4	720g
140 28 97851	95790	28 x 1.30	33-622	noir LiteSkin Evolution PaceStar	<b>TS</b>	3.5-6.0	305g
140 29 97831	93290	29 x 2.10	54-622	noir LiteSkin Performance Dual	<b>TS</b>	2.0-4.0	535g
140 29 97811	95790	29 x 2.10	54-622	noir LiteSkin Evolution PaceStar	<b>TS</b>	2.0-4.0	485g
140 29 97802	95790	29 x 2.10	54-622	noir SnakeSkin TL-Easy PaceStar	<b>TS</b>	2.0-4.0	560g
140 29 97841	93290	29 x 2.25	57-622	noir LiteSkin Performance Dual	<b>TS</b>	1.8-3.7	570g
140 29 97821	95790	29 x 2.25	57-622	noir LiteSkin Evolution PaceStar	<b>TS</b>	1.8-3.7	520g
140 29 97861	95790	29 x 2.25	57-622	noir SnakeSkin TL-Easy PaceStar	<b>TS</b>	1.8-3.7	610g
		<b>SCHWALBE FAT ALBERT HS 477/ HS 478</b>					
		<b>Retour d'une légende.</b> Gerrit Gastra, le gourou libre-penseur du VTT est clairement à l'origine de ce retour aux sources. En nous poussant à innover et à remettre en cause des recettes ayant déjà fait leurs preuves, il nous a permis de créer un nouveau profil particulièrement affûté.					
140 27 98500	95790	27.5 x 2.35 650B	60-584 Front	noir SnakeSkin TL-Easy Evo TrailSt.	<b>TS</b>	1.6-3.5	740g
140 27 98510	95790	27.5 x 2.35 650B	60-584 Rear	noir SnakeSkin TL-Easy Evo PaceSt.	<b>TS</b>	1.6-3.5	740g
140 28 97910	95790	29 x 2.35	60-622 Front	noir SnakeSkin TL-Easy Evo TrailSt.	<b>TS</b>	1.6-3.5	780g
140 28 97920	95790	29 x 2.35	60-622 Rear	noir SnakeSkin TL-Easy Evo PaceSt.	<b>TS</b>	1.6-3.5	780g

référence	code	désignation	ETRTO	couleur		bar	poids
<p><b>SCHWALBE THUNDER BURT HS 451</b></p> <p><b>Rapide comme l'éclair.</b> L'objectif était de combiner le meilleur de Racing Ralph et de Furious Fred. À moins de 400g, son poids se situe juste entre ses deux homologues. Doté de multiples petits crampons, l'accroche est similaire à celle de Racing Ralph et sa résistance au roulement est même encore meilleure qu'avec Furious Fred.</p>  							
140 26 57003	95790	26 x 2.10	54-559	noir LiteSkin Evolution PaceStar	<b>TS</b>	2.0-4.0	395g
140 26 57004	95790	26 x 2.10	54-559	noir SnakeSkin Evol. TL-Easy PaceStar	<b>TS</b>	2.0-4.0	455g
140 26 57005	96290	26 x 2.10	54-559	noir LiteSkin Evol. RaceGuard PaceStar	<b>TS</b>	2.0-4.0	440g
140 26 57001	96290	26 x 2.10	54-559	noir LiteSkin RaceGuard TLReady PaceStar	<b>TS</b>	2.0-4.0	440g
140 27 57003	95790	27.5 x 2.10 650B	54-584	noir LiteSkin TL-Easy PaceStar	<b>TS</b>	2.0-4.0	415g
140 27 57001	95790	27.5 x 2.10 650B	54-584	noir SnakeSkin TLEasy PaceStar	<b>TS</b>	2.0-4.0	480g
140 27 57100	95790	27.5 x 2.25 650B	57-584	noir SnakeSkin TL-Easy PaceStar	<b>TS</b>	1.8-3.7	540g
140 29 57003	95790	29 x 2.10	54-622	noir LiteSkin PaceStar	<b>TS</b>	2.0-4.0	435g
140 29 57004	95790	29 x 2.10	54-622	noir SnakeSkin TL-Easy PaceStar	<b>TS</b>	2.0-4.0	515g
140 29 57005	96290	29 x 2.10	54-622	noir LiteSkin RaceGuard PaceStar	<b>TS</b>	2.0-4.0	490g
140 29 57100	95790	29 x 2.25	57-622	noir SnakeSkin TL-Easy PaceStar	<b>TS</b>	1.8-3.7	575g
<p><b>SCHWALBE BLACK JACK HS 407</b></p> <p><b>Profil polyvalent.</b> Excellent grip, bonne performance de roulement.</p>  							
140 12 10200	91190	12 x 1.75/1.90	47-203	noir LiteSkin KevlarGuard SBC	<b>TR</b>	2.0-4.5	260g
140 16 41000	91190	16 x 1.90	47-305	noir LiteSkin KevlarGuard SBC	<b>TR</b>	2.0-4.5	360g
140 18 41000	91190	18 x 1.90	47-355	noir LiteSkin KevlarGuard SBC	<b>TR</b>	2.0-4.5	420g
140 20 41000	91290	20 x 1.90	47-406	noir LiteSkin KevlarGuard SBC	<b>TR</b>	2.0-4.5	450g
140 24 61200	91790	24 x 1.90	47-507	noir LiteSkin KevlarGuard SBC	<b>TR</b>	2.0-4.5	560g
140 24 61300	91790	24 x 2.10	54-507	noir LiteSkin KevlarGuard SBC	<b>TR</b>	2.0-4.5	670g
140 26 61800	91790	26 x 1.90	47-559	noir LiteSkin KevlarGuard SBC	<b>TR</b>	2.0-4.5	605g
140 26 61900	91790	26 x 2.00	50-559	noir LiteSkin KevlarGuard SBC	<b>TR</b>	2.0-4.5	640g
140 26 62000	91790	26 x 2.10	54-559	noir LiteSkin KevlarGuard SBC	<b>TR</b>	2.0-4.5	740g
140 26 62100	91790	26 x 2.25	57-559	noir LiteSkin KevlarGuard SBC	<b>TR</b>	2.0-4.5	820g
<p><b>SCHWALBE FAT ALBERT REAR HS 401</b></p> <p><b>Le pneu imbattable pour l'Enduro.</b></p> <p>Gros gabarit mais poids réduit. Avec protection latérale SnakeSkin et crampons résistants parce que la durabilité est plus importante que le gain de quelques grammes supplémentaires. Non seulement son profil a évolué mais les compounds utilisés ont été spécialement configurés. À l'arrière, il est doté de PaceStar pour un roulement toute en souplesse et en privilégiant la durabilité.</p>  							
140 24 97700	95790	24 x 2.40	62-507	noir/noir Skin Rear SnakeSkin Evo TL-Easy PaceStarComp.	<b>TS</b>	1.6-3.5	695g

référence	code	désignation	ETRTO	couleur		bar	poids
		<b>SCHWALBE TOUGH TOM HS 411</b> Le meilleur choix pour débuter. Tough Tom adopte le profil original de Nobby Nic : un choix très judicieux pour affronter les sentiers les plus difficiles ou pour équiper la roue avant.					
							
140 26 83200	91890	26 x 2.25	57-559	noir LiteSkin KevlarGuard Active Line SBC	TR	1.8-3.7	705g
140 27 83200	91890	27.5 x 2.25 650B	54-584	noir LiteSkin KevlarGuard Active Line SBC	TR	1.8-3.7	730g
140 27 83210	91890	27.5 x 2.35 650B	60-584	noir LiteSkin KevlarGuard Active Line SBC	TR	1.6-3.5	785g
140 29 83200	91890	29 x 2.25	57-622	noir LiteSkin KevlarGuard Active Line SBC	TR	1.8-3.7	795g
		<b>SCHWALBE RAPID ROB HS 391</b> Le meilleur choix pour débuter. Racing Ralph, dans sa toute première version est une solution idéale pour vous familiariser avec le VTT.					
							
140 26 83000	91790	26 x 2.10	54-559	noir LiteSkin KevlarGuard SBC	TR	2.0-4.0	650g
140 26 83001	91790	26 x 2.25	57-559	noir LiteSkin KevlarGuard SBC	TR	1.8-3.7	720g
140 26 83002	91790	26 x 2.25	57-559	bandes blanches LiteSkin KevlarGuard SBC	TR	1.8-3.7	720g
140 27 83100	91790	27.5 x 2.10 650B	54-559	noir LiteSkin KevlarGuard SBC	TR	2.0-4.0	680g
140 27 83000	91790	27.5 x 2.25 650B	57-584	noir LiteSkin KevlarGuard SBC	TR	1.8-3.7	750g
140 28 83000	91790	28 x 1.35	35-622	noir LiteSkin KevlarGuard SBC	TR	3.5-6.0	480g
140 29 83100	91790	29 x 2.10	54-622	noir LiteSkin KevlarGuard SBC	TR	2.0-4.0	725g
140 29 83000	91790	29 x 2.25	57-622	noir LiteSkin KevlarGuard SBC	TR	1.8-3.7	790g
		<b>SCHWALBE SPACE HS 326</b> Le pneu Gravity à un prix très abordable.					
							
140 26 59100	91790	26 x 2.35	60-559	noir TwinSkin KevlarGuard SBC	TR	2.0-4.0	1060g

référence	code	désignation	ETRTO	couleur		bar	poids
		<b>SCHWALBE RACING RALPH HS 425</b> <b>Le coureur parfait.</b> Les coureurs veulent constamment progresser et gagner en vitesse. C'est pourquoi Schwalbe a entièrement transformé Racing Ralph une troisième fois - avec un tout nouveau profil, compound et carcasse ! La répartition des crampons en version 29" procure encore une meilleure performance.					
140 28 89923	95790	28 x 1.30 700x33C	33-622	noir LiteSkin Evolution PaceStar	TS	3.5-6.0	320g
142 28 89910	98490	28 x 1.30 700x33	33-622	noir LiteSkin Evol. <b>Handmade Tubular</b> PaceStar	boyau	2.0-6.0	395g
		<b>SCHWALBE ROCKET RON HS 438</b> <b>Le missile est lancé.</b> Dès le premier essai, ce nouveau "missile" ultra léger répondra immédiatement à toutes vos attentes : accroche incroyable et poids plume avec, en prime, la meilleure des technologies embarquées. Carcasse Evo 127 EPI, PaceStar Triple Compound, des crampons creux. Débouillage parfait.					
140 28 97851	95790	28 x 1.30	33-622	noir LiteSkin Evolution PaceStar	TS	3.5-6.0	305g
		<b>SCHWALBE CX PRO HS 269 / CX COMP HS 369</b> <b>CX Pro : Puissance en Cross-Country.</b> Excellente accroche et poids plume. <b>CX Comp : Léger et économique.</b> Pneu cross avec profil semi-slick. Roulement aisé et excellente accroche dans les virages.					
140 26 84701	92390	<b>CX Pro HS 269</b> 26 x 1.35	35-559	noir LiteSkin Performance Dual	TR	4.0-6.5	405g
140 28 85201	92390	28 x 1.20 700x30C	30-622	noir LiteSkin Performance Dual	TR	4.0-6.5	400g
140 20 79000	91590	<b>CX Comp HS 369</b> 20 x 1.75	47-406	noir LiteSkin <b>Reflex</b> KevlarGuard SBC	TR	2.0-4.5	425g
140 24 78900	92190	24 x 1.75	47-507	noir LiteSkin <b>Reflex</b> KevlarGuard SBC	TR	2.0-4.5	525g
140 26 79000	91790	26 x 2.00	50-559	noir LiteSkin KevlarGuard SBC	TR	2.0-4.5	620g
140 26 78900	92190	26 x 2.00	50-559	noir LiteSkin <b>Reflex</b> KevlarGuard SBC	TR	2.5-4.5	620g
140 28 85300	91790	28 x 1.20 700x30C	30-622	noir LiteSkin KevlarGuard SBC	TR	2.5-4.5	430g
140 28 85400	91790	28 x 1.35 700x35C	35-622	noir LiteSkin KevlarGuard SBC	TR	2.5-4.5	480g
140 28 85600	92190	28 x 1.35 700x35C	35-622	noir LiteSkin <b>Reflex</b> KevlarGuard SBC	TR	2.5-4.5	480g
140 28 85500	91790	28 x 1.50 700x38C	40-622	noir LiteSkin KevlarGuard SBC	TR	4.0-6.0	550g
140 28 85620	92190	28 x 1.50 700x38C	40-622	noir LiteSkin <b>Reflex</b> KevlarGuard SBC	TR	2.5-4.5	550g

référence	code	désignation	ETRTO	couleur		bar	poids
201							
202		<b>SCHWALBE SMART SAM / SMART SAM PLUS HS 476</b>					
203		Comment améliorer un pneu tout-terrain déjà parfait ?					
205		Un challenge particulièrement difficile pour nos hommes produits Schwalbe. Néanmoins, le résultat est bluffant : Smart Sam présente un nouveau profil moderne et équilibré qui lui autorise un roulement confortable et une accroche latérale encore optimisée en usage Off-Road. Pour toutes ces raisons, la fiabilité est au rendez-vous quelles que soient les conditions d'utilisation. Le comportement sur route est idéal.					
206							
207							
208							
209							
210							
211							
213							
212							
204							
214							
216							
221							
215							
217							
218							
219							
220							
220							
223							
225							
226							
227							
228							
228							
232							
232							
233							
236							
240							
265							
309							
320							
140 24 80502	92390	24 x 2.10	54-507	noir	LiteSkin Performance Dual	TR	2.0-4.0 515g
140 26 80511	92390	26 x 2.10	54-559	noir	LiteSkin Performance Dual	TR	2.0-4.0 645g
140 26 80701	92690	26 x 2.10	54-559	noir	LiteSkin Reflex RaceGuard Dual	TR	2.0-4.0 680g
140 26 81302	93290	26 x 2.10	54-559	noir	LiteSkin Performance Dual	TS	2.0-4.0 560g
140 26 82304	92390	26 x 2.25	57-559	bandes blanches	LiteSkin Performance Dual	TR	1.8-3.7 765g
140 26 82311	92390	26 x 2.25	57-559	noir	LiteSkin Performance Dual	TR	1.8-3.7 765g
140 26 82402	93290	26 x 2.25	57-559	noir	LiteSkin Performance Dual	TS	1.8-3.7 625g
140 27 80502	92390	27.5 x 2.10 650B	54-584	noir	LiteSkin Performance Dual	TR	2.0-4.0 675g
140 27 82302	92390	27.5 x 2.25 650B	57-584	noir	LiteSkin Performance Dual	TR	1.8-3.7 740g
140 27 82410	93990	27.5 x 2.25 650B	57-584	noir	SnakeSkin Perf. Double Def Dual	TS	1.8-3.7 830g
140 27 82310	92890	27.5 x 2.60 650B	65-584	noir	LiteSkin Performance Dual	TR	1.2-2.6 850g
140 27 82510	94390	27.5 x 2.60 650B	65-584	noir	SnakeSkin Perf. Double Def Dual	TS	1.2-2.6 930g
140 28 80121	92390	28 x 1.40 700x35C	37-622	noir	LiteSkin Performance Dual	TR	3.5-6.0 475g
140 28 80202	92690	28 x 1.40 700x35C	37-622	noir	Reflex LiteSkin Performance Dual	TR	3.5-6.0 475g
140 28 80302	92390	28 x 1.60 700x40C	42-622	noir	LiteSkin Performance Dual	TR	3.5-6.0 555g
140 28 80402	92690	28 x 1.60 700x40C	42-622	noir	Reflex LiteSkin Performance Dual	TR	3.5-6.0 555g
140 28 80411	92390	28 x 1.65 700x40C	44-622	noir	LiteSkin Performance Dual	TR	3.0-5.0 590g
140 28 80421	92690	28 x 1.65 700x40C	44-622	noir	LiteSkin Reflex Performance Dual	TR	3.0-5.0 590g
140 29 80602	92390	29 x 1.75	47-622	noir	LiteSkin Performance Dual	TR	3.0-5.0 595g
140 29 80612	92390	29 x 2.10	54-622	noir	LiteSkin Performance Dual	TR	2.0-4.0 720g
140 29 80622	92390	29 x 2.25	57-622	noir	LiteSkin Performance Dual	TR	1.8-3.7 810g
140 29 82410	93990	29 x 2.25	57-622	noir	SnakeSkin Perf. Double Def Dual	TS	1.8-3.7 885g
		<b>SMART SAM PLUS</b>					
140 26 80712	93290	26 x 2.10	54-559	noir	SnakeSkin GreenGuard Dual	TR	2.0-4.0 895g
140 26 80802	93290	26 x 2.25	57-559	noir	SnakeSkin GreenGuard Dual	TR	1.8-3.7 980g
140 27 80802	93290	27.5 x 2.25 650B	57-584	noir	SnakeSkin GreenGuard Dual	TR	1.8-3.7 1025g
140 28 80802	93290	28 x 1.60 700x40C	42-622	noir	SnakeSkin GreenGuard Dual	TR	3.5-6.0 840g
140 29 80702	93290	29 x 2.10	54-622	noir	SnakeSkin GreenGuard Dual	TR	2.0-4.0 995g
140 29 80802	93290	29 x 2.25	57-622	noir	SnakeSkin GreenGuard Dual	TR	1.8-3.7 1090g



## SCHWALBE SMART SAM / SMART SAM PLUS HS 476

Comment améliorer un pneu tout-terrain déjà parfait ?

Un challenge particulièrement difficile pour nos hommes produits Schwalbe. Néanmoins, le résultat est bluffant : Smart Sam présente un nouveau profil moderne et équilibré qui lui autorise un roulement confortable et une accroche latérale encore optimisée en usage Off-Road. Pour toutes ces raisons, la fiabilité est au rendez-vous quelles que soient les conditions d'utilisation. Le comportement sur route est idéal.





### SMART SAM PLUS :

Pneu polyvalent par excellence avec protection anti-crevaison extra sûre de 3mm Green Guard. Homologué ECE-R75. Plaisir garanti avec votre VTTAE.





référence	code	désignation	ETRTO	couleur		bar	poids
		<b>SCHWALBE SAMMY SLICK HS 414</b> <b>Un classique en semi-slick.</b> Ce conception de profil est dorénavant plus apprécié que jamais et on comprend pourquoi : roulement aisé, tenue de route sûre, look intemporel ! Avec protection RaceGuard et marquage réfléchissant pour un usage sécurisé même au quotidien.  <b>Attention : Certains pays ne reconnaissent que l'usage de bandes réfléchissantes ou de catadioptres de roues. Veuillez à vérifier la législation en vigueur dans votre pays.</b>					
							
							
140 26 55601	93990	26 x 2.10 <b>NEW!</b>	54-559	noir LiteSkin RaceGuard Dual	<b>TS</b>	2.0-4.0	490g
140 28 69801	93890	28 x 1.35 700x35C	35-622	noir LiteSkin RaceGuard Dual	<b>TS</b>	3.5-6.0	360g
		<b>SCHWALBE HURRICANE HS 352</b> <b>Performant et silencieux</b> sur l'asphalte, il offre suffisamment de traction pour les sorties Offroad.					
							
							
140 26 55201	92390	26 x 2.00	50-559	noir LiteSkin Performance Dual	<b>TR</b>	2.5-5.0	650g
140 26 55500	93290	26 x 2.00	50-559	noir LiteSkin <b>Reflex</b> RaceGuard Dual	<b>TR</b>	2.5-5.0	690g
140 27 55800	92390	27.5 x 2.00 650B	50-584	noir LiteSkin Performance Dual	<b>TR</b>	2.5-5.0	670g
140 28 55701	92390	28 x 1.60 700x40C	42-622	noir LiteSkin Performance Dual	<b>TR</b>	3.5-6.0	540g
140 28 55800	93290	28 x 1.60 700x40C	42-622	noir LiteSkin <b>Reflex</b> RaceGuard	<b>TR</b>	3.5-6.0	590g
140 29 55201	92390	29 x 2.00	50-622	noir LiteSkin Performance Dual	<b>TR</b>	2.5-5.0	725g
		<b>SCHWALBE JUMBO JIM HS 466</b> <b>Bigger is better.</b> C'est d'autant plus vrai si vous roulez sur de la neige épaisse ou du sable fin. Dans ce cas, seul un pneu de gros volume combiné à une faible pression peut vous permettre de vous en sortir. Optez pour le dernier-né de Schwalbe : Jumbo Jim, un pneu extrêmement léger pour un Fat Tire de 4.00 pouces de section mais avec un poids inférieur à 1kg. Disponible également en section de 4.40 ou de 4.80 pouces.					
							
							
							
140 26 99500	98290	26 x 4.00	100-559	noir LiteSkin Evolution PaceStar	<b>TS</b>	0.4-2.0	990g
140 26 99505	99290	26 x 4.00	100-559	noir SnakeSkin TL-Easy PaceStar	<b>TS</b>	0.4-2.0	1090g
140 26 99520	98990	26 x 4.40 <b>NEW!</b>	110-559	noir LiteSkin Evolution PaceStar	<b>TS</b>	0.4-2.0	1120g
140 26 99525	99990	26 x 4.40 <b>NEW!</b>	110-559	noir SnakeSkin TL-Easy Evo PaceStar	<b>TS</b>	0.4-2.0	1230g
140 26 99510	99290	26 x 4.80	120-559	noir LiteSkin Evolution PaceStar	<b>TS</b>	0.4-2.0	1190g
140 26 99515	10290	26 x 4.80	120-559	noir SnakeSkin TL-Easy PaceStar	<b>TS</b>	0.4-2.0	1290g

référence	code	désignation	ETRTO	couleur		bar	poids
		<b>SCHWALBE TABLE TOP HS 373</b>					
		<b>Série Timo Pritzel.</b> Profil fortement cramponné. Constitue une base essentielle pour le Street et le Dirt. Développé en collaboration avec Timo Pritzel, il est extrêmement léger pour pulvériser les records de saut.					
							
							
140 24 58600	92390	24 x 2.25	57-507	noir LiteSkin Performance Dual	TR	2.0-4.0	605g
140 26 58401	92390	26 x 2.25	57-559	noir LiteSkin Performance Dual	TR	2.0-4.0	670g
140 26 58600	93290	26 x 2.25	57-559	classic LiteSkin Performance Dual	TS	2.0-4.0	590g
		<b>SCHWALBE MAD MIKE HS 137</b>					
		En version standard à petit prix - <b>un profil BMX</b> qui a fait ses preuves !					
							
							
140 16 43100	91390	16 x 1.75	47-305	noir TwinSkin KevlarGuard SBC	TR	2.5-3.0	430g
140 16 42500	91390	16 x 2.125	57-305	noir TwinSkin KevlarGuard SBC	TR	2.5-3.0	540g
140 18 43100	91390	18 x 1.75	47-355	noir TwinSkin KevlarGuard SBC	TR	2.5-3.0	510g
140 20 40000	91390	20 x 1.75	47-406	noir TwinSkin KevlarGuard SBC	TR	2.5-4.0	580g
140 20 40200	91390	20 x 2.125	57-406	noir TwinSkin KevlarGuard SBC	TR	2.5-4.0	720g
		<b>SCHWALBE SHREDDA HS 434</b>					
		<b>Vitesse. Vitesse. Vitesse.</b>					
		Shredda HS 434 est un pneu BMX haut de gamme tant attendu ! Les concepteurs se sont concentrés sur un poids minimal et une vitesse maximale.					
							
							
140 20 43105	92190	20 x 1.75	44-406	noir LiteSkin Performance Dual	TR	2.5-5.0	360g
140 20 43200	92190	20 x 2.00	50-406	noir LiteSkin Performance Dual	TR	2.5-5.0	415g
140 20 43205	92190	20 x 1 1/8	28-451	noir LiteSkin Performance Dual	TR	5.5-7.0	260g
140 20 43250	92190	20 x 1 3/8	37-451	noir LiteSkin Performance Dual	TR	3.5-6.0	355g

référence	code	désignation	ETRTO	couleur		bar	poids
		<b>SCHWALBE CRAZY BOB HS 356</b> Complètement dingue des situations extrêmes. Son profil arrondi offre une excellente adhérence même lors de fortes inclinaisons. Flancs renforcés contre les crevaisons.					
							
							
140 20 41901	92090	20 x 2.10	54-406	noir TwinSkin Performance Dual	TR	4.5-7.0	720g
140 24 42101	92390	24 x 2.35	60-507	noir TwinSkin Performance Dual	TR	2.0-4.5	995g
140 26 42101	92390	26 x 2.35	60-559	noir TwinSkin Performance Dual	TR	2.0-4.5	1060g
		<b>SCHWALBE BMX JUMPIN JACK HS 331</b> Fait pour les dirt jumps. Spécialement étudié pour la boue. Ses gros pavés ont une excellente accroche dans le sable et la boue. Pour plus de fiabilité, un renfort spécial protège les flancs.					
							
							
140 20 40501	92090	20 x 2.10	54-406	noir TwinSkin Performance Dual	TR	2.0-4.5	640g
140 20 40601	92090	20 x 2.25	57-406	noir TwinSkin Performance Dual	TR	2.0-4.5	770g
		<b>SCHWALBE KNOBBY HS 160</b> Un profil BMX qui a fait ses preuves dans une version standard à petit prix.					
							
							
140 20 41500	91790	20 x 2.00	54-406	noir TwinSkin KevlarGuard SBC	TR	2.5-4.5	750g
		<b>SCHWALBE BIG STREET HS 430</b> Big Apple s'essaye au BMX. Avec son généreux volume de Balloon Bike, tout le prédestinait à devenir un pneu BMX pur-sang. Idéal pour le Street et Park, son Dual Compound lui procure un excellent grip et son revêtement SnakeSkin fiabilise parfaitement ses flancs.					
							
							
140 20 42500	93490	20 x 2.15	55-406	noir SnakeSkin Dual Performance	TS	2.0-4.0	485g

référence	code	désignation	ETRTO	couleur	bar	poids
-----------	------	-------------	-------	---------	-----	-------

## SPIKES

## FAQ

### Est-ce qu'on peut également les utiliser sur une route normale ?

Sans aucun problème. Néanmoins, si la route n'est que rarement enneigée, le bruit résultant de leur utilisation peut devenir gênant à terme.

### Et il n'y a pas de risque de perte d'adhérence en virage ?

Non. Les clous s'inscrivent parfaitement dans la chaussée et même les virages à angle serré ne mettent pas à mal la tenue de route. On notera cependant une moindre adhérence sur les pavés.

### Les clous ne sont-ils pas interdits ?

Dans certains pays, les pneus à clous sont interdits pour les voitures car ils peuvent endommager le revêtement. Rien de comparable, par contre, en ce qui concerne les vélos.

### Doit-on roder ses pneus avant utilisation ?

De façon à vérifier que les clous sont parfaitement arrimés, une précaution utile peut être effectivement de les roder sur l'asphalte pendant les 40 premiers kilomètres tout en évitant accélération ou coup de frein trop brusques.

### Quelle est la durée de vie des clous ?

Tous les clous utilisés sur nos pneus Schwalbe sont fabriqués dans un mélange tungstène-carbide excessivement résistant, ce qui leur assure une durée de vie de plusieurs milliers de kilomètres. Après un certain temps d'utilisation, il est normal que leur extrémité s'émousse légèrement ou que ceux-ci semblent plus enfoncés dans la bande de roulement.

### Peut-on les remplacer en cas de perte ?

Oui, de nouveaux clous peuvent être insérés à l'aide d'une pince. Il vous est possible de nous les commander au titre de la pièce détachée.

### Quelles sont les limites d'utilisation de tels pneus ?

La neige profonde, par exemple, représente des conditions d'utilisation où même les pneus à clous ne vous seront d'aucune aide.

### Dans certaines régions, la neige ne reste jamais très longtemps. Dans ces conditions, les pneus à clous restent-ils une option intéressante ?

Oui, car notre gamme offre un vaste choix en fonction des conditions climatiques. Optez pour Snow Stud ou Marathon Winter pour les routes partiellement enneigées ou verglacées et, à l'inverse, lors des grands froids, vous apprécierez de maîtriser parfaitement votre vélo là où les voitures avouent leurs limites.

## SPIKES

### SCHWALBE ICE SPIKER PRO HS 379

**Plus léger, plus accrocheur, plus rapide.** Cet hiver déclenchez le "turbo" sur les routes verglacées : 361 ou 402 clous veillent à votre sécurité. Avec seulement 835g (26x2.10 LiteSkin TS), agilité et réactivité sont au rendez-vous.

**Rodage :** environ 50km ou 2 heures sur route goudronnée. Évitez des accélérations et freinages brusques.

### Les clous sur les pneus vélo ne sont pas interdits !











Dans certains pays, les pneus à clous sont interdits pour les voitures car ils peuvent endommager le revêtement des routes. Cependant, ceci ne concerne pas les vélos.



140 26 72501	96890	26 x 2.10 <b>361 spikes</b>	54-559	noir LiteSkin RaceGuard Winter	TR	2.0-4.0	995g
140 26 72701	99790	26 x 2.35 <b>361 spikes</b>	60-559	noir SnakeSkin TL-Easy Winter	TS	1.6-3.5	850g
140 27 72500	96890	27.5 x 2.25 <b>378 spikes</b>	57-584 650B	noir RaceGuard Winter	TR	1.6-3.5	1100g
140 27 72700	99790	27.5 x 2.25 <b>378 spikes</b>	57-584 650B	noir LiteSkin Winter	TS	1.6-3.5	835g
140 29 72500	96890	29 x 2.25 <b>402 spikes</b>	57-622	noir RaceGuard Winter	TR	1.6-3.5	1170g
140 29 72700	99790	29 x 2.25 <b>402 spikes</b>	57-622	noir LiteSkin Winter	TS	1.8-3.7	890g

référence	code	désignation	ETRTO	couleur		bar	poids
		<b>SPIKES</b>			<b>SCHWALBE MARATHON WINTER HS 396</b>		
					<p><b>Pour plus de sécurité.</b> Avec Marathon Winter, gardez toujours une parfaite maîtrise sur route verglacée, même dans les virages serrés ou lors de freinages violents. Pour une efficacité maximum sur la glace, réduisez votre pression. A l'inverse, augmentez-la sur route sèche pour optimiser le rendement et diminuer les bruits de roulement.</p>		
							
140 20 73000	95490	20 x 1.60 <b>168 spikes</b>	42-406	noir TwinSkin <b>Reflex</b> RaceGuard Winter	<b>TR</b>	2.0-5.0	675g
140 24 73000	95490	24 x 1.75 <b>184 spikes</b>	47-507	noir TwinSkin <b>Reflex</b> RaceGuard Winter	<b>TR</b>	2.0-5.0	960g
140 26 73000	95490	26 x 1.75 <b>200 spikes</b>	47-559	noir TwinSkin <b>Reflex</b> RaceGuard Winter	<b>TR</b>	2.0-5.0	1025g
140 26 73100	95490	26 x 2.00 <b>200 spikes</b>	50-559	noir TwinSkin <b>Reflex</b> RaceGuard Winter	<b>TR</b>	2.5-5.0	1150g
140 28 73100	95490	28 x 1.35 <b>240 spikes</b>	35-622	noir TwinSkin <b>Reflex</b> RaceGuard Winter	<b>TR</b>	2.5-6.0	920g
140 28 73000	95490	28 x 1.60 700x40C <b>240 spikes</b>	42-622	noir TwinSkin <b>Reflex</b> RaceGuard Winter	<b>TR</b>	2.0-5.0	970g
140 28 73200	95490	28 x 2.00 <b>208 spikes</b>	50-622	noir TwinSkin <b>Reflex</b> RaceGuard Winter	<b>TR</b>	2.5-5.0	1265g
		<b>KIT CLOUS SCHWALBE</b>					
236 10 46000	91390	50 clous en acier avec outil					
236 10 46100	9590	50 clous en acier pour pneus 6,5 x 5,5 EG					
236 10 46200	9690	50 clous en acier pour pneus 6,5 x 5,8/1 HE					
		<b>SPIKES</b>			<b>SCHWALBE WINTER HS 396</b>		
					<p><b>Retour aux fondamentaux.</b> Avec moitié moins de clous, Winter procure néanmoins une excellente tenue sur la glace. Seul son grand frère Marathon Winter peut – dans des conditions de prise d'angles extrêmes – offrir des prestations supérieures. Avec la carcasse de 50 EPI, les bandes reflex et la sous-couche Kevlar® Guard, il offre le maximum pour un premier prix.</p>		
							
140 26 72000	93990	26 x 1.75 <b>100 spikes</b>	47-559	noir TwinSkin <b>Reflex</b> KevlarGuard Winter	<b>TR</b>	2.0-5.0	1000g
140 28 72300	93990	28 x 1.20 700x30C <b>118 spikes</b>	30-622	noir TwinSkin <b>Reflex</b> KevlarGuard Winter	<b>TR</b>	3.5-6.5	805g
140 28 72200	93990	28 x 1.35 700x35C <b>120 spikes</b>	35-622	noir TwinSkin KevlarGuard Winter	<b>TR</b>	2.5-6.0	870g
140 28 72100	93990	28 x 1.60 700x40C <b>120 spikes</b>	42-622	noir TwinSkin <b>Reflex</b> KevlarGuard Winter	<b>TR</b>	2.0-5.0	905g
140 28 72400	93990	28 x 1/2 700x38B <b>116 spikes</b>	40-635	noir TwinSkin <b>Reflex</b> KevlarGuard Winter	<b>TR</b>	3.5-6.5	925g

référence	code	désignation	ETRTO	couleur	bar	poids
201						
202		<b>SCHWALBE MARATHON GT HS 480</b>				
203		<b>Le nouveau offre confort et dynamisme.</b>				
205		Le Marathon GT de Schwalbe a été développé avec pour objectif un équilibre entre				
206		une conduite dynamique et une résistance sans égal contre la crevaison. C'est le				
207		Marathon du navetteur par excellence. À fond en ville sur de longue distance.				
208		La nouvelle bande anti-crevaison DualGuard est une innovation. Elle combine				
209		la technique des pneus sport avec toile résistante et la technique vélo				
210		de ville avec bande caoutchouc. Elle permet d'avoir un touché de				
211		route excellent avec une sérénité contre le risque de crevaison.				
212						
213						
214						
216						
221						
215	140 28 65400	93290 28 x 1.40 700x35C	37-622	noir Reflex DualG Endurance Perform.	TR	4.0-6.0 765g
217	140 28 65401	93290 28 x 1.50 700x38C	40-622	noir Reflex DualG Endurance Perform.	TR	3.5-6.0 870g
217	140 28 65402	93290 28 x 2.00	50-622	noir Reflex DualG Endurance Perform.	TR	2.5-5.0 1100g
218						
219		<b>SCHWALBE MARATHON GT 365 HS 475</b>				
220		<b>1 pneu, 4 saisons, 365 jours sans changement de pneu.</b>				
220		Quelles que soient les conditions, Marathon GT 365 est le premier pneu				
221		qui vous permet de rouler en toute sécurité tout au long de l'année. Sa nouvelle				
222		bande de roulement lamellaire et son compound exclusif "FourSeason"				
223		procurent une totale adhérence en toute saison. Naturellement équipé				
224		de la technologie DualGuard pour une protection anti-crevaison et				
225		une sécurité maximale.				
226						
227						
228						
232						
233						
236						
240						
265						
309						
320						
140 26 68100	93990	26 x 2.00	50-559	noir Reflex DualG 4-Season Perform.	TR	2.0-5.0 990g
140 28 65500	93990	28 x 1.40 700 x 35C	37-622	noir Reflex DualG 4-Season Perform.	TR	3.5-6.0 765g
140 28 65501	93990	28 x 1.50 700 x 38C	40-622	noir Reflex DualG 4-Season Perform.	TR	2.5-5.5 850g

référence	code	désignation	ETRTO	couleur	bar	poids
<div style="display: flex; justify-content: space-between; align-items: flex-start;"> <div style="width: 15%;">  </div> <div style="width: 60%;"> <h3>SCHWALBE MARATHON ALMOTION HS 453</h3> <p><b>La prochaine phase d'évolution.</b> Les passionnés qui souhaitent exploiter le potentiel de la toute dernière technologie en matière de pneu se doivent de rouler en Tubeless. Cette solution est en effet la seule qui garantit la résistance au roulement la plus faible possible, tout en assurant une protection maximum contre les risques de crevaison.</p> <div style="display: flex; justify-content: space-around; align-items: center; margin-top: 10px;"> <div style="text-align: center;">  <p>1 2 3 4 5 <b>6</b> 7 SCHWALBE PROTECTION</p> </div> <div style="text-align: center;">  <p>E-BIKE READY 25</p> </div> <div style="text-align: center;">  <p>MICROSKIN Tubeless EASY</p> </div> </div> <div style="width: 25%; text-align: right;">  </div> </div> </div>						
140 26 73502	95990	26 x 2.15	50-559	noir MicroSkin <b>Reflex</b> TL-Easy Evolution OSC	<b>TS</b> 2.0-4.0	815g
140 27 73507	95990	27.5 x 2.00 650B	50-584	noir MicroSkin <b>Reflex</b> TL-Easy OneStar	<b>TS</b> 2.5-4.5	750g
140 28 73505	95990	28 x 1.50 700x38C	40-622	noir <b>Reflex</b> MicroSkin TL-Easy Evo OneStar	<b>TS</b> 3.5-5.5	655g
140 28 73507	95990	28 x 2.00	50-622	noir <b>Reflex</b> MicroSkin TL-Easy Evo OneStar	<b>TS</b> 2.5-4.5	810g
140 28 73508	95990	28 x 2.15	55-622	noir <b>Reflex</b> MicroSkin TL-Easy Evo OneStar	<b>TS</b> 2.0-4.0	910g
<div style="display: flex; justify-content: space-between; align-items: flex-start;"> <div style="width: 15%;">  </div> <div style="width: 60%;"> <h3>SCHWALBE MARATHON SUPREME HS 469</h3> <p><b>Une certaine idée du dynamisme dans sa forme la plus aboutie.</b> Marathon Supreme a été le premier à être proposé en version Evolution Line et il en est maintenant à sa deuxième génération. Le nouveau compound OneStar le rend encore plus performant et son profil relooké bien plus abouti lui procure un dynamisme exceptionnel. Pour un maximum de confort et de performances, sa version Tubeless se révèle imbattable.</p> <div style="display: flex; justify-content: space-around; align-items: center; margin-top: 10px;"> <div style="text-align: center;">  </div> <div style="text-align: center;">  <p>1 2 3 4 5 <b>6</b> 7 SCHWALBE PROTECTION</p> </div> <div style="text-align: center;">  <p>E-BIKE READY 25</p> </div> <div style="text-align: center;">  <p>MICROSKIN Tubeless EASY</p> </div> </div> <div style="width: 25%; text-align: right;">  </div> </div> </div>						
140 26 32300	95290	26 x 1.60	42-559	noir LiteSk. <b>Reflex</b> HD Evo SpeedG. OneStar	<b>TS</b> 3.5-5.5	440g
140 26 32400	95290	26 x 2.00	50-559	noir LiteSk. <b>Reflex</b> HD Evo SpeedG. OneStar	<b>TS</b> 2.5-4.5	560g
140 27 32300	95290	27.5 x 1.60 650B	42-584	noir LiteSk. <b>Reflex</b> HD Evo SpeedG. OneStar	<b>TS</b> 3.5-5.5	470g
140 27 32400	95290	27.5 x 2.00 650B	50-584	noir LiteSk. <b>Reflex</b> HD Evo SpeedG. OneStar	<b>TS</b> 2.5-4.5	600g
140 28 31290	95290	28 x 1.25 700x32C	32-622	noir LiteSk. <b>Reflex</b> HD Evo SpeedG. OneStar	<b>TS</b> 4.5-6.5	380g
140 28 31301	95290	28 x 1.40 700x35C	37-622	noir LiteSk. <b>Reflex</b> HD Evo SpeedG. OneStar	<b>TS</b> 4.0-6.0	440g
140 28 31600	95990	28 x 1.40 700x35C	37-622	noir MicroSk. <b>Reflex</b> Evo TL-Easy OneStar	<b>TS</b> 4.0-6.0	545g
140 28 31401	95290	28 x 1.60 700x40C	42-622	noir LiteSk. <b>Reflex</b> HD Evo SpeedG. OneStar	<b>TS</b> 3.5-5.5	490g
140 28 31410	95990	28 x 1.60 700x40C	42-622	noir MicroSk. <b>Reflex</b> Evo TL-Easy OneStar	<b>TS</b> 3.5-5.5	595g
140 28 31503	95290	28 x 2.00	50-622	noir LiteSk. <b>Reflex</b> HD Evo SpeedG. OneStar	<b>TS</b> 2.5-4.5	640g

# L'Increvable pour tous.

EGALEMENT  
POUR  
E-BIKES!



ORIGINAL

TOUR

MTB

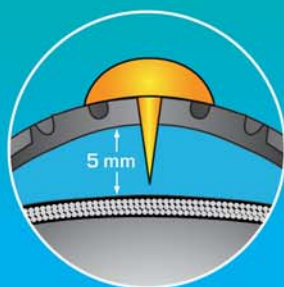

**Seul MARATHON PLUS rend votre vélo increvable.**

La bande de protection très résistante de 5 mm protège même des punaises.  
[www.schwalbe.com/unplattbar](http://www.schwalbe.com/unplattbar)

Il est impossible de garantir une protection totale contre les risques de crevaison. Néanmoins, Marathon Plus reste la meilleure arme contre les agressions au quotidien comme les bris de verre, les silex, les épines ou objets métalliques.



référence	code	désignation	ETRTO	couleur	bar	poids
<div style="display: flex; justify-content: space-between; align-items: flex-start;"> <div style="width: 15%;">  </div> <div style="width: 60%;"> <h3>SCHWALBE MARATHON PLUS HS 440</h3> <p><b>Le nouveau pneu incroyable.</b> Notre modèle le plus vendu.</p> <p><b>Résistance au roulement.</b> Comparée à d'autres produits génériques, la sous-couche brevetée SmartGuard de 5mm d'épaisseur a déjà prouvé qu'elle amenait un très net avantage en matière de résistance au roulement. Dans cette nouvelle version, elle est encore améliorée.</p> <p><b>Recyclage.</b> SmartGuard intègre dans sa fabrication une certaine proportion de matériaux recyclés à partir de produits latex usagés.</p> <p><b>Effet "Anti-âge".</b> Les flancs bénéficient maintenant d'un traitement spécial leur permettant de retarder nettement l'apparition de microfissures disgracieuses lorsque le pneu est utilisé avec une pression d'air trop faible.</p> <p><b>E-Bike ready.</b> Les dimensions suivantes sont testées et approuvées pour des vélos électriques pouvant atteindre 50 km/h et portant le label ECE-R75 : 47-406, 47-559, 37-622, 40-622, 47-622.</p> </div> <div style="width: 20%; text-align: right;">  </div> </div> <div style="display: flex; justify-content: space-between; align-items: center; margin-top: 20px;"> <div style="width: 30%;">  </div> <div style="width: 20%;">   </div> <div style="width: 40%; text-align: right;">  </div> </div>						
140 16 71401	93990	16 x 1.35	35-349	noir TwinSkin <b>Reflex</b> SmartGuard Endurance <b>TR</b>	4.5-7.5	480g
140 20 70701	93990	20 x 1.75	47-406	noir TwinSkin <b>Reflex</b> SmartGuard Endurance <b>TR</b>	3.5-5.0	725g
140 20 71401	93990	20 x 1.35	35-406	noir TwinSkin <b>Reflex</b> SmartGuard Endurance <b>TR</b>	4.5-7.0	560g
140 24 70701	93990	24 x 1.75	47-507	noir TwinSkin <b>Reflex</b> SmartGuard Endurance <b>TR</b>	3.0-5.0	920g
140 26 70101	93990	26 x 1 3/8 650x35A	37-590	noir TwinSkin <b>Reflex</b> SmartGuard Endurance <b>TR</b>	4.0-6.0	850g
140 26 70301	93990	26 x 1 5/8 650x40A	42-590	noir TwinSkin <b>Reflex</b> SmartGuard Endurance <b>TR</b>	3.5-6.0	940g
140 26 70400	93990	26 x 1.00	25-590	Black`n Roll noir TwinSkin SmartG. Evo 2grip <b>TR</b>	6.0-10.0	570g
140 26 70601	93990	26 x 1.50	40-559	noir TwinSkin <b>Reflex</b> SmartGuard Endurance <b>TR</b>	4.0-6.5	870g
140 26 70701	93990	26 x 1.75	47-559 <b>*ER 50</b>	noir TwinSkin <b>Reflex</b> SmartGuard Endurance <b>TR</b>	3.0-5.0	995g
140 26 70901	93990	26 x 2.00	50-559	noir TwinSkin <b>Reflex</b> SmartGuard Endurance <b>TR</b>	2.0-5.0	1100g
140 26 71401	93990	26 x 1.35	35-559	noir TwinSkin <b>Reflex</b> SmartGuard Endurance <b>TR</b>	4.5-7.0	775g
140 27 70300	93990	27.5x1.50 650x38B	40-584 <b>*ER 50</b>	noir TwinSkin <b>Reflex</b> SmartGuard Endurance <b>TR</b>	4.0-6.5	920g
140 28 70101	93990	28 x 1.40 700x35C	37-622 <b>*ER 50</b>	noir TwinSkin <b>Reflex</b> SmartGuard Endurance <b>TR</b>	4.0-6.0	900g
140 28 70301	93990	28 x 1.50 700x38C	40-622 <b>*ER 50</b>	noir TwinSkin <b>Reflex</b> SmartGuard Endurance <b>TR</b>	3.5-6.0	960g
140 28 70701	93990	28 x 1.75	47-622 <b>*ER 50</b>	noir TwinSkin <b>Reflex</b> SmartGuard Endurance <b>TR</b>	3.0-5.0	1100g
140 28 71101	93990	28 x 1.10 700x28C	28-622	noir TwinSkin <b>Reflex</b> SmartGuard Endurance <b>TR</b>	5.5-7.5	750g
140 28 71201	93990	28 x 1.00 700x25C	25-622	noir TwinSkin <b>Reflex</b> SmartGuard Endurance <b>TR</b>	6.0-8.0	595g
140 28 71301	93990	28 x 1.25 700x32C	32-622	noir TwinSkin <b>Reflex</b> SmartGuard Endurance <b>TR</b>	4.5-6.5	810g
140 28 71501	93990	28 x 1 1/2	40-635 <b>*ER 50</b>	noir TwinSkin <b>Reflex</b> SmartGuard Endurance <b>TR</b>	3.5-6.0	1010g
<div style="display: flex; justify-content: space-between; align-items: flex-start;"> <div style="width: 15%;">  </div> <div style="width: 60%;"> <h3>SCHWALBE MARATHON PLUS TOUR HS 404</h3> <p><b>La garantie anti-crevaisson – avec un profil idéalement adapté au trekking.</b> Asphalte ou Off-Road ? Vélo au quotidien ou expédition au long cours ? Ce profil très polyvalent assure dans tous les cas de figure et les plus mauvais traitements n'affectent en rien sa solide constitution. Avec protection SmartGuard®, la plus efficace de toutes au service de votre sécurité.</p> </div> <div style="width: 20%; text-align: right;">  </div> </div> <div style="display: flex; justify-content: space-between; align-items: center; margin-top: 20px;"> <div style="width: 30%;">  </div> <div style="width: 20%;">  </div> <div style="width: 40%; text-align: right;">  </div> </div>						
140 26 74400	93990	26 x 1.75	47-559	noir TwinSkin <b>Reflex</b> SmartGuard Endurance <b>TR</b>	3.0-5.0	980g
140 26 74600	93990	26 x 2.00	50-559	noir TwinSkin <b>Reflex</b> SmartGuard Endurance <b>TR</b>	2.0-5.0	1100g
140 28 74000	93990	28 x 1 3/8 700x35C	37-622	noir TwinSkin <b>Reflex</b> SmartGuard Endurance <b>TR</b>	3.5-6.0	890g
140 28 74200	93990	28 x 1.60 700x40C	42-622	noir TwinSkin <b>Reflex</b> SmartGuard Endurance <b>TR</b>	3.5-6.0	940g
140 28 74300	93990	28 x 1.75 700x40C	47-622	noir TwinSkin <b>Reflex</b> SmartGuard Endurance <b>TR</b>	3.0-5.0	1050g

référence	code	désignation	ETRTO	couleur	bar	poids
		<p><b>SCHWALBE MARATHON PLUS VTT HS 468</b></p> <p>Désormais homologué ECE-R75 pour les vélos électriques les plus rapides. Sa bande de roulement centrale lui permet d'affronter les chemins les plus difficiles et ses crampons latéraux lui procurent de fantastiques capacités de traction en Off-Road. Egalement fourni avec protection SmartGuard pour une meilleure résistance aux crevaisons. Disponible en 26", 27.5" et 29".</p> <p><b>Compatible eBike!</b></p> <p><b>1 2 3 4 5 6 7</b> SCHWALBE PROTECTION</p> <p><b>E-BIKE READY 50</b></p>  				
140 26 71001	93990	26 x 2.10	54-559	noir TwinSkin <b>Reflex</b> Perf. SmartG. Dual <b>TR</b>	2.0-4.5	1150g
140 26 71020	93990	26 x 2.25 <b>NEW!</b>	57-559	noir TwinSkin <b>Reflex</b> Perf. SmartG. Dual <b>TR</b>	2.0-4.0	1260g
140 27 71001	93990	27.5 x 2.10 650B	54-584	noir TwinSkin <b>Reflex</b> Perf. SmartG. Dual <b>TR</b>	2.0-4.5	1200g
140 27 71020	93990	27.5 x 2.25 650B <b>NEW!</b>	57-584	noir TwinSkin <b>Reflex</b> Perf. SmartG. Dual <b>TR</b>	2.0-4.0	1295g
140 28 71001	93990	29 x 2.10	54-622	noir TwinSkin <b>Reflex</b> Perf. SmartG. Dual <b>TR</b>	2.0-4.5	1270g
		<p><b>SCHWALBE MARATHON HS 420</b></p> <p><b>L'original</b> : L'archétype du pneu touring haut de gamme. <b>GreenGuard</b> : La sous-couche de caoutchouc hautement élastique mesure 3mm d'épaisseur. Le tiers des matériaux utilisés pour GreenGuard sont recyclés.</p> <p><b>Effet „Anti-Age“</b>: La conception entièrement nouvelle des flancs permet d'éviter durablement l'apparition des phénomènes de craquelures due à une pression insuffisante. Le nouveau Compound Endurance augmente considérablement la longévité.</p> <p><b>E-Bike Ready</b> : Le nouveau Marathon a été conçu pour être utilisé sur tout type de vélos électriques. Les dimensions adaptées pour des vitesses allant jusqu'à 50 km/h sont reconnaissables à leur marquage ECE75 47-406, 47-559, 37-622, 40-622, 47-622.</p> <p><b>Compatible eBike!</b></p>   <p>Designpreis Deutschland 2012 NOMINEE</p> <p>EUROBIKE GOLD AWARD 2010</p> <p>product design award 2011</p> <p>reddot design award winner 2011</p> <p>VSF..all-ride 2014-2017</p> <p><b>ÜBERRAGENDE LEBENSDAUER</b></p> <p>Zertifiziert für 2014 - 2017</p> <p>Im Test: 13 Fahrradreifen, davon 4 ausgezeichnet</p> <p><b>1 2 3 4 5 6 7</b> SCHWALBE PROTECTION</p> <p><b>E-BIKE READY 25</b></p> <p><b>E-BIKE READY 50 *</b></p>				
140 16 60400	92290	16 x 1.75	47-305	noir TwinSkin <b>Reflex</b> GreenGuard Endurance <b>TR</b>	3.5-5.0	500g
140 16 60700	92290	16 x 1.35	35-349	noir TwinSkin <b>Reflex</b> GreenGuard Endurance <b>TR</b>	3.5-5.0	500g
140 18 71401	92290	18 x 1.65	44-355	noir TwinSkin <b>Reflex</b> GreenGuard Endurance <b>TR</b>	4.0-6.0	465g
140 20 67300	92290	20 x 1.50	40-406	noir TwinSkin <b>Reflex</b> GreenGuard Endurance <b>TR</b>	4.0-7.0	530g
140 20 67900	92290	20 x 1.75	47-406 <b>*ER 50</b>	noir TwinSkin <b>Reflex</b> GreenGuard Endurance <b>TR</b>	3.5-5.0	640g
140 24 68000	92890	24 x 1.75	47-507	noir TwinSkin <b>Reflex</b> GreenGuard Endurance <b>TR</b>	3.0-5.0	800g
140 26 60000	92890	26 x 1.25	32-559	noir TwinSkin <b>Reflex</b> GreenGuard Endurance <b>TR</b>	4.5-6.5	580g
140 26 60400	92890	26 x 1 3/8 650x35A	37-590	noir TwinSkin <b>Reflex</b> GreenGuard Endurance <b>TR</b>	4.0-6.0	700g
140 26 61600	92890	26 x 2.00	50-559 <b>*ER 50</b>	noir TwinSkin <b>Reflex</b> GreenGuard Endurance <b>TR</b>	2.5-5.0	970g
140 26 67300	92890	26 x 1.50	40-559	noir TwinSkin <b>Reflex</b> GreenGuard Endurance <b>TR</b>	4.0-7.0	730g
140 26 68000	92890	26 x 1.75	47-559 <b>*ER 50</b>	noir TwinSkin <b>Reflex</b> GreenGuard Endurance <b>TR</b>	3.0-5.0	875g
140 27 60400	92890	27 x 1 1/4	32-630	noir TwinSkin <b>Reflex</b> GreenGuard Endurance <b>TR</b>	4.5-6.5	660g
140 27 68000	92890	27.5 x 1.65 650x42B	44-584	noir TwinSkin <b>Reflex</b> GreenGuard Endurance <b>TR</b>	3.5-6.0	820g
140 28 60000	92890	28 x 1.00 700x25C	25-622	noir TwinSkin <b>Reflex</b> GreenGuard Endurance <b>TR</b>	6.0-8.0	520g
140 28 60005	92890	28 x 0.90 700x23C	23-622	noir TwinSkin <b>Reflex</b> GreenGuard Endurance <b>TR</b>	6.0-9.0	440g
140 28 60400	92890	28 x 1 1/8 700x28C	28-622	noir TwinSkin <b>Reflex</b> GreenGuard Endurance <b>TR</b>	5.5-7.5	560g
140 28 67300	92890	28 x 1 1/4 700x32C	32-622	noir TwinSkin <b>Reflex</b> GreenGuard Endurance <b>TR</b>	4.5-6.5	640g
140 28 68300	92890	28 x 1 1/2	40-635	noir TwinSkin <b>Reflex</b> GreenGuard Endurance <b>TR</b>	3.5-6.0	830g
140 28 68600	92890	28 x 1 3/8 700x35C	37-622 <b>*ER 50</b>	noir TwinSkin <b>Reflex</b> GreenGuard Endurance <b>TR</b>	4.0-6.0	730g
140 28 68800	92890	28 x 1.50 700x38C	40-622 <b>*ER 50</b>	noir TwinSkin <b>Reflex</b> GreenGuard Endurance <b>TR</b>	3.5-6.0	810g
140 28 69000	92890	28 x 1.75	47-622 <b>*ER 50</b>	noir TwinSkin <b>Reflex</b> GreenGuard Endurance <b>TR</b>	3.0-5.0	985g
140 28 69010	92890	28 x 2.00	50-622 <b>*ER 50</b>	noir TwinSkin <b>Reflex</b> GreenGuard Endurance <b>TR</b>	2.5-5.0	1080g

référence	code	désignation	ETRTO	couleur		bar	poids
<div style="display: flex; justify-content: space-between; align-items: flex-start;"> <div style="width: 15%;">  </div> <div style="width: 60%;"> <h3>SCHWALBE MARATHON MONDIAL HS 428</h3> <p><b>Le pneu Touring par excellence.</b> Idéal pour la route, les chemins et pistes du monde entier. Son profil est un clin d'œil à son illustre prédécesseur, Marathon XR. Sa structure et les matériaux utilisés font naturellement appel à la toute dernière technologie Schwalbe Evo. Compound TravelStar pour les meilleures performances et système Double Defense pour concilier à la fois légèreté et robustesse. La terre est ronde : à vous d'en faire le tour !</p> <div style="display: flex; justify-content: space-around; align-items: center;"> <div style="text-align: center;">  <p><b>SCHWALBE PROTECTION 6</b></p> </div> <div style="text-align: center;">  <p><b>E-BIKE READY 25</b></p> </div> </div> <div style="text-align: center; margin-top: 10px;">  <p><b>VSF.all-ride 2014-2017</b> <b>ÜBERRAGENDE LEBENSDAUER</b> Zertifiziert für 2014 - 2017 <small>Im Test: 13 Fahrradreifen, davon 4 ausgezeichnet</small></p> </div> <div style="width: 25%; text-align: right;">  </div> </div> <div style="width: 20%; text-align: right;">  </div> </div>							
140 26 75002	95790	26 x 2.00	50-559	noir SnakeSkin	<b>Reflex</b> Double Defense TravelStar <b>TS</b>	2.5-5.0	740g
140 26 75202	95790	26 x 2.15	55-559	noir SnakeSkin	<b>Reflex</b> Double Defense TravelStar <b>TS</b>	2.5-5.0	865g
140 26 76110	93290	26 x 2.00	50-559	noir LiteSkin	<b>Reflex</b> RaceGuard Endurance <b>TR</b>	2.5-5.0	720g
140 27 76122	95990	27.5 x 2.00	50-584	noir SnakeSkin	<b>Reflex</b> DoubleDefense TravelStar <b>TS</b>	2.5-5.0	780g
140 28 76109	93290	28 x 1.40 700x35C	37-622	noir LiteSkin	<b>Reflex</b> RaceGuard Endurance <b>TR</b>	4.0-6.0	580g
140 28 76110	93290	28 x 1.60 700x40C	42-622	noir LiteSkin	<b>Reflex</b> RaceGuard Endurance <b>TR</b>	3.5-6.0	650g
140 28 76115	95790	28 x 1.40 700x35C	37-622	noir SnakeSkin	<b>Reflex</b> Double Defense TravelStar <b>TS</b>	4.0-6.0	570g
140 28 76119	95790	28 x 1.75	47-622	noir SnakeSkin	<b>Reflex</b> Double Defense TravelStar <b>TS</b>	3.0-5.5	760g
140 28 76121	95790	28 x 1.60 700x40C	42-622	noir SnakeSkin	<b>Reflex</b> Double Defense TravelStar <b>TS</b>	3.5-6.0	650g
140 28 76122	95790	28 x 2.00	50-622	noir SnakeSkin	<b>Reflex</b> Double Defense TravelStar <b>TS</b>	3.0-5.0	825g
<div style="display: flex; justify-content: space-between; align-items: flex-start;"> <div style="width: 15%;">  </div> <div style="width: 60%;"> <h3>SCHWALBE MARATHON RACER HS 429</h3> <p><b>Le pneu marathon le plus léger.</b> Une meilleure protection anti-crevaison grâce à HD-Speed-Guard. Road Star Triple Compound : L'alliance de 3 gommes rend l'accroche et la capacité de roulement exceptionnelles. Les flancs LiteSkinwall sont particulièrement performants.</p> <div style="display: flex; justify-content: space-around; align-items: center;"> <div style="text-align: center;">  <p><b>SCHWALBE PROTECTION 4</b></p> </div> <div style="text-align: center;">  <p><b>E-BIKE READY 25</b></p> </div> </div> <div style="text-align: right;">  </div> </div> <div style="width: 20%; text-align: right;">  </div> </div>							
140 16 10000	93290	16 x 1.50	40-305	noir LiteSkin	<b>Reflex</b> RaceGuard SpeedGrip <b>TR</b>	4.0-6.0	255g
140 18 65001	93290	18 x 1.50	40-355	noir LiteSkin	<b>Reflex</b> RaceGuard SpeedGrip <b>TR</b>	4.0-6.0	295g
140 20 65200	93290	20 x 1.50	40-406	noir LiteSkin	<b>Reflex</b> RaceGuard SpeedGrip <b>TR</b>	4.0-6.0	340g
140 26 63701	93290	26 x 1.50	40-559	noir LiteSkin	<b>Reflex</b> RaceGuard SpeedGrip <b>TR</b>	4.0-6.0	465g
140 28 63502	93290	28 x 1.20 700x30C	30-622	noir LiteSkin	<b>Reflex</b> RaceGuard SpeedGrip <b>TR</b>	4.5-7.0	395g
140 28 63501	93290	28 x 1.35	35-622	noir LiteSkin	<b>Reflex</b> RaceGuard SpeedGrip <b>TR</b>	4.5-6.5	465g
140 28 63620	93290	28 x 1.50 700x38C	40-622	noir LiteSkin	<b>Reflex</b> RaceGuard SpeedGrip <b>TR</b>	4.0-6.0	495g

référence	code	désignation	ETRTO	couleur	bar	poids
		<p><b>SCHWALBE MARATHON CROSS HS 470</b></p> <p><b>Léger. Sportif. Accrocheur.</b> Marathon Cross est de retour. Avec son poids contenu et sa capacité d'accroche, ce profil tout-terrain convaincra aussi bien les pratiquants au quotidien que les plus sportifs d'entre eux. Il n'en reste pas moins un vrai Marathon avec sa longévité et ses prestations habituelles, à savoir : bandes reflex et sous-couche de protection RaceGuard.</p> <p><b>Compatible eBike!</b></p> <p><b>1 2 3 4 5 6 7</b> SCHWALBE PROTECTION</p> <p><b>E-BIKE READY 25</b></p> 				
140 26 68501	93290	26 x 1.75	47-559	noir LiteSkin <b>Reflex</b> RaceGuard SpeedGrip <b>TR</b>	3.0-5.0	630g
140 27 68501	93290	27.5 x 1.65 650x42B	44-584	noir LiteSkin <b>Reflex</b> RaceGuard SpeedGrip <b>TR</b>	3.5-6.0	620g
140 28 68501	93290	28 x 1.50 700x38C	40-622	noir LiteSkin <b>Reflex</b> RaceGuard SpeedGrip <b>TR</b>	3.5-6.0	560g

		<p><b>SCHWALBE DURANO E HS 464A</b></p> <p><b>Version spéciale du Durano pour VAEs jusqu'à 50 km/h.</b></p> <ul style="list-style-type: none"> <li>• largeur minimum des pneus 28mm</li> <li>• homologué ECE-R 75</li> <li>• protection RaceGuard et logo réfléchissant</li> </ul> <p><b>Compatible eBike!</b></p> <p><b>1 2 3 4 5 6 7</b> SCHWALBE PROTECTION</p> <p><b>E-BIKE READY 50</b></p> 				
140 27 99500	93290	27.5 x 1.50 650x38B	40-584	noir <b>Reflex</b> LiteSkin RaceGuard Endur. <b>TR</b>	3.5-6.0	560g
140 28 99001	94290	28 x 1.10 700x28C	28-622	noir LiteSkin RaceGuard Dual <b>TS</b>	6.0-8.0	335g
140 28 99010	94290	28 x 1.25 700x32C	32-622	noir LiteSkin RaceGuard Dual <b>TS</b>	4.5-7.0	420g
140 28 99410	93290	28 x 1.25 700x32C	32-622	noir <b>Reflex</b> LiteSkin RaceGuard Endur. <b>TR</b>	4.5-7.0	495g
140 28 99420	93290	28 x 1.40 700x35C	37-622	noir <b>Reflex</b> LiteSkin RaceGuard Endur. <b>TR</b>	4.0-6.0	550g
140 28 99500	93290	28 x 1.50 700 x 38C	40-622	noir <b>Reflex</b> LiteSkin RaceGuard Energ. <b>TR</b>	3.5-6.0	595g

**E-BIKE READY 25****A-T-ON BESOIN DE PNEUS SPÉCIAUX SUR UN E-BIKE ?**

Bien que le système Pédelec qui assiste le pédalage sur un nombre important d'E-Bikes ne soit soumis à aucune législation, nous recommandons d'utiliser seulement les modèles badgés "E-Bike Ready 25", car le poids et la vitesse moyenne de ces vélos sont souvent supérieurs à la moyenne (Marathon et Energizer - tous modèles confondus + Big Apple, Big Ben, Smart Sam Plus).

**E-BIKE READY 50****QUELLES SONT LES PRÉCAUTIONS À PRENDRE DANS LE CAS D'E-BIKES PLUS RAPIDES ?**

Des pneus spécifiques sont nécessaires et la meilleure solution est d'opter pour ceux disposant de la certification ECE-R75 reconnue partout en Europe. Tous nos pneus Energizer sont ainsi certifiés et permettent d'équiper des vélos pouvant rouler jusqu'à 50 km/h.

référence	code	désignation	ETRTO	couleur	bar	poids
		   <b>SCHWALBE ENERGIZER PLUS HS 427</b> Spécialement conçu pour les VAEs. La qualité de son compound assure une faible résistance au roulement et une excellente accroche pour un très bon niveau de sécurité, même dans les virages négociés à haute vitesse. Toute la gamme Energizer dispose de la certification ECE-R75 lui autorisant une utilisation sur les VAEs les plus rapides, soit jusqu'à 50 km/h.      				
140 20 44300	92890	20 x 1.75	47-406	noir TwinSkin <b>Reflex</b> GreenGuard Energizer <b>TR</b>	3.5-5.0	640g
140 26 44300	92890	26 x 1.75	47-559	noir TwinSkin <b>Reflex</b> GreenGuard Energizer <b>TR</b>	3.0-5.0	875g
140 27 44300	92890	27.5 x 1.75 650x45B	47-584	noir TwinSkin <b>Reflex</b> GreenGuard Energizer <b>TR</b>	3.0-5.0	915g
140 28 44210	92890	28 x 1.25 700x32C	32-622	noir TwinSkin <b>Reflex</b> GreenGuard Energizer <b>TR</b>	4.5-7.0	645g
140 28 44220	92890	28 x 1.40 700x35C	37-622	noir TwinSkin <b>Reflex</b> GreenGuard Energizer <b>TR</b>	4.0-6.0	730g
140 28 44240	92890	28 x 1.50 700x38C	40-622	noir TwinSkin <b>Reflex</b> GreenGuard Energizer <b>TR</b>	3.5-6.0	810g
140 28 44300	92890	28 x 1.75	47-622	noir TwinSkin <b>Reflex</b> GreenGuard Energizer <b>TR</b>	3.0-5.0	985g
140 28 44310	92890	28 x 2.00 <b>NEW!</b>	50-622	noir TwinSkin <b>Reflex</b> GreenGuard Energizer <b>TR</b>	2.5-4.5	1085g
		  <b>SCHWALBE ENERGIZER PLUS TOUR HS 441</b> Le même niveau de protection qu'Energizer Plus, mais avec un profil adapté au Trekking. Spécialement conçu pour les VAEs. La qualité de son compound assure une faible résistance au roulement et une excellente accroche pour un très bon niveau de sécurité, même dans les virages négociés à haute vitesse. Les pneus Energizer possèdent l'homologation ECER75 et sont autorisés aussi pour les VAEs les plus rapides, soit jusqu'à 50 km/h. La convention ECE est valable dans toute l'Europe.  Energizer Plus Tour    				
140 26 44500	92890	26 x 1.75	47-559	noir TwinSkin <b>Reflex</b> GreenGuard Energizer <b>TR</b>	3.0-5.0	875g
140 28 44500	92890	28 x 1.40 700x35C	37-622	noir TwinSkin <b>Reflex</b> GreenGuard Energizer <b>TR</b>	4.0-6.0	730g
140 28 44510	92890	28 x 1.50 700x38C	40-622	noir TwinSkin <b>Reflex</b> GreenGuard Energizer <b>TR</b>	3.5-6.0	845g
140 28 44520	92890	28 x 1.75	47-622	noir TwinSkin <b>Reflex</b> GreenGuard Energizer <b>TR</b>	3.0-5.0	985g

référence	code	désignation	ETRTO	couleur		bar	poids
		<p><b>SCHWALBE BIG APPLE &amp; BIG APPLE PLUS HS 430</b></p> <p><b>Avec suspension "intégrée".</b> Big Apple lance la mode du Balloonbike en 2001 : 100% confort sans faire appel à une technologie coûteuse. À l'époque, l'idée était révolutionnaire. Depuis, la tendance s'est largement confirmée avec dorénavant un large choix de Balloonbikes conçus autour de Big Apple. Un pneu classique avec une largeur de 37mm doit être gonflé fortement avec 4 bar afin qu'il possède les mêmes propriétés d'un Big Apple.</p> <p><b>Avec le Big Apple Plus, il y a le confort de Balloonbike avec sécurité supplémentaire : 3mm de protection anti-crevaisson GreenGuard.</b></p>					
		<p><b>E-BIKE READY 25</b></p> <p><b>SCHWALBE PROTECTION 5</b> Big Apple Plus</p>					
		<p><b>BIG APPLE</b></p>					
140 12 89001	91590	12 x 2.00	50-203	noir LiteSkin	<b>Reflex</b> KevlarGuard SBC	<b>TR</b> 2.0-4.0	285g
140 14 89001	91590	14 x 2.00	50-254	noir LiteSkin	<b>Reflex</b> KevlarGuard SBC	<b>TR</b> 2.0-4.0	340g
140 16 89001	92690	16 x 2.00	50-305	noir LiteSkin	<b>Reflex</b> RaceGuard Endurance	<b>TR</b> 2.0-5.0	370g
140 18 89101	92690	18 x 2.00	50-355	noir LiteSkin	<b>Reflex</b> RaceGuard Endurance	<b>TR</b> 2.0-5.0	470g
140 20 89001	92690	20 x 2.00	50-406	noir LiteSkin	<b>Reflex</b> RaceGuard Endurance	<b>TR</b> 2.0-5.0	495g
140 20 89301	92690	20 x 2.15	55-406	noir LiteSkin	<b>Reflex</b> RaceGuard Endurance	<b>TR</b> 2.0-4.0	530g
140 24 89001	93290	24 x 2.00	50-507	noir LiteSkin	<b>Reflex</b> RaceGuard Endurance	<b>TR</b> 2.5-5.0	620g
140 26 89001	93290	26 x 2.00	50-559	noir LiteSkin	<b>Reflex</b> RaceGuard Endurance	<b>TR</b> 2.0-5.0	675g
140 26 89020	92390	26 x 2.15	55-559	noir TwinSkin	<b>Reflex</b> KevlarGuard SBC	<b>TR</b> 2.0-4.0	920g
140 26 89101	93290	26 x 2.15	55-559	noir LiteSkin	<b>Reflex</b> RaceGuard Endurance	<b>TR</b> 1.5-4.0	770g
140 26 89201	93290	26 x 2.35	60-559	noir LiteSkin	<b>Reflex</b> RaceGuard Endurance	<b>TR</b> 1.5-4.0	830g
140 28 89001	93290	28 x 2.00	50-622	noir LiteSkin	<b>Reflex</b> RaceGuard Endurance	<b>TR</b> 2.0-5.0	740g
140 28 89100	92390	28 x 2.00	50-622	noir TwinSkin	<b>Reflex</b> KevlarGuard SBC	<b>TR</b> 2.5-5.0	930g
140 28 89301	93290	28 x 2.35	60-622	noir LiteSkin	<b>Reflex</b> RaceGuard Endurance	<b>TR</b> 1.5-4.0	890g
		<p><b>BIG APPLE PLUS</b></p>					
140 20 89400	92690	20 x 2.15	55-406	noir TwinSkin	<b>Reflex</b> GreenGuard Endurance	<b>TR</b> 2.0-4.0	730g
140 26 89400	93290	26 x 2.15	55-559	noir TwinSkin	<b>Reflex</b> GreenGuard Endurance	<b>TR</b> 2.0-4.0	1000g
140 28 89400	93290	28 x 2.00	50-622	noir TwinSkin	<b>Reflex</b> GreenGuard Endurance	<b>TR</b> 2.5-5.0	1100g
		<p><b>SCHWALBE SUPER MOTO-X HS 439</b></p> <p><b>Large, confortable et sûr !</b> Sur la route comme sur la piste, Super Moto-X vous offre les meilleures conditions de conduite et un excellent confort. Sa protection anti-crevaisson GreenGuard de 3mm d'épaisseur et ses flancs renforcés vous permettent d'atteindre votre destination en toute sécurité, même dans les conditions les plus difficiles. Exclusivement en 27.5" et avec homologation pour les vélos électriques les plus rapides.</p>					
		<p><b>E-BIKE READY 50</b></p> <p><b>SCHWALBE PROTECTION 6</b></p>					
140 27 89900	93190	27.5 x 2.40"	62-584	noir SnakeSkin GreenGuard Dual		<b>TR</b> 2.0-4.0	1125g





référence	code	désignation	ETRTO	couleur	bar	poids																																																																																																																							
<div style="display: flex; justify-content: space-between; align-items: flex-start;"> <div style="width: 15%;"> <p><b>NEW!</b></p> <p>Compatible eBike!</p> </div> <div style="width: 60%;"> <h3>SCHWALBE BIG BEN &amp; LITTLE BIG BEN HS 439</h3> <p><b>Big Apple a désormais un petit frère.</b> Avec le même confort mais un profil et une esthétique bien spécifiques. Et parce qu'un pneu avec une largeur de 40mm n'est bien entendu pas « big », on a nommé ce pneu Little Big Ben. Également disponible en couleurs vintage, telles que crème, marron et graphite.</p>  <p>marron    crème    graphite</p> </div> <div style="width: 20%; text-align: right;">  </div> </div> <div style="text-align: center; margin-top: 20px;">  </div>																																																																																																																													
<table border="0" style="width: 100%;"> <tr> <td style="width: 15%;"><b>BIG BEN</b></td> <td></td> <td></td> <td></td> <td></td> <td></td> <td></td> </tr> <tr> <td>140 20 89600</td> <td>92690</td> <td>20 x 2.15</td> <td>55-406 *ER 50</td> <td>noir LiteSkin</td> <td><b>Reflex</b> RaceGuard Endurance <b>TR</b></td> <td>2.0-4.0    575g</td> </tr> <tr> <td>140 24 89600</td> <td>93290</td> <td>24 x 2.15</td> <td>55-507 *ER 50</td> <td>noir LiteSkin</td> <td><b>Reflex</b> RaceGuard Endurance <b>TR</b></td> <td>2.0-4.0    700g</td> </tr> <tr> <td>140 26 89610</td> <td>93290</td> <td>26 x 2.15</td> <td>55-559 *ER 50</td> <td>noir LiteSkin</td> <td><b>Reflex</b> RaceGuard Endurance <b>TR</b></td> <td>2.0-4.0    760g</td> </tr> <tr> <td>140 26 89620</td> <td>92390</td> <td>26 x 2.15</td> <td>55-559</td> <td>marron TwinSkin</td> <td><b>Reflex</b> KevlarGuard SBC <b>TR</b></td> <td>2.0-4.0    910g</td> </tr> <tr> <td>140 26 89630</td> <td>92390</td> <td>26 x 2.15</td> <td>55-559</td> <td>crème TwinSkin</td> <td><b>Reflex</b> KevlarGuard SBC <b>TR</b></td> <td>2.0-4.0    910g</td> </tr> <tr> <td>140 27 89700</td> <td>93290</td> <td>27.5 x 2.00 650B</td> <td>50-584 *ER 50</td> <td>noir LiteSkin</td> <td><b>Reflex</b> RaceGuard Endurance <b>TR</b></td> <td>2.5-5.0    745g</td> </tr> <tr> <td>140 27 89800</td> <td>92090</td> <td>27.5 x 2.00 650B</td> <td>50-584</td> <td>noir</td> <td>KevlarGuard SBC <b>TR</b></td> <td>2.5-5.0    835g</td> </tr> <tr> <td>140 28 89600</td> <td>93290</td> <td>28 x 2.00</td> <td>50-622 *ER 50</td> <td>noir LiteSkin</td> <td><b>Reflex</b> RaceGuard Endurance <b>TR</b></td> <td>2.5-4.0    795g</td> </tr> <tr> <td>140 28 89631</td> <td>92390</td> <td>28 x 2.00 <b>NEW!</b></td> <td>50-622</td> <td>noir TwinSkin</td> <td><b>Reflex</b> KevlarGuard Active SBC <b>TR</b></td> <td>2.5-5.0    890g</td> </tr> <tr> <td>140 28 89610</td> <td>92390</td> <td>28 x 2.00</td> <td>50-622</td> <td>marron TwinSkin</td> <td><b>Reflex</b> KevlarGuard SBC <b>TR</b></td> <td>2.5-5.0    890g</td> </tr> <tr> <td>140 28 89620</td> <td>92390</td> <td>28 x 2.00</td> <td>50-622</td> <td>crème TwinSkin</td> <td><b>Reflex</b> KevlarGuard SBC <b>TR</b></td> <td>2.5-5.0    890g</td> </tr> <tr> <td>140 28 89635</td> <td>92390</td> <td>28 x 2.00 <b>NEW!</b></td> <td>50-622</td> <td>coffee TwinSkin</td> <td><b>Reflex</b> KevlarGuard Active SBC <b>TR</b></td> <td>2.5-5.0    890g</td> </tr> <tr> <td colspan="7"><b>LITTLE BIG BEN</b></td> </tr> <tr> <td>140 28 89650</td> <td>93290</td> <td>28 x 1.50 700x38C</td> <td>40-622 *ER 50</td> <td>noir LiteSkin</td> <td><b>Reflex</b> RaceGuard Endurance <b>TR</b></td> <td>3.5-6.0    590g</td> </tr> <tr> <td>140 28 89660</td> <td>92390</td> <td>28 x 1.50 700x38C</td> <td>40-622</td> <td>marron TwinSkin</td> <td><b>Reflex</b> KevlarGuard SBC <b>TR</b></td> <td>3.5-6.0    695g</td> </tr> <tr> <td>140 28 89670</td> <td>92390</td> <td>28 x 1.50 700x38C</td> <td>40-622</td> <td>crème TwinSkin</td> <td><b>Reflex</b> KevlarGuard SBC <b>TR</b></td> <td>3.5-6.0    695g</td> </tr> </table>							<b>BIG BEN</b>							140 20 89600	92690	20 x 2.15	55-406 *ER 50	noir LiteSkin	<b>Reflex</b> RaceGuard Endurance <b>TR</b>	2.0-4.0    575g	140 24 89600	93290	24 x 2.15	55-507 *ER 50	noir LiteSkin	<b>Reflex</b> RaceGuard Endurance <b>TR</b>	2.0-4.0    700g	140 26 89610	93290	26 x 2.15	55-559 *ER 50	noir LiteSkin	<b>Reflex</b> RaceGuard Endurance <b>TR</b>	2.0-4.0    760g	140 26 89620	92390	26 x 2.15	55-559	marron TwinSkin	<b>Reflex</b> KevlarGuard SBC <b>TR</b>	2.0-4.0    910g	140 26 89630	92390	26 x 2.15	55-559	crème TwinSkin	<b>Reflex</b> KevlarGuard SBC <b>TR</b>	2.0-4.0    910g	140 27 89700	93290	27.5 x 2.00 650B	50-584 *ER 50	noir LiteSkin	<b>Reflex</b> RaceGuard Endurance <b>TR</b>	2.5-5.0    745g	140 27 89800	92090	27.5 x 2.00 650B	50-584	noir	KevlarGuard SBC <b>TR</b>	2.5-5.0    835g	140 28 89600	93290	28 x 2.00	50-622 *ER 50	noir LiteSkin	<b>Reflex</b> RaceGuard Endurance <b>TR</b>	2.5-4.0    795g	140 28 89631	92390	28 x 2.00 <b>NEW!</b>	50-622	noir TwinSkin	<b>Reflex</b> KevlarGuard Active SBC <b>TR</b>	2.5-5.0    890g	140 28 89610	92390	28 x 2.00	50-622	marron TwinSkin	<b>Reflex</b> KevlarGuard SBC <b>TR</b>	2.5-5.0    890g	140 28 89620	92390	28 x 2.00	50-622	crème TwinSkin	<b>Reflex</b> KevlarGuard SBC <b>TR</b>	2.5-5.0    890g	140 28 89635	92390	28 x 2.00 <b>NEW!</b>	50-622	coffee TwinSkin	<b>Reflex</b> KevlarGuard Active SBC <b>TR</b>	2.5-5.0    890g	<b>LITTLE BIG BEN</b>							140 28 89650	93290	28 x 1.50 700x38C	40-622 *ER 50	noir LiteSkin	<b>Reflex</b> RaceGuard Endurance <b>TR</b>	3.5-6.0    590g	140 28 89660	92390	28 x 1.50 700x38C	40-622	marron TwinSkin	<b>Reflex</b> KevlarGuard SBC <b>TR</b>	3.5-6.0    695g	140 28 89670	92390	28 x 1.50 700x38C	40-622	crème TwinSkin	<b>Reflex</b> KevlarGuard SBC <b>TR</b>	3.5-6.0    695g
<b>BIG BEN</b>																																																																																																																													
140 20 89600	92690	20 x 2.15	55-406 *ER 50	noir LiteSkin	<b>Reflex</b> RaceGuard Endurance <b>TR</b>	2.0-4.0    575g																																																																																																																							
140 24 89600	93290	24 x 2.15	55-507 *ER 50	noir LiteSkin	<b>Reflex</b> RaceGuard Endurance <b>TR</b>	2.0-4.0    700g																																																																																																																							
140 26 89610	93290	26 x 2.15	55-559 *ER 50	noir LiteSkin	<b>Reflex</b> RaceGuard Endurance <b>TR</b>	2.0-4.0    760g																																																																																																																							
140 26 89620	92390	26 x 2.15	55-559	marron TwinSkin	<b>Reflex</b> KevlarGuard SBC <b>TR</b>	2.0-4.0    910g																																																																																																																							
140 26 89630	92390	26 x 2.15	55-559	crème TwinSkin	<b>Reflex</b> KevlarGuard SBC <b>TR</b>	2.0-4.0    910g																																																																																																																							
140 27 89700	93290	27.5 x 2.00 650B	50-584 *ER 50	noir LiteSkin	<b>Reflex</b> RaceGuard Endurance <b>TR</b>	2.5-5.0    745g																																																																																																																							
140 27 89800	92090	27.5 x 2.00 650B	50-584	noir	KevlarGuard SBC <b>TR</b>	2.5-5.0    835g																																																																																																																							
140 28 89600	93290	28 x 2.00	50-622 *ER 50	noir LiteSkin	<b>Reflex</b> RaceGuard Endurance <b>TR</b>	2.5-4.0    795g																																																																																																																							
140 28 89631	92390	28 x 2.00 <b>NEW!</b>	50-622	noir TwinSkin	<b>Reflex</b> KevlarGuard Active SBC <b>TR</b>	2.5-5.0    890g																																																																																																																							
140 28 89610	92390	28 x 2.00	50-622	marron TwinSkin	<b>Reflex</b> KevlarGuard SBC <b>TR</b>	2.5-5.0    890g																																																																																																																							
140 28 89620	92390	28 x 2.00	50-622	crème TwinSkin	<b>Reflex</b> KevlarGuard SBC <b>TR</b>	2.5-5.0    890g																																																																																																																							
140 28 89635	92390	28 x 2.00 <b>NEW!</b>	50-622	coffee TwinSkin	<b>Reflex</b> KevlarGuard Active SBC <b>TR</b>	2.5-5.0    890g																																																																																																																							
<b>LITTLE BIG BEN</b>																																																																																																																													
140 28 89650	93290	28 x 1.50 700x38C	40-622 *ER 50	noir LiteSkin	<b>Reflex</b> RaceGuard Endurance <b>TR</b>	3.5-6.0    590g																																																																																																																							
140 28 89660	92390	28 x 1.50 700x38C	40-622	marron TwinSkin	<b>Reflex</b> KevlarGuard SBC <b>TR</b>	3.5-6.0    695g																																																																																																																							
140 28 89670	92390	28 x 1.50 700x38C	40-622	crème TwinSkin	<b>Reflex</b> KevlarGuard SBC <b>TR</b>	3.5-6.0    695g																																																																																																																							

**NEW!**  Compatible eBike!  SCHWALBE BIG BEN PLUS HS 439 **Big Ben Plus.** Sa solide protection GreenGuard de 3mm d'épaisseur et ses flancs renforcés font de ce pneu Balloonbike un vrai "costaud". Confortable et résistant, il est le choix idéal pour les Cargo Bikes et tout type de vélo électrique. Avec homologation ECE-R75.						
140 20 89682	92690	20 x 2.15	55-406	noir SnakeS Reflex GreenG Perf Endurance	**TR**	2.0-4.0    680g
140 26 89682	93290	26 x 2.15	55-559	noir SnakeS Reflex GreenG Perf Endurance	**TR**	2.0-4.0    935g
140 27 89681	93290	27.5 x 2.00 650B	50-584	noir SnakeS Reflex GreenG Perf Endurance	**TR**	2.5-5.0    860g
140 28 89681	93290	28 x 2.00 650B	50-622	noir SnakeS Reflex GreenG Perf Endurance	**TR**	2.5-5.0    920g

référence	code	désignation	ETRTO	couleur		bar	poids
		<b>SCHWALBE FAT FRANK HS 375</b>					
		<b>Très séduisant – entre autres – lorsqu'il est associé à tout type de vélos Cruiser.</b>					
		Désormais disponible en version Active Line. La version dotée d'une bande de roulement marron et de flancs blancs est particulièrement tendance.					
							
							
140 26 58300	92390	26 x 2.35	60-559	noir TwinSkin	<b>Reflex</b> KevlarGuard SBC	<b>TR</b>	1.5-4.0 815g
140 26 58301	92390	26 x 2.35	60-559	crème TwinSkin	<b>Reflex</b> KevlarGuard SBC	<b>TR</b>	1.5-4.0 975g
140 26 58304	92390	26 x 2.35	60-559	marron/blanc TwinSkin	<b>Reflex</b> KevlarGuard SBC	<b>TR</b>	1.5-4.0 975g
140 28 58300	92390	28 x 2.00	50-622	noir TwinSkin	<b>Reflex</b> KevlarGuard SBC	<b>TR</b>	2.0-5.0 765g
140 28 58301	92390	28 x 2.00 <b>NEW!</b>	50-622	crème TwinSkin	<b>Reflex</b> KevlarGuard SBC	<b>TR</b>	2.0-5.0 890g
140 28 58304	92390	28 x 2.00	50-622	marron/blanc TwinSkin	<b>Reflex</b> KevlarGuard SBC	<b>TR</b>	2.0-5.0 890g
140 28 58310	92390	28 x 2.00 <b>NEW!</b>	50-622	noir/coffee TwinSkin	<b>Reflex</b> KevlarG SBC Active	<b>TR</b>	2.0-4.5 890g
140 28 58320	92390	28 x 2.00 <b>NEW!</b>	50-622	coffee/blanc TwinSkin	<b>Reflex</b> KevlarG SBC Active	<b>TR</b>	2.0-4.5 890g
		<b>SCHWALBE CENTURY HS 458</b>					
		<b>Un grand classique.</b> Nous avons développé un pneu très tendance pour vélos Vintage :					
		<ul style="list-style-type: none"> <li>• profil et finition sont résolument "rétro"</li> <li>• le marquage latéral utilise la technique Billboard traditionnelle avec un lettrage en relief du plus bel effet.</li> <li>• choisissez des flancs en finition crème ou gris foncé... ou craquez pour l'option bande de roulement couleur véritable British Racing Green avec flancs blancs reflex !</li> </ul>					
							
							
140 28 42890	92690	28 x 1.10	28-622	noir <b>Reflex</b> Billboard KevlarGuard SBC	<b>TR</b>	4.5-7.0 610g	
140 28 42900	92690	28 x 1.40 700x35C	37-622	noir <b>Reflex</b> Billboard KevlarGuard SBC	<b>TR</b>	4.0-6.0 750g	
140 28 42910	92690	28 x 1.40 700x35C	37-622	noir/crème <b>Reflex</b> Billboard KevlarGuard SBC	<b>TR</b>	4.0-6.0 750g	
140 28 42920	92690	28 x 1.40 700x35C	37-622	noir/graphite <b>Reflex</b> Billboard KevlarGuard SBC	<b>TR</b>	4.0-6.0 750g	
140 28 42930	92690	28 x 1.40 700x35C	37-622	vert/blanc <b>Reflex</b> Billboard KevlarGuard SBC	<b>TR</b>	4.0-6.0 750g	
140 28 42940	92690	28 x 2.00	50-622	vert/blanc <b>Reflex</b> Billboard KevlarGuard SBC	<b>TR</b>	2.5-5.0 960g	
140 28 42950	92690	28 x 2.00	50-622	noir/crème <b>Reflex</b> Billboard KevlarGuard SBC	<b>TR</b>	2.5-5.0 960g	
140 28 42960	92690	28 x 2.00	50-622	noir/gris <b>Reflex</b> Billboard KevlarGuard SBC	<b>TR</b>	2.5-5.0 960g	
140 28 42970	92690	28 x 2.00	50-622	noir <b>Reflex</b> Billboard KevlarGuard SBC	<b>TR</b>	2.5-5.0 960g	



référence	code	désignation	ETRTO	couleur		bar	poids
		<p><b>SCHWALBE KOJAK HS 385</b></p> <p><b>Avec lui pas de compromis possible.</b> Son terrain de jeu : la route ! Sous son profil de sportif entièrement lisse se cache une sous-couche de protection RaceGuard. 295g de performances pures. Avec logos réfléchissants. Des questions ???</p> <p><b>Certains pays ne reconnaissent que l'usage des bandes réfléchissantes ou des catadioptrés de roues. Veillez à vérifier la législation en vigueur dans votre pays.</b></p> <p><b>4</b> SCHWALBE PROTECTION</p> 					
140 16 69101	92890	16 x 1.1/4 <b>NEW!</b>	32-349	noir LiteSkin RaceGuard SpeedGrip	<b>TR</b>	4.0-6.5	395g
140 18 69101	93890	18 x 1.25 <b>NEW!</b>	32-355	noir LiteSkin RaceGuard SpeedGrip	<b>TS</b>	5.0-8.0	195g
140 20 69101	93890	20 x 1.35 <b>NEW!</b>	35-406	noir LiteSkin RaceGuard SpeedGrip	<b>TS</b>	4.0-6.5	230g
140 20 69201	92890	20 x 1.35 <b>NEW!</b>	35-406	noir LiteSkin RaceGuard SpeedGrip	<b>TR</b>	4.0-6.5	285g
140 26 69101	93890	26 x 1.35 <b>NEW!</b>	35-559	noir LiteSkin RaceGuard SpeedGrip	<b>TS</b>	4.0-6.5	295g
140 26 69301	92890	26 x 1.35 <b>NEW!</b>	35-559	noir LiteSkin RaceGuard SpeedGrip	<b>TR</b>	4.0-6.5	395g
140 26 69401	93890	26 x 2.00	50-559	noir LiteSkin RaceGuard SpeedGrip	<b>TS</b>	2.0-5.0	460g
140 26 69501	92890	26 x 2.00	50-559	noir LiteSkin RaceGuard SpeedGrip	<b>TR</b>	2.0-5.0	570g
140 27 69301	92890	27.5 x 1.35 650B <b>NEW!</b>	35-584	noir LiteSkin RaceGuard SpeedGrip	<b>TR</b>	4.0-6.5	410g
140 28 69401	93890	28 x 1.35 700x35C	35-622	noir LiteSkin RaceGuard SpeedGrip	<b>TS</b>	4.0-6.5	330g
		<p><b>SCHWALBE RANGE CRUISER HS 457</b></p> <p><b>Range Cruiser impressionne d'emblée avec son solide profil</b> <b>Tout-Terrain et sa grande polyvalence.</b> Sa bande de roulement centrale lui permet d'évoluer très confortablement même sur des terrains difficiles, tout en assurant une accroche idéale. Equipé de série de la sous-couche K-Guard, il est parfaitement protégé contre les risques de crevaison.</p> <p><b>3</b> SCHWALBE PROTECTION</p> 					
140 24 40002	91790	24 x 1.75 <b>NEW!</b>	47-507	noir TwinSkin Active Line KevlarG SBC	<b>TR</b>	3.0-5.0	690g
140 26 40002	91790	26 x 1.75	47-559	noir LiteSkin Active SBC KevlarGuard	<b>TR</b>	3.0-5.0	780g
140 26 40021	92190	26 x 1.75	47-559	noir <b>Reflex</b> LiteSkin Active KevlarG. SBC	<b>TR</b>	3.0-5.0	780g
140 26 40030	91790	26 x 2.00 <b>NEW!</b>	50-559	noir TwinSkin Active K-Guard SBC	<b>TR</b>	2.5-5.0	870g
140 28 42700	91790	28 x 1.40 700x35C	37-622	noir LiteSkin KevlarGuard SBC	<b>TR</b>	4.0-6.0	630g
140 28 42805	92190	28 x 1.40 700x35C	37-622	noir <b>Reflex</b> LiteSkin KevlarGuard SBC	<b>TR</b>	4.0-6.0	630g
140 28 42721	91790	28 x 1 1/2 700x38B	40-635	noir LiteSkin Active KevlarGuard SBC	<b>TR</b>	4.0-6.0	760g
140 28 42810	91990	28 x 1 1/2 700x38B	40-635	noir <b>Reflex</b> TwinSkin KevlarGuard SBC	<b>TR</b>	4.0-6.0	760g
140 28 42711	91790	28 x 1.50 700x38C	40-622	noir LiteSkin Active KevlarGuard SBC	<b>TR</b>	4.0-6.0	745g
140 28 42801	92190	28 x 1.50 700x38C	40-622	noir <b>Reflex</b> LiteSkin Active KevlarG. SBC	<b>TR</b>	4.0-6.0	745g
140 28 42731	91790	28 x 1.75	47-622	noir LiteSkin Active KevlarGuard SBC	<b>TR</b>	3.0-5.0	860g
140 28 42831	92190	28 x 1.75	47-622	noir <b>Reflex</b> LiteSkin Active KevlarG. SBC	<b>TR</b>	3.0-5.0	860g

référence	code	désignation	ETRTO	couleur	bar	poids
		<b>SCHWALBE DELTA CRUISER HS 392</b> Qualité fiable. Doté de la protection anti-crevaison K-Guard.				
						
140 24 30500	91790	24 x 1 3/8	37-540	bandes blanches TwinSkin KevlarGuard SBC	TR	2.5-4.5 510g
140 24 30550	92190	24 x 1 3/8	37-540	noir <b>Reflex</b> TwinSkin KevlarGuard SBC	TR	2.5-4.5 510g
		<b>SCHWALBE DELTA CRUISER / DELTA CRUISER PLUS HS 431</b> Nouveau Delta Cruiser. Son profil classique nervuré est très polyvalent et en fait un grand rouleur plaisant à emmener. Naturellement, proposé d'office avec carcasse de 50 EPI et sous-couche Kevlar.  En option : Delta Cruiser Plus de 3mm Puncture Guard. Indice de protection 5.				
						
					<b>SCHWALBE PROTECTION</b> Delta Cruiser Plus	
		<b>DELTA CRUISER</b>				
140 26 30400	91790	26 x 1 3/8 650x35A	37-590	noir TwinSkin Active KevlarGuard SBC	TR	4.0-5.0 670g
140 26 30501	91790	26 x 1 3/8 650x35A	37-590	bandes blanches-TwinSkin Active KevlarG. SBC	TR	4.0-6.0 670g
140 26 30502	92190	26 x 1 3/8 650x35A	37-590	crème TwinSk. <b>Reflex</b> Active KevlarG. SBC	TR	4.0-6.0 670g
140 26 30551	92190	26 x 1 3/8 650x35A	37-590	noir <b>Reflex</b> TwinSk. Active KevlarG. SBC	TR	4.0-6.0 670g
140 28 30301	91790	28 x 1.10 700x28C	28-622	bandes blanches-TwinSkin KevlarGuard SBC	TR	3.5-6.0 550g
140 28 30310	92190	28 x 1.10 700x28C	28-622	noir <b>Reflex</b> TwinSk. KevlarG. SBC Act. L.	TR	4.0-7.0 550g
140 28 30320	92190	28 x 1.25 700x32C	32-622	noir <b>Reflex</b> TwinSk. KevlarG. SBC Act. L.	TR	4.5-6.5 620g
140 28 30700	91790	28 x 1.40 700x35C	37-622	crème TwinSkin Active KevlarGuard SBC	TR	4.0-6.0 695g
140 28 30501	92190	28 x 1.40 700x35C	37-622	noir TSkin <b>Reflex</b> Active KevlarG. SBC	TR	4.0-6.0 695g
140 28 30600	92190	28 x 1.40 700x35C	37-622	marron TSkin <b>Reflex</b> Active KevlarGuard SBC	TR	4.0-6.0 695g
140 28 00801	92190	28 x 1.40 700x35C	37-622	crème TwinSkin <b>Reflex</b> KevlarGuard SBC	TR	4.0-6.0 695g
140 28 01001	91790	28 x 1 1/2	40-635	crème TwinSkin Active KevlarGuard SBC	TR	3.5-6.0 795g
140 28 00991	92190	28 x 1 1/2 700x38B	40-635	noir TwinSk. <b>Reflex</b> Active KevlarG. SBC	TR	3.5-6.0 795g
140 28 01201	92190	28 x 1 1/2 700x38B	40-635	crème TwinSk. <b>Reflex</b> Active KevlarG. SBC	TR	3.5-6.0 795g
		<b>DELTA CRUISER PLUS</b>				
140 20 46401	92390	20 x 1.75	47-406	noir TwinSkin <b>Reflex</b> Act. Punct. G. SBC	TR	3.0-5.0 670g
140 26 46401	92390	26 x 1.75	47-559	noir TwinSkin <b>Reflex</b> Act. Punct. G. SBC	TR	3.0-5.0 895g
140 26 46501	92390	26 x 2.00	50-559	noir TwinSkin <b>Reflex</b> Act. Punct. G. SBC	TR	2.5-5.0 985g
140 28 46001	92190	28 x 1.10 700x28C	28-622	noir TwinSkin <b>Reflex</b> Act. Punct. G. SBC	TR	4.0-7.0 590g
140 28 46101	92390	28 x 1.25 700x32C	32-622	noir TwinSkin <b>Reflex</b> Act. Punct. G. SBC	TR	4.5-6.5 670g
140 28 46201	92390	28 x 1.40 700x35C	37-622	noir TwinSkin <b>Reflex</b> Puncture G. SBC	TR	4.0-6.0 775g
140 28 46301	92390	28 x 1.50 700x38C	40-622	noir TwinSkin <b>Reflex</b> Act. Punct. G. SBC	TR	3.5-6.0 890g
140 28 46401	92390	28 x 1.75	47-622	noir TwinSk. <b>Reflex</b> Act. Punct. G. SBC	TR	3.5-5.0 995g
140 28 46501	92390	28 x 1 1/2 700x38B	40-635	noir <b>Reflex</b> Act. TwinSkin Punct. G. SBC	TR	3.5-6.0 910g









référence	code	désignation	ETRTO	couleur		bar	poids
<p><b>SCHWALBE SPICER HS 442</b> Pneu Active Line avec profil dynamique et sous-couche de protection K-Guard. Un choix idéal pour les vélos Fitness et Urbains.</p>   							
140 26 32500	92190	26 x 1.50	40-559	noir LiteSkin	<b>Reflex</b> KevlarGuard SBC	TR	4.0-6.0 590g
140 28 31701	92190	28 x 1.20 700x30C	30-622	noir LiteSkin	<b>Reflex</b> KevlarGuard SBC	TR	4.5-7.0 525g
140 28 31702	92190	28 x 1.20 700x30C	30-622	marron TwinSkin	<b>Reflex</b> KevlarGuard SBC	TR	4.5-7.0 600g
140 28 31703	92190	28 x 1.20 700x30C	30-622	crème TwinSkin	<b>Reflex</b> KevlarGuard SBC	TR	4.5-7.0 600g
140 28 31704	92190	28 x 1.35 700x35C	35-622	noir LiteSkin	<b>Reflex</b> KevlarGuard SBC	TR	4.5-6.5 580g
140 28 31705	92190	28 x 1.50 700x38C	40-622	noir LiteSkin	<b>Reflex</b> KevlarGuard SBC	TR	4.0-6.0 650g
<p><b>SCHWALBE LAND CRUISER / LAND CRUISER PLUS HS 450</b> <b>Nouveau Land Cruiser.</b> Comme toujours, prêt à affronter tout type de terrains. Même si dans le nord de l'Allemagne, il est considéré comme un pneu 100% VTT, il est néanmoins tout à fait à l'aise sur la route.</p> <p><b>Le Land Cruiser Plus unit la protection efficace PunctureGuard et un profil Trekking fiable.</b></p>    <p>Land Cruiser Plus</p>							
<b>LAND CRUISER</b>							
140 24 54501	91790	24 x 1.75	47-507	noir TwinSkin Active	KevlarGuard SBC	TR	3.0-5.0 680g
140 24 54601	91790	24 x 1.90/2.00	50-507	noir TwinSkin	KevlarGuard SBC	TR	2.5-5.0 770g
140 26 54500	92190	26 x 2.00	50-559	noir TwinSkin	<b>Reflex</b> Act. KevlarG. SBC	TR	2.5-5.0 850g
140 26 54601	91790	26 x 2.00	50-559	noir TwinSkin Active	KevlarGuard SBC	TR	2.5-5.0 850g
140 26 56501	91790	26 x 1.75	47-559	noir TwinSkin Active	KevlarGuard SBC	TR	3.0-5.0 750g
140 26 56800	92190	26 x 1.75	47-559	noir TwinSkin	<b>Reflex</b> Act. KevlarG. SBC	TR	3.0-5.0 750g
140 28 54201	91790	28 x 1 3/8 700x35C	37-622	noir TwinSkin Active	KevlarGuard SBC	TR	4.0-6.0 710g
140 28 54301	92190	28 x 1 3/8 700x35C	37-622	noir TwinSkin Act.	<b>Reflex</b> KevlarG. SBC	TR	4.0-6.0 710g
140 28 54700	91790	28 x 1.60 700x40C	42-622	noir TwinSkin Active	KevlarGuard SBC	TR	3.5-6.0 750g
140 28 54801	92190	28 x 1.60 700x40C	42-622	noir TwinSkin	<b>Reflex</b> Act. KevlarG. SBC	TR	3.0-6.0 750g
140 28 55101	91790	28 x 1.75	47-622	noir TwinSkin Active	KevlarGuard SBC	TR	3.0-5.0 820g
<b>LAND CRUISER PLUS</b>							
140 24 56300	92390	24 x 2.00	50-507	noir TwinSkin	<b>Reflex</b> Act. Punct.G. SBC	TR	2.5-5.0 850g
140 26 56000	92390	26 x 1.75	47-559	noir TwinSkin	<b>Reflex</b> Act. Punct.G. SBC	TR	3.5-5.0 910g
140 26 56300	92390	26 x 2.00	50-559	noir TwinSkin	<b>Reflex</b> Act. Punct.G. SBC	TR	2.5-5.0 950g
140 27 56300	92390	27.5 x 2.00 650B	50-584	noir TwinSkin	<b>Reflex</b> Act. Punct.G. SBC	TR	2.5-5.0 980g
140 28 47000	92390	28 x 1.40 700x35C	37-622	noir TwinSkin	<b>Reflex</b> Act. Punct.G. SBC	TR	4.0-6.0 760g
140 28 54000	92390	28 x 1.60 700x40C	42-622	noir TwinSkin	<b>Reflex</b> Act. Punct.G. SBC	TR	3.5-6.0 890g
140 28 47201	92390	28 x 1.75	47-622	noir TwinSkin	<b>Reflex</b> Act. Punct.G. SBC	TR	3.5-5.0 970g

référence	code	désignation	ETRTO	couleur		bar	poids
		<b>SCHWALBE CITY JET HS 474</b>					
							
							
							
140 26 10000	91790	26 x 1.50	40-559	noir LiteSkin Active KevlarGuard SBC	<b>TR</b>	3.5-5.5	490g
140 26 10100	91790	26 x 1.50	40-559	classic LiteSkin Active KevlarGuard SBC	<b>TR</b>	3.5-5.5	490g
140 26 10200	91790	26 x 2.00	50-559	noir LiteSkin Active KevlarGuard SBC	<b>TR</b>	2.0-4.5	575g
140 26 10300	91790	26 x 2.00	50-559	classic LiteSkin Active KevlarGuard SBC	<b>TR</b>	2.0-4.5	575g
		<b>SCHWALBE CITIZEN HS 416</b>					
		Design moderne et fiabilité. Sous-couche de protection K-Guard de série. Un "Must" pour votre vélo de ville.					
							
							
							
140 20 45100	92190	20 x 1.60	42-406	noir LiteSkin <b>Reflex</b> KevlarGuard SBC	<b>TR</b>	2.5-4.5	385g
140 26 45200	92190	26 x 1.75	47-559	noir LiteSkin <b>Reflex</b> KevlarGuard SBC	<b>TR</b>	2.0-4.5	720g
140 28 45000	92190	28 x 1.40 700x35C	37-622	noir LiteSkin <b>Reflex</b> KevlarG. SBC	<b>TR</b>	2.5-4.5	560g
140 28 45100	92190	28 x 1.60 700x40C	42-622	noir LiteSkin <b>Reflex</b> KevlarG. SBC	<b>TR</b>	2.5-4.5	640g
		<b>SCHWALBE SILENTO HS 421</b>					
		Excellent grip et roulement efficace. Naturellement avec sous-couche K-Guard de série.					
							
							
							
140 26 78500	92190	26 x 1.75	47-559	noir LiteSkin <b>Reflex</b> KevlarGuard SBC	<b>TR</b>	2.5-4.5	625g
140 28 87100	92190	28 x 1.40 700x35C	37-622	noir LiteSkin <b>Reflex</b> KevlarGuard SBC	<b>TR</b>	3.0-5.0	560g
140 28 87800	92190	28 x 1.60 700x40C	42-622	noir LiteSkin <b>Reflex</b> KevlarGuard SBC	<b>TR</b>	3.0-5.0	620g
140 28 88400	92190	28 x 1.75	47-622	noir LiteSkin <b>Reflex</b> KevlarGuard SBC	<b>TR</b>	2.5-4.5	695g

référence	code	désignation	ETRTO	couleur		bar	poids	
		<b>SCHWALBE TYRAGO HS 405</b>						
		Son profil rassurant vous permet d'affronter tout type de situations.						
								
								
140 28 01301	92190	28 x 1.40 700x35C	37-622	noir LiteSkin <b>Reflex</b> KevlarGuard	<b>TR</b>	2.5-4.5	520g	
140 28 01700	92190	28 x 1.60 700x40C	42-622	noir LiteSkin <b>Reflex</b> KevlarGuard SBC	<b>TR</b>	2.5-4.5	595g	
		<b>SCHWALBE ROAD CRUISER HS 377</b>						
		Road Cruiser séduit par son design attractif et ses nombreuses options de finition disponibles à partir du 20" jusqu'au 28".						
								
								
140 12 10405	91190	12 x 2.00	50-203	noir TwinSkin K-Guard SBC	<b>TR</b>	2.0-4.5	320g	
140 16 10405	91190	16 x 1.75	47-305	noir TwinSkin K-Guard Active SBC	<b>TR</b>	2.0-4.5	395g	
140 16 11000	91590	16 x 1.75	47-305	noir <b>Reflex</b> TwinSkin K-Guard Active SBC	<b>TR</b>	2.0-4.5	395g	
140 20 10400	91190	20 x 1.75	47-406	noir TwinSkin K-Guard Active SBC	<b>TR</b>	2.0-4.5	545g	
140 20 11000	91590	20 x 1.75	47-406	noir <b>Reflex</b> TwinSkin K-Guard Active SBC	<b>TR</b>	2.0-4.5	545g	
140 20 12000	91190	20 x 1.75	47-406	noir bandes blanche TwinSkin K-Guard Active SBC	<b>TR</b>	2.0-4.5	545g	
140 24 10400	91790	24 x 1.75	47-507	noir TwinSkin K-Guard Active SBC	<b>TR</b>	2.0-4.5	680g	
140 24 11000	92190	24 x 1.75	47-507	noir <b>Reflex</b> TwinSkin K-Guard Active SBC	<b>TR</b>	2.0-4.5	680g	
140 24 30100	91790	24 x 1.75	47-507	bandes blanches TwinSkin KevlarGuard SBC	<b>TR</b>	2.0-4.5	680g	
140 26 42601	92390	26 x 1.75	47-559	marron TwinSkin <b>Reflex</b> KevlarGuard SBC	<b>TR</b>	2.0-4.5	720g	
140 26 42602	92190	26 x 1.75	47-559	crème TwinSkin <b>Reflex</b> KevlarGuard SBC	<b>TR</b>	2.0-4.5	720g	
140 26 22800	91790	26 x 1.75	47-559	bandes dorées TwinSkin KevlarGuard SBC	<b>TR</b>	2.0-4.5	720g	
140 26 42600	92190	26 x 1.75	47-559	noir Twin Skin <b>Reflex</b> KevlarGuard	<b>TR</b>	2.0-4.5	720g	
140 26 32800	91790	26 x 1.75	47-559	bandes blanches-TwinSkin KevlarGuard SBC	<b>TR</b>	2.0-4.5	720g	
140 28 32200	91790	28 x 1 1/4 700x32C	32-622	bandes blanches-TwinSkin KevlarGuard SBC	<b>TR</b>	3.0-5.5	550g	
140 28 22300	91790	28 x 1.25 700x32C	32-622	noir TwinSkin KevlarGuard SBC	<b>TR</b>	3.0-5.5	550g	
140 28 22400	91790	28 x 1.40 700x35C	37-622	bandes dorées TwinSkin KevlarGuard SBC	<b>TR</b>	2.5-4.5	625g	
140 28 40700	92190	28 x 1.40 700x35C	37-622	noir TwinSkin <b>Reflex</b> KevlarG. SBC	<b>TR</b>	2.5-4.5	625g	
140 28 32400	91790	28 x 1.40 700x35C	37-622	bandes blanches TwinSkin KevlarGuard SBC	<b>TR</b>	2.5-4.5	625g	
140 28 41200	92190	28 x 1.60 700x40C	42-622	noir TwinSkin <b>Reflex</b> KevlarG. SBC	<b>TR</b>	2.5-4.5	705g	
140 28 41002	92190	28 x 1.60 700x40C	42-622	marron TwinSkin <b>Reflex</b> KevlarGuard SBC	<b>TR</b>	2.5-4.5	705g	
140 28 41003	92190	28 x 1.60 700x40C	42-622	crème TwinSkin <b>Reflex</b> KevlarGuard SBC	<b>TR</b>	2.5-4.5	705g	
140 28 41210	92190	28 x 1.60 700x40C <b>NEW!</b>	42-622	coffee-TwinSkin <b>Reflex</b> KevlarG Active SBC	<b>TR</b>	2.5-4.5	705g	
140 28 41220	92190	28 x 1.60 700x40C <b>NEW!</b>	42-622	bandes blanches TwinS <b>Reflex</b> KevlarG Active SBC	<b>TR</b>	2.5-4.5	705g	
140 28 41230	92190	28 x 1.60 700x40C <b>NEW!</b>	42-622	noir/coffee-TwinS <b>Reflex</b> KevlarG Active SBC	<b>TR</b>	2.5-4.5	705g	
140 28 22800	91790	28 x 1.75	47-622	bandes dorées TwinSkin KevlarGuard SBC	<b>TR</b>	2.0-4.5	800g	
140 28 42600	92190	28 x 1.75	47-622	noir TwinSkin <b>Reflex</b> KevlarGuard SBC	<b>TR</b>	2.0-4.5	800g	
140 28 32800	91790	28 x 1.75	47-622	bandes blanches-TwinSkin KevlarGuard SBC	<b>TR</b>	2.0-4.5	800g	
140 28 42610	92190	28 x 1.75 <b>NEW!</b>	47-622	coffee-TwinSkin Reflex KevlarG Active SBC	<b>TR</b>	2.0-4.5	800g	
140 28 42620	92190	28 x 1.75 <b>NEW!</b>	47-622	crème TwinSkin Reflex KevlarG Active SBC	<b>TR</b>	2.0-4.5	800g	
140 28 42630	92190	28 x 1.75 <b>NEW!</b>	47-622	noir/coffee-TwinS Reflex KevlarG Active SBC	<b>TR</b>	2.0-4.5	800g	

référence	code	désignation	ETRTO	couleur		bar	poids
		<p><b>SCHWALBE KID PLUS HS 413</b></p> <p><b>Pour la poussette.</b> Protection anti-crevaison extra fiable (Puncture Guard). Le mélange spécial Black'n Roll ne laisse aucune trace de roues sur le sol.</p>					
		  					
140 12 10100	91790	12 x 1.75	47-203	noir TwinSkin PunctureGuard Black'n Roll	TR	2.0-4.5	350g
140 14 21000	91790	14 x 1.75	47-288	Black'n Roll noir Twin-Skin Punct. G. NMC Active Line	TR	2.0-4.5	450g
		<p><b>SCHWALBE TRACER HS 418</b></p> <p><b>Suivez le guide.</b> Pneu spécial remorques. Son design répond parfaitement aux exigences liées à ce type d'usage. Grâce à une répartition de gomme idéale, Tracer est plus léger, plus fiable et plus confortable que n'importe quel autre pneu de même dimension. Naturellement, avec carcasse 50 EPI, K-Guard et bande Reflex sur flanc extérieur.</p>					
		 					
140 20 45500	91590	20 x 1.75	47-406	bandes grises <b>Reflex</b> LiteSkin K-Guard SBC	TR	1.5-3.5	470g
		<p><b>SCHWALBE LITTLE JOE HS 371</b></p> <p><b>Le premier vrai pneu enfant par Schwalbe.</b> Little Joe a spécialement été créé pour eux.</p> <p><b>Cool.</b> Bien que son profil le prédestine plutôt à un usage VTT, il se montre également très à l'aise sur la route. Son marquage réfléchissant ne passe pas inaperçu et lui garantit un bon niveau de sécurité.</p> <p><b>Light.</b> Proposé en tringles souples avec flancs LiteSkin, cette recette permet déjà un gain de poids substantiel. Nous recommandons plus particulièrement la version 37-406, la plus légère, qui, même si elle peut paraître un peu étroite, est définitivement la plus adaptée à un vélo enfant.</p> <p><b>Fiable.</b> Sous-couche Kevlar et carcasse de 50 EPI procure une excellente protection anti-crevaison.</p>					
		 					
140 14 11000	92490	20 x 1.40	37-406	noir Lite-Skin K-Guard Endur. Active Line	TS	3.0-7.0	290g
140 14 11100	92490	20 x 2.00	50-406	noir Lite-Skin K-Guard Endur. Active Line	TS	3.0-5.0	430g

référence	code	désignation	ETRTO	couleur		bar	poids
		<p><b>SCHWALBE AIRBORNE HS 408</b></p> <p><b>Le nouveau poids plume pour le fauteuil roulant.</b> Avec une section de 30mm, Airborne est plus large et plus souple que n'importe quel pneu standard et de surcroît, ce confort ne s'apprécie pas uniquement lors de la phase de réception après un salto arrière, mais se vérifie aisément lors d'un usage au quotidien. Sa légèreté et sa faible résistance au roulement sont certes utiles lors de séances de saut mais contribuent également à une grande souplesse d'utilisation durant tout type d'actions. Bien que résolument sportif, il se maîtrise aisément et convient tout à fait à un usage domestique. Nous sommes également les premiers manufacturiers à offrir un tel niveau de protection pour un pneu de fauteuil roulant avec notre sous-couche HD Speed Guard et sa fantastique résistance aux crevaisons. Attention au décollage !</p>					
							
							
140 24 96002	95290	24 x 1.20	30-540	noir LiteSkin HD SpeedGuard 2Grip Black'n Roll	<b>TS</b>	4.0-6.5	400g
140 26 96002	95290	26 x 1.20 <b>NEW!</b>	30-559	noir LiteSkin HD SpeedGuard 2Grip Black'n Roll Evolution	<b>TS</b>	4.0-6.5	420g
		<p><b>SCHWALBE MARATHON PLUS (RÉÉDUCATION) HS 440</b></p> <p><b>Le nouveau pneu increvable pour fauteuil roulant.</b> En matière de fiabilité, l'appellation Marathon est devenue également la référence absolue pour les usagers en fauteuil. Dans sa toute dernière version, Marathon Plus offre une résistance au roulement encore améliorée ainsi qu'une protection SmartGuard très efficace qui intègre une bonne partie de matériau caoutchouc recyclé. Le traitement "anti-âge" de ses flancs lui permet de mieux résister aux contraintes liées à un sous-gonflage chronique.</p>					
							
							
							
140 24 31102	93990	24 x 1.00	25-540	noir TwinSkin Evol. Black'n Roll SmartGuard	<b>TR</b>	6.0-10.0	500g
140 24 30701	93790	24 x 1.00	25-540	gris TwinSkin 2grip SmartGuard GRC	<b>TR</b>	6.0-10.0	500g
140 24 70500	94290	24 x 1.00	25-540	Black'n Roll noir TSkin Reflex SmartG. Evo	<b>TR</b>	6.0-10.0	500g
		<p><b>SCHWALBE RIGHTRUN HS 387</b></p> <p><b>Notre modèle standard avec des prestations haut de gamme :</b> Sous-couche de protection anti-crevaison efficace, flancs 2Grip pour préserver les mains et look bicolore très attrayant. Avec, dans sa partie centrale, un mélange de gomme Black'n Roll particulièrement robuste.</p>					
							
							
140 20 31200	92590	20 x 1.00	25-451	Black'n Roll bandes grises LSkin KG NMC Act.Line	<b>TR</b>	6.0-10.0	260g
140 22 31200	92590	22 x 1.00 BS	25-501	Black'n Roll bandes grises LSkin KG NMC Act.Line	<b>TR</b>	6.0-10.0	295g
140 24 31200	92590	24 x 1.00	25-540	Black'n Roll bandes grises LSkin KG NMC Act.Line	<b>TR</b>	6.0-10.0	315g
140 24 31300	92590	24 x 1.00	25-540	Black'n Roll bandes bleues LSkin KG NMC Act.Line	<b>TR</b>	6.0-10.0	315g

référence	code	désignation	ETRTO	couleur		bar	poids
		<b>SCHWALBE HS 127 (RÉÉDUCATION)</b>					
140 24 30800	91790	24 x 1 3/8	37-540	gris TwinSkin KevlarGuard GRC	TR	2.5-4.5	495g
		<b>SCHWALBE ROAD CRUISER HS 159/HS 377 (RÉÉDUCATION ET MONOCYCLES)</b>					
		<b>HS 159 (img. A)</b>					
140 26 30600	91790	26 x 1 3/8 650x35B	37-584	bandes blanches TwinSkin KevlarGuard SBC	TR	2.5-4.5	580g
140 27 30400	91790	27 x 1 1/4	28/32-630	bandes blanches TwinSkin KevlarGuard SBC	TR	3.5-6.0	550g
		<b>HS 377 (img. B)</b>					
140 24 30100	91790	24 x 1.75	47-507	bandes blanches TwinSkin KevlarGuard SBC	TR	2.0-4.5	680g
		<b>SCHWALBE HS 110/HS 140</b>					
		<b>HS 110 (img. A)</b>					
140 20 30900	92190	20 x 1 3/8	37-438	noir Skin <b>Reflex</b> SBC	TR	2.5-4.0	410g
140 22 30500	91790	22 x 1 3/8	37-489	bandes blanches TwinSkin KG SBC	TR	2.5-4.0	460g
		<b>HS 140 (img. B)</b>					
140 14 10600	91190	14 x 1 3/8 350 x 35A <b>NEW!</b>	37-288	noir/bandes blanches TwinSkin K-Guard Active SBC	TR	2.0-3.0	365g
		<b>SCHWALBE KLASSIK HS 159</b>					
140 27 61000	91790	27 x 1 1/4	32-630	noir/ marron TwinSkin Kevlar Guard Active Line SBC	TR	3.5-6.0	550g



référence	code	dimensions	ETRTO	valve	n° de valve	poids
<b>CHAMBRES À AIR SCHWALBE</b> <b>valve Dunlop</b>						
143 12 10000	9790	12 1/2 x 1.75-2 1/4	47/62-203	Dunlop 32mm	n° 1	80g
143 14 10000	9790	14 x 1 1/4-1 3/8 16 x 1.50	32/44-288/305	Dunlop 32mm	n° 2	85g
143 16 10000	9790	16 x 1.75 / 2.50	47/62-305	Dunlop 32mm	n° 3	115g
143 16 11000	9790	16 x 1 1/8-1 3/8 18 x 1 1/8	28/37-340/355	Dunlop 32mm	n° 4	85g
143 18 10000	9790	18 x 1 1.50/1.75 18 x 1 1/8	32/47-355/400	Dunlop 32mm	n° 5	95g
143 20 10000	9790	20 x 1 1/8-1 3/8	28/37-438/440/451	Dunlop 32mm	n° 7 A	105g
143 20 11000	9790	20 x 1.50-2.40	40/62-406	Dunlop 40mm	n° 7	145g
143 22 10000	9790	22 x 1 1/8-1 3/8 550 A	28/37-489/501	Dunlop 32mm	n° 8	120g
143 22 10100	9790	22 x 1.50-1.75	40/54-457	Dunlop 40mm	n° 8 B	140g
143 24 10000	9790	24 x 1 1/8-1.75 600A	28/47-507/541	Dunlop 32mm	n° 9	130g
143 24 11000	9790	24 x 1.50-2.50	40/62-507	Dunlop 40mm	n° 10	165g
143 26 10000	9790	26 x 1 1/4-1.75	32/47-559/597	Dunlop 40mm	n° 12	140g
143 26 10500	9790	26 x 1.00-1.50	25/40-559	Dunlop 40mm	n° 12 A	120g
143 26 11200	9790	26 x 1.50-2.50	40/62-559	Dunlop 40mm	n° 13	190g
143 26 11300	9790	26 x 1.50-2.50	40/62-559	Dunlop 40mm	n° 13	190g
<b>en film plastique</b>						
143 28 12000	9790	27/28 x 3/4-1 1/8	18/28-622/630	Dunlop 40mm	n°15	105g
143 28 12500	9790	27/28" 700x27-32c	28/32-622/630	Dunlop 40mm	n°16	135g
143 28 11200	9790	27/28 x 1 1/8-1.75	28/47-622/635	Dunlop 40mm	n° 17	150g
143 28 11300	9790	27/28 x 1 1/8-1.75	28/47-622/635	Dunlop 40mm	n° 17	150g
<b>en film plastique</b>						
143 28 13000	9790	27.5/29x1.50-2.40	40/62-584/635	Dunlop 40mm	n° 19	220g
<b>CHAMBRES À AIR SCHWALBE</b> <b>valve Schrader</b>						
143 12 10300	9790	12 1/2 x 1.75-2 1/4	47/62-203	Schrader	n° 1	80g
143 12 10600	9790	12 1/2 x 1.75-2 1/4	47/62-203	Schrader	n°1 45/45	80g
143 14 20000	9790	14 x 1 3/8-1.75	32/47-288/305	Schrader 40mm	n° 2	85g
143 14 21000	9790	14 x 1.75-2.50	47/60-254	Schrader 40mm	n° 2 A	80g
143 16 21000	9790	16 x 1.75/ 2.50	47/62-305	Schrader 40mm	n° 3	115g
143 16 41000	9790	16 x 1 1/8-1 3/8 18 x 1 1/8	28/37-340/355	Schrader 40mm	n° 4	85g
143 18 20000	9790	18 x 1 1/4-1.75	32/47-355/400	Schrader 40mm	n° 5	95g
143 20 20900	9790	20 x 1 1/8-1.50	28/40-406	Schrader 40mm	n° 6	95g
143 20 21000	9790	20 x 1.50/2.50	40/62-406	Schrader 40mm	n° 7	145g
143 20 11700	9790	20 x 1 1/8-1 3/8	28/37-438/451	Schrader40mm	n° 7 A	105g
143 20 11800	9790	20 x 7/8-1.00	23/25-451	Schrader 40mm	n° 7 B	85g
143 22 20000	9790	22 x 1 1/8-1 3/8	28/37-489/501	Schrader 40mm	n° 8	120g
143 22 20500	9790	22x1.00-1.25	25/28-489/501	Schrader 40mm	n° 8 A	80g
143 24 20000	9790	24 x 1 1/8-1.75.600A	28/47-507/541	Schrader 40mm	n° 9	130g
143 24 20500	9790	24 x 3/8- 1 1/8	25/28-540/541	Schrader 32mm	n° 9 A	95g
143 24 21000	9790	24 x 1.50-2.40	40/62-507	Schrader 40mm	n° 10	165g
143 26 14000	9790	26 x 7/8-1.00	20/25-559/571	Schrader 40mm	n° 11 A	95g
143 26 20000	9790	26 x 1 1/4-1.75	32/47-559/597	Schrader 40mm	n° 12	140g
143 26 20500	9790	26 x 1.00-1.50	25/40-559	Schrader 40mm	n° 12 A	120g
143 26 20600	9790	26 x 7/8-1.00	20/25-590	Schrader 40mm	n° 12 B	90g
143 26 21000	9790	26 x 1.50-2.50	40/62-559	Schrader 40mm	n° 13	190g
143 26 21100	9790	26 x 1.50-2.50	40/62-559	Schrader 40mm	n° 13	190g
<b>en film plastique</b>						
143 28 22000	9790	27/28 x 3/4-1 1/8	18/28-622/630	Schrader 40mm	n° 15	105g
143 28 20000	9790	27/28 x 1 1/8-1.75	28/47-622/635	Schrader 40mm	n° 17	150g
143 28 21000	9790	27.5/29x1.50-2.40	40/62-584/635	Schrader 40mm	n° 19	220g
143 27 21500	9790	27.5 x 1.50-2.25 650B	57-584	Schrader 40mm	n° 21	205g

SCHWALBE



SCHWALBE



référence	code	dimensions	ETRTO	valve	n° de valve	poids	
		<b>CHAMBRES À AIR SCHWALBE</b>					
		<b>valve Presta</b>					
143 12 30000	9790	12 1/2x1.75-2 1/4	47/62-203	Presta 40mm	n° 1	80g	
143 14 30000	9790	14 x 1 3/8-1.75	32/47-288/305	Presta 40mm	n° 2	85g	
143 16 31000	9790	16 x 1.75/2.50	47/62-305	Presta 40mm	n° 3	115g	
143 16 30000	9790	16x1 1/8-1 3/8	28/37-340/355	Presta 40mm	n° 4	85g	
143 18 30000	9790	18 x 1.50 -1.75 18 x 1 3/8	32/47-355/400	Presta 40mm	n° 5	95g	
143 18 31000	9790	18 x 1.75-2.35	47/60-355	Presta 40mm	n° 5 A	950g	
143 20 31000	9790	20 x 1 1/8-1 3/8 1.35- 1.50	28/40-406	Presta 40mm	n° 6	95g	
143 20 31100	9790	20 x 1.50-2.50	40/62-406	Presta 40mm	n° 7	145g	
143 20 30000	9790	20 x 1 1/8-1 3/8	28/37-438-440-451	Presta 40mm	n° 7 A	105g	
143 20 30500	9790	20 x 7/8-1.00	23/25-451	Presta 40mm	n° 7 B	85g	
143 22 30000	9790	22 x 1 1/8-1 3/8	28/37-489/501	Presta 40mm	n° 8	120g	
143 24 30000	9790	24 x 1 1/8-1.75 600A	28/47-507/541	Presta 40mm	n° 9	130g	
143 24 30200	9790	24 x 7/8-1 1/8	20/28-540/541	Presta 40mm	n° 9 A	95g	
143 24 30500	9790	24 x 0.75-1.10	18/28-520	Presta 40mm	n° 9 C	90g	
143 24 31000	9790	24 x 1.50-2.50	40/62-507	Presta 40mm	n° 10	165g	
143 26 30600	9790	26 x 7/8-1.00	20/25-559/571	Presta 40mm	n° 11 A	95g	
143 26 30000	9790	26 x 1 1/4-1.75	32/47-559/597	Presta 40mm	n° 12	140g	
143 26 30500	9790	26 x 1.00-1.50	25/40-559	Presta 40mm	n° 12 A	120g	
143 26 30700	9790	26 x 7/8-1.00	20/25-590	Presta 40mm	n° 12 B	90g	
143 26 31000	9790	26 x 1.50-2.50	40/62-559	Presta 40mm	n° 13	190g	
143 26 31100	9790	26 x 1.50-2.50	40/62-559	Presta 40mm	n° 13	190g	
		<b>en film plastique</b>					
143 26 34000	9890	26 x 1.50-2.50	40/62-559	Presta 60mm	n° 13 EL	190g	
143 26 34500	91390	26 x 3.50-4.80	90/120-559	Presta 40mm	n° 13 J	390g	
143 28 32000	9790	27/28 x 3/4-1 1/8	18/28-622/630	Presta 40mm	n° 15	105g	
143 28 32100	9790	27/28 x 3/4-1 1/8	18/28-622/630	Presta 40mm	n° 15	105g	
		<b>en film plastique</b>					
143 28 33500	9790	27/28 x 3/4-1 1/8	18/28-622/630	Presta 50mm	n° 15	105g	
143 28 34000	9890	27/28 x 3/4-1 1/8	18/28-622/630	Presta 60mm	n° 15	105g	
143 28 34100	9890	27/28 x 3/4-1 1/8	18/28-622/630	Presta 60mm	n° 15 film	105g	
143 28 30500	9790	27/28 1 1/8-1.250	28/32-622/630	Presta 40mm	n° 16	135g	
143 28 30600	9890	27/28 1 1/8-1.250	28/32-622/630	Presta 60mm	n° 16	135g	
143 28 30000	9790	27/28 x 1 1/8-1.75	28/47-622/635	Presta 40mm	n° 17	150g	
143 28 30100	9790	27/28 x 1 1/8-1.75	28/47-622/635	Presta 40mm	n° 17 film	150g	
143 28 31000	9790	27/28 x 1 1/8-1.75	28/47-622/635	Presta 50mm	n° 17	150g	
143 28 34500	9890	27/28 x 1 1/8-1.75	28/47-622/635	Presta 60mm	n° 17 EL	150g	
143 28 33000	9790	27.5/29x1.50-2.40	40/62-584/635	Presta 40mm	n° 19	220g	
143 28 33100	9790	27.5/29x1.50-2.40	40/62-584/635	Presta 40mm	n° 19 film	220g	
143 28 33200	91190	28/29 x 2.10-3.00 <b>NEW!</b>	54/75-622	Presta 40mm	n° 19F	215g	
143 27 36000	9790	27.5 x 1.50-2.40	40/62-584	Presta 40mm	n° 21	205g	
		<b>CHAMBRES À AIR SCHWALBE</b>					
		<b>EMBALLAGE ATELIER</b>					
		<b>(VRAC PAR 50 UNITÉS)</b>					
143 26 92000	9650	26 x 1.1/4-1.75	32/47-559/597	Dunlop 40mm	n° 12	140g	
143 26 93000	9650	26 x 1.50-2.50	40/62-559	Schrader 40mm	n° 13	190g	
143 26 94000	9650	26 x 1.50-2.50	40/62-559	Dunlop 40mm	n° 13	190g	
143 26 95000	9650	26 x 1.50-2.50	40/62-559	Presta 40mm	n° 13	190g	
143 28 97000	9690	27/28 x 3/4-1.10	18/25-622/630	Presta 40mm	n° 15	105g	
143 28 98000	9890	28 x 3/4-1 1/8	18/28-622/630	Presta 60mm	n° 15	105g	
143 28 99000	9790	28 x 3/4-1 1/8	18/28-622/630	Dunlop 40mm	n° 15	105g	
143 28 90000	9690	27/28 x 1 1/8-1.75	28/47-622/635	Dunlop 40mm	n° 17	150g	
143 28 92000	9690	27/28 x 1 1/8-1.75	28/47-622/635	Presta 40mm	n° 17	150g	
143 28 93000	9690	27/28 x 1 1/8- 1.75	28/47-622/635	Schrader 40mm	n° 17	150g	
143 28 94000	9690	27.5/29x1.50-2.40	40/62-584/635	Dunlop 40mm	n° 19	220g	
143 28 95000	9690	27.5/29x1.50-2.40	40/62-584/635	Schrader 40mm	n° 19	220g	
143 28 96000	9690	27.5/29x1.50-2.40	40/62-584/635	Presta 40mm	n° 19	220g	

**NEW!**

SCHWALBE



SCHWALBE



référence	code	dimensions	ETRTO	valve	n° de valve	poids
<b>CHAMBRES À AIR SCHWALBE, ULTRA LÉGÈRES</b> <b>Même fiabilité, poids réduit.</b> Cela s'est avéré depuis beaucoup d'années.						
143 20 32300	9990	20 x 1 1/8-1 3/8-1.35-1.50	28/40-406	Presta 40mm	n° 6 A	65g
143 20 32500	9990	20 x 1.50/2.35	40/62-406	Presta 40mm	n° 7 C	95g
143 20 21500	9990	20 x 1.50/2.35	40/62-406	Schrader 40mm	n° 7 C	95g
143 26 31800	9990	26 x 7/8-1.00 650 x 20/23C	20/25-559/571	Presta 40mm	n° 11	60g
143 26 31600	91090	26 x 7/8-1.00 650 x 20/23C	20/25-559/571	Presta 60mm	n° 11	60g
143 26 22200	9990	26 x 7/8-1.00	20/25-559/571	Schrader 40mm	n° 11 A	60g
143 26 31500	9990	26 x 1.50-2.25	40/57-559	Presta 40mm	n° 14	130g
143 26 31700	91090	26 x 1.50-2.35	40/60-559	Presta 60mm	n° 14	130g
143 26 21500	9990	26 x 1.50-2.25	40/57-559	Schrader 40mm	n° 14	130g
143 28 32300	9990	28 x 1.125-1.60	28/44-622	Presta 40mm	n° 18	105g
143 28 31500	9990	27.5/29x1.50-2.40	40/62-584/635	Presta 40mm	n° 19 A	140g
143 28 32500	9990	27 x 7/8 - 28 x 3/4	18/25-622/630	Presta 40mm	n° 20	65g
143 28 32600	9990	27 x 7/8 - 28 x 3/4	18/25-622/630	Presta 50mm	n° 20	65g
143 28 32700	91090	27 x 7/8 - 28 x 3/4	18/25-622/630	Presta 60mm	n° 20	65g
143 28 32900	91190	27 x 7/8 - 28 x 3/4	18/25-622/630	Presta 80mm	n° 20	65g
143 27 20000	91190	27.5 x 1.75-3.00	54/75-584	Presta 40mm	n° 21 F	200g
143 27 10000	91190	27.5 x 1.75-3.00	54/75-584	Schrader 40mm	n° 21 F	200g
143 27 36500	9990	27.5 x 1.50-2.40	40/62-584	Presta 40mm	n° 21 A	150g
<b>CHAMBRES À AIR SCHWALBE XX LIGHT</b> <b>Quand chaque gramme compte.</b>						
143 26 23000	91190	26 x 1.50-2.10	40/54-559	Schrader 40mm	n° 14 A	95g
143 26 23500	91190	26 x 1.50-2.10	40/54-559	Presta 40mm	n° 14 A	95g
<b>CHAMBRES À AIR SCHWALBE DOWNHILL HEAVY DUTY</b> <b>Extrêmement robustes, spécialement conçues pour une utilisation Downhill.</b> Un renfort en caoutchouc offre une protection supplémentaire contre les déchirures au niveau de la valve.						
143 20 12000	91190	20 x 2.10-3.00	54/75-406	Schrader 40mm	n° 7 D	200g
143 24 12000	91190	24 x 2.10-3.00	54/75-507	Schrader 40mm	n° 10 D	260g
143 26 12000	91190	26 x 2.10-3.00	54/75-559	Schrader 40mm	n° 13 D	290g
<b>CHAMBRES À AIR SCHWALBE FREERIDE</b> <b>Pour les pneus extra larges Freeride.</b> Vous cherchez un grand volume tout en gardant un faible poids ? La solution est la chambre à air Freeride 13F.						
143 26 13000	9990	26 x 2.10-3.00	54/75-559	Schrader 40mm	n° 13 F	185g
143 26 31200	9990	26 x 2.10-3.00	54/75-559	Presta 40mm	n° 13 F	185g



201  
202  
203  
205  
206  
207  
208  
209  
210  
211  
213  
212  
204  
214  
216  
221  
215  
217  
218  
219  
220  
220  
223  
225  
226  
227  
228  
232  
233  
236  
240  
265  
309  
320

référence	code	désignation					
		<b>CHAMBRES À AIR SCHWALBE EVOLUTION</b>					
		<ul style="list-style-type: none"> <li>• valve Presta</li> <li>• seulement pour roues avec freins à disque</li> </ul>					
143 26 38000	91990	26 x 1.75-2.40	54/62-559	Presta 40mm	n° 13 E 86g		
143 27 38000	91990	27.5 x 1.75-2.40	54/62-584	Presta 40mm	n° 21 E 72g		
143 28 38000	91990	28 x 1.50-2.40	54/62-622	Presta 40mm	n° 19 E 76g		
		<b>CHAMBRES À AIR SCHWALBE POUR VÉLOMOTEUR/MOTOCYCLETTE</b>				 <p>Schrader TR 4</p> 	
143 90 16000	91090	2.00-2.1/2-16/17	Schrader	TR4, 250g			
143 90 16200	91190	2.3/4-2.75-16/17	Schrader	TR4, 285g			
143 90 17000	91190	2-2 1/2-19	Schrader	TR4, 290g			
		<b>COLLE SCHWALBE POUR BOYAUX</b>					
		<ul style="list-style-type: none"> <li>• permet de coller facilement le boyau sur la jante</li> <li>• un pinceau est inclus dans le couvercle de la boîte</li> </ul>					
217 42 32700	91995	pot, 180g					
217 42 32900	91295	tube, 90g					
		<b>FOND DE JANTE SCHWALBE</b>					
		<ul style="list-style-type: none"> <li>• autocollant</li> </ul>					
145 28 06000	91890	rouleau de 50m, 15mm					
145 28 06500	91890	rouleau de 50m, 19mm					

référence	code	désignation			
		<b>FOND DE JANTE SCHWALBE EN POLYURÉTHANE POUR JANTES PAROI CREUSE</b>			
		<b>Le troisième élément important pour votre sécurité après le pneu et la chambre à air.</b>			
		Le fond de jante protège la chambre à air des dommages causés par les têtes de rayons ou tout autre résidu métallique contenu dans la jante ou encore le perçage de la jante.			
					
		<b>FONDS DE JANTE SCHWALBE, SET DE 2</b>			
		<b>FOND DE JANTE TEXTILE HAUTE PRESSION SCHWALBE</b>			
					
					
					

NEW!

**FOND DE JANTE SCHWALBE EN POLYURÉTHANE POUR JANTES PAROI CREUSE****Le troisième élément important pour votre sécurité après le pneu et la chambre à air.**

Le fond de jante protège la chambre à air des dommages causés par les têtes de rayons ou tout autre résidu métallique contenu dans la jante ou encore le perçage de la jante.

**26" FATBIKE****26" FATBIKE****NEW!****NEW!****NEW!****NEW!****FONDS DE JANTE SCHWALBE, SET DE 2****FOND DE JANTE TEXTILE HAUTE PRESSION SCHWALBE**

Grâce au polyamide haut de gamme, ce fond de jante est extrêmement résistant aux hautes pressions. La colle offre une adhérence fiable dans toutes situations difficiles. Présente un passage de valve.

VSF..all-ride  
[CERTIFIED]

référence	code	désignation	
		<b>FOND DE JANTE SCHWALBE TUBELESS</b> Le fond de jante Tubeless offre une spectaculaire tenue à la haute pression tout en restant extrêmement facile à utiliser.	
145 28 19000	92190	10m x 19mm (rouleau)	
145 28 21000	92190	10m x 21mm (rouleau)	
145 28 23000	92190	10m x 23mm (rouleau)	
145 28 25000	92190	10m x 25mm (rouleau)	
145 28 27000	92190	10m x 27mm (rouleau)	
145 28 29000	92190	10m x 29mm (rouleau)	
		<b>LIQUIDE DE MONTAGE SCHWALBE EASY FIT</b> • liquide de montage spécial pneus vélo • application facile et confortable grâce à son embout en éponge • après environ 10 minutes, le liquide s'évapore complètement	
217 42 31900	9795	flacon avec éponge, 50ml	
217 42 32100	92495	recharge, 1000ml	
		<b>KIT DE RUSTINES SCHWALBE</b> • 6 rustines autocollantes pour chambres à air Schwalbe (glueless patches)	
217 40 80000	9490	kit de rustines	
		<b>DÉMONTE-PNEUS SCHWALBE</b> <b>Facilite le montage et le démontage.</b> La forme spécialement adaptée du démonte-pneu Schwalbe réduit les risques d'endommagement de la chambre à air pendant toutes les opérations de remplacement des pneumatiques. Pour le démontage, une encoche spécifique permet de le fixer dans les rayons pour travailler plus librement. Un matériau de haute qualité le rend pratiquement incassable. Facile à utiliser, il s'emboîte aisément pour pouvoir mieux se glisser dans une trousse à outils.	
236 10 42100	9490	plastique, (1 jeu = 3 démonte-pneus)	
		<b>SACOCHES SELLE SCHWALBE VÉLO DE ROUTE</b> • avec chambre à air de rechange et deux démonte-pneus	
217 95 02000	91490	28" chambre à air Presta 15 et 2 démonte-pneus	 217 95 02000
217 95 02100	91490	26" chambre à air Presta 13 et 2 démonte-pneus	
217 95 02200	91490	28" chambre à air Presta 17 et 2 démonte-pneus	
217 95 02300	91490	27.5/29" chambre à air Presta 19 et 2 démonte-pneus	

référence	code	désignation	
217 42 32400 217 42 32600	92495 9995	<p><b>GEL ANTI-CREVAISON SCHWALBE DOC BLUE</b></p> <ul style="list-style-type: none"> <li>• encore mieux adapté aux pneus Tubeless, fabriqué par Stan's NoTubes</li> <li>• pour réparation ou protection anti-crevaison des chambres à air, boyaux ou Tubeless</li> </ul> <p><b>Utilisation :</b> 60 ml/pneu (vélo de course 30ml) Protection contre les crevaisons pour 2-7 mois. Uniquement pour chambres à air avec un corps de valve interchangeable. <b>Ne convient pas en cas de coupures ou de grandes crevaisons.</b></p>	 
<p><b>NEW!</b></p> 217 42 34000 217 42 34100 217 42 34200	96490 96490 96490	<p><b>KIT TUBELESS EASY SCHWALBE</b></p> <ul style="list-style-type: none"> <li>• contenu : 1 rouleau de fond de jante Tubeless, 2 valves Tubeless 2 flacons Doc Blue, 1 flacon de liquide de montage Easy Fit, 1 jeu de démonte-pneus</li> </ul> <p>kit Tubeless Easy 21, fond de jante TL 21mm inclus kit Tubeless Easy 23, fond de jante TL 23mm inclus kit Tubeless Easy 25, fond de jante TL 25mm inclus</p>	 
<p><b>NEW!</b></p> 236 10 48000	92690	<p><b>OUTIL POUR COUPER LE PROFIL SCHWALBE</b></p> <ul style="list-style-type: none"> <li>• pour pneus VTT</li> </ul> <p>noir</p>	 
219 95 02500 219 70 16800	92095 9195	<p><b>MANOMÈTRE DIGITAL SCHWALBE AIRMAX PRO</b></p> <p><b>Manomètre digital de grande précision.</b> S'adapte aux valves Schrader et Presta et à des pressions maximales allant jusqu'à 11 bar. Fonctionne également avec toutes valves vélos Schwalbe (voir référence n°2197016800).</p> <p>Attention: Il est recommandé de vérifier la pression des pneus au moins une fois par mois avec un manomètre digital. Une vérification de la pression des pneus avec le pouce est insuffisante, car un pneu seulement à moitié gonflé semble déjà être bien gonflé. Il est fréquent que les cyclistes roulent avec des pneus sous-gonflés, par conséquent, les pneus s'endommageront plus rapidement.</p> <p>manomètre numérique valve Dunlop pour Airmax, avec bouchon, à l'unité</p>	  
219 70 17400	95990	<p><b>TIRE BOOSTER SCHWALBE</b></p> <p>Avec le nouveau Tire Booster Schwalbe, le montage des pneus Tubeless est facile à réaliser. Cet équipement léger et maniable peut être utilisé soit chez vous, soit pendant vos sorties en vélo.</p> <ul style="list-style-type: none"> <li>• pour montage Tubeless</li> <li>• volume : 1,15 l</li> <li>• dimensions : 39,5 x 11 x 8cm</li> <li>• pression max. : 11 bar/160 PSI</li> <li>• poids : 435g</li> </ul> <p>Tire Booster</p>	 

référence	code	désignation	
		<b>OUTIL MULTI-USAGE SCHWALBE</b> 3, 4, 5, 6, 8mm, T 25, tournevis plat, démonte valve Presta, extension de valve Presta, adaptateur valve Schrader.	
236 10 47000	92190	outil multi-usage (outil p. valve incl.)	
		<b>PROLONGATEUR DE VALVE SCHWALBE</b>	
219 70 13300	9995	argent, pour valves Presta, insert de valve rechargeable, aluminium, 17mm, clé de valve fourni, 1g, sans filetage, set de 2	
219 70 14700	91095	noir, avec filetage, pour valves Schwalbe Tubeless, aluminium, 30mm, set de 2	
219 70 14800	91190	noir, avec filetage, pour valves Schwalbe Tubeless, aluminium, 65mm, set de 2	
		<b>VALVE TUBELESS SCHWALBE</b> Très légères, ces valves Tubeless sont en aluminium noir anodisé et habilleront élégamment vos roues. Adaptables sur tous les modèles.	
219 70 14600	92595	aluminium 40mm, set de 2	
		<b>BOUCHON DE VALVE SCHWALBE MAGNÉTIQUE</b> Ce produit n'est pas anodin. Equipé d'un puissant aimant néodyme, il a tout pour remplacer celui que vous utilisez déjà pour votre compteur. Avec lui, votre vélo va paraître encore plus "clean".	
219 70 15410	9490	transparent, pour valve Presta, 2 capuchons + aimant	
		<b>PIÈCES DÉTACHÉES SCHWALBE</b>	
219 70 16900	9100	insert de valve avec clé de montage pour Presta, vrac de 25 unités	
219 70 18300	9150	clé valve pour valves Presta et Schrader	
219 70 15101	950	chape poussière transparente, pour valves Presta	
219 70 17100	9290	guide de valve Procore Airguide	



101-195

201

202

203

205

206

207

208

209

210

211

213

212

204

214

216

221

215

217

218

219

220

220

223

225

226

227

228

232

233

236

240

265

309

320



[www.CSTires.com](http://www.CSTires.com)

# CST

WHERE PASSION  
MEETS THE GROUND

# Extreme Protection

## The new CST Platinum Protector.



aktiv  
**Radfahren**  
Empfehlung



Aktiv Radfahren 05/2016

RADtouren 01/2015



For more information, please go to [CSTtires.eu](http://CSTtires.eu)



référence	code	désignation	ETRTO	couleur	bar	poids
<div style="display: flex; justify-content: space-between; align-items: center;"> <div style="text-align: center;">  <p><b>1</b> PROTECTION LEVEL</p> </div> <div style="flex-grow: 1;"> <h3>CST XPEDIUM ONE</h3> <p><b>Véritable polyvalence.</b> Ce pneu basique fait partie de la gamme Xpedium et possède une carcasse à 27 fils et une protection anti-crevaisin en caoutchouc. Le Xpedium One est dans son élément aussi bien en ville que sur les routes de campagne. Un excellent pneu pour un prix abordable.</p> <ul style="list-style-type: none"> <li>• protection anti-crevaisin 1mm (APL)</li> </ul> </div> <div style="text-align: right;">  </div> </div>						
150 26 19000	91995	26 x 1.75	47-559	noir/Reflex	max. 5.1	850g
150 28 24000	91995	28 x 1 5/8 x 1 3/8	37-622	noir/Reflex	max. 5.1	700g
150 28 24200	91995	28 x 1.50	40-622	noir/Reflex	max. 5.1	735g
150 28 24400	91995	28 x 1.75	47-622	noir/Reflex	max. 5.1	900g
<div style="display: flex; justify-content: space-between; align-items: center;"> <div style="text-align: center;">  <p><b>1</b> PROTECTION LEVEL</p> </div> <div style="flex-grow: 1;"> <h3>CST CLASSIC BREAKER</h3> <p><b>Pour une utilisation quotidienne !</b> Idéal pour les cyclistes roulant tous les jours en empruntant de temps en temps des chemins dans la forêt ou des chemins en gravier, tout en privilégiant les caractéristiques d'un Breaker. Son profil est adapté à tous les revêtements de sol.</p> <ul style="list-style-type: none"> <li>• protection anti-crevaisin 1mm</li> </ul> </div> <div style="text-align: right;">  </div> </div>						
150 26 15800	91795	26 x 1 3/8	37-590	noir/Reflex	max. 4.4	710g
150 26 15900	91795	26 x 1.75	47-559	noir/Reflex	max. 4.4	965g
150 28 14000	91795	28 x 1 5/8 x 1 3/8	37-622	noir/Reflex	max. 5.1	715g
150 28 14200	91795	28 x 1.50	40-622	noir/Reflex	max. 5.1	795g
150 28 14400	91795	28 x 1.75	47-622	noir/Reflex	max. 4.4	990g
150 28 14600	91795	28 x 1 1/2	40-635	noir/Reflex	max. 5.1	895g
<div style="display: flex; justify-content: space-between; align-items: center;"> <div style="text-align: center;">  <p><b>1</b> PROTECTION LEVEL</p> </div> <div style="flex-grow: 1;"> <h3>CST CLASSIC TREND</h3> <p><b>Sportif, solide, rapide !</b></p> <p>Idéal pour une utilisation quotidienne ou une utilisation occasionnelle sur les chemins forestiers ou les chemins en gravier, tout en privilégiant les caractéristiques d'un pneu Breaker. Son profil est adapté à tous les types de sol.</p> <ul style="list-style-type: none"> <li>• protection anti-crevaisin 1mm</li> </ul> </div> <div style="text-align: right;">  </div> </div>						
150 26 10000	91795	26 x 1.75	47-559	noir/Reflex	max. 4.1	705g
150 28 10000	91795	28 x 1 5/8 x 1 3/8	37-622	noir/Reflex	max. 5.1	645g
150 28 10200	91795	28 x 1.50	40-622	noir/Reflex	max. 5.1	675g
150 28 10400	91795	28 x 1.75	47-622	noir/Reflex	max. 4.1	880g
<div style="display: flex; justify-content: space-between; align-items: center;"> <div style="text-align: center;">  <p><b>1</b> PROTECTION LEVEL</p> </div> <div style="flex-grow: 1;"> <h3>CST CLASSIC TUSCANY</h3> <p><b>Solide, puissant, polyvalent !</b></p> <p>Ce pneu polyvalent est idéal pour tous les types de route. Le Tuscany est parfait pour une utilisation en ville et à la campagne. Il est doté d'une protection anti-crevaisin très efficace. Sa bonne résistance à l'usure lui procure un rapport qualité/prix intéressant.</p> <ul style="list-style-type: none"> <li>• protection anti-crevaisin 1mm</li> </ul> </div> <div style="text-align: right;">  </div> </div>						
150 24 10000	91895	24 x 2.00	50-507	noir/Reflex	max. 4.4	790g
150 26 13000	91895	26 x 1.75	47-559	noir/Reflex	max. 4.4	780g
150 26 13200	91895	26 x 1.90	51-559	noir/Reflex	max. 4.4	860g
150 28 12000	91895	28 x 1 5/8 x 1 3/8	37-622	noir/Reflex	max. 5.1	675g

référence	code	désignation	ETRTO	couleur	bar	poids
201 202 203 205 206 207 208 209 210	 PROTECTION LEVEL	<b>CST CLASSIC ZEPPELIN</b> <b>Confortable, protecteur, moderne !</b> Vous pouvez être détendu et rassuré avec ce pneu large, car il rendra la sortie de vélo plus agréable. Plus le pneu est large (il contient aussi plus d'air), plus la conduite est confortable. La suspension se trouve à l'intérieur du pneu. On constate que le nombre de vélos de ville équipés d'un pneu Zeppelin augmente. • protection anti-crevaisin 1mm				
150 28 20000	92195	28 x 2.00	50-622	noir/Reflex	max. 4.4	1080g
211 213 212 204 214 216 221	 PROTECTION LEVEL 	<b>CST XPEDIUM SAFE</b> <b>Protection anti-crevaisin efficace !</b> Dites au-revoir aux crevaisons ! Le Xpedium Safe a été conçu pour résister aux crevaisons. La carcasse a été renforcée pour un meilleur équilibre et pour stabiliser la protection anti-crevaisin renforcée. • protection anti-crevaisin 3mm (LDP)				
150 26 19500 150 28 25000 150 28 25200 150 28 25400	92595 92595 92595 92595	26 x 1.75 28 x 1 5/8 x 1 3/8 28 x 1.50 28 x 1.75	47-559 37-622 40-622 47-622	noir/Reflex noir/Reflex noir/Reflex noir/Reflex	max. 5.1 max. 5.1 max. 5.1 max. 5.1	1075g 805g 820g 1020g
218 219 220 220 223 225 226 227 228	  PROTECTION LEVEL	<b>CST CLASSIC OTIS-3</b> <b>Solide, universel, polyvalent !</b> Un pneu presque incroyable - vous ne croyez pas que cela peut exister ? Le modèle Otis est doté d'une protection anti-crevaisin de 3mm. Plus cette bande est épaisse, moins le risque d'avoir une crevaisin est élevé. Ce pneu dit "incroyable" résiste au verre, punaise, épines. Malgré la couche importante de protection anti-crevaisin, ce pneu est à la fois flexible et confortable. • protection anti-crevaisin 3mm				
150 26 15000 150 26 15500 150 28 12900 150 28 13000 150 28 13200 150 28 13400 150 28 13600 150 28 13800	92495 92495 92495 92495 92495 92495 92495 92495	26 x 1.75 26 x 1 3/8 28 x 1 5/8 x 1 1/8 <b>NEW!</b> 28 x 1 5/8 x 1 1/4 28 x 1 5/8 x 1 3/8 28 x 1.50 28 x 1.75 28 x 1 1/2	47-559 37-590 28-622 32-622 37-622 40-622 47-622 40-635	noir/Reflex noir/Reflex noir/Reflex noir/Reflex noir/Reflex noir/Reflex noir/Reflex noir/Reflex	max. 4.1 max. 4.4 max.6.2 max. 6.2 max. 5.1 max. 5.1 max. 4.4 max. 5.1	795g 665g 565g 645g 805g 815g 1020g 840g
232 233 236 240 265 309 320	 PROTECTION LEVEL	<b>CST PLATINUM PROTECTOR</b> <b>Protection anti-crevaisin haut de gamme !</b> Le confort joue un rôle important. CST utilise exclusivement des matériaux haut de gamme pour la production de ses pneus afin de vous garantir une haute protection anti-crevaisin. • protection anti-crevaisin (EPS+LDP)				
150 26 20000 150 28 26000 150 28 26200 150 28 26400	93895 93895 93895 93895	26 x 1.75 28 x 1 5/8 x 1 3/8 28 x 1.50 28 x 1.75	47-559 37-622 40-622 47-622	noir/Reflex noir/Reflex noir/Reflex noir/Reflex	max. 4.4 max. 4.4 max. 5.1 max. 4.4	977g 855g 843g 1065g

référence	code	désignation	ETRTO	couleur	bar	poids
<div style="display: flex; justify-content: space-between; align-items: flex-start;"> <div style="width: 15%;">  <p><b>1</b> PROTECTION LEVEL</p>  </div> <div style="width: 60%;"> <p><b>CST SENSAMO ALLROUND</b>  <b>Pour tout type de sol !</b>            Grâce à son profil polyvalent, ce pneu peut non seulement être utilisé sur tout type de terrain, mais il offre également une protection anti-crevaison excellente.            Sensamo est idéal pour les E-Bikes.  <b>Ce pneu est certifié ECE et autorisé pour une utilisation jusqu'à 50 km/h.</b>            • protection anti-crevaison 1mm</p> </div> <div style="width: 20%; text-align: center;">   </div> </div>						
150 28 15200	91795	28 x 1 5/8 x 1 3/8	37-622	noir/Reflex	max. 5.1	715g
150 28 15400	91795	28 x 1.75	47-622	noir/Reflex	max. 4.4	990g
150 28 15600	91795	28 x 1 1/2	40-635	noir/Reflex	max. 5.1	895g
<div style="display: flex; justify-content: space-between; align-items: flex-start;"> <div style="width: 15%;">  <p><b>5</b> PROTECTION LEVEL</p>  </div> <div style="width: 60%;"> <p><b>CST XPEDIM AMPERO</b>  <b>Protection anti-crevaison efficace !</b>            Les VAE sont devenus très populaires ces dernières années. Cependant les pneus de ces vélos présentent une usure plus importante car ils roulent plus vite que les vélos classiques. Il y a des VAE qui atteignent même des vitesses de 50 km/h. C'est pour cela que le Xpedium Ampero a été spécialement conçu pour les VAE.  <b>Ce pneu est certifié ECE et autorisé pour une utilisation jusqu'à 50 km/h.</b>            • protection anti-crevaison (EPS)</p> </div> <div style="width: 20%; text-align: center;">   </div> </div>						
150 28 27000	92495	28 x 1 5/8 x 1 3/8	37-622	noir/Reflex	max. 5.1	640g
150 28 27200	92495	28 x 1.50	40-622	noir/Reflex	max. 5.1	645g
<div style="display: flex; justify-content: space-between; align-items: flex-start;"> <div style="width: 15%;">  <p><b>6</b> PROTECTION LEVEL</p>  </div> <div style="width: 60%;"> <p><b>CST E-SERIES PRO</b>  <b>Protection anti-crevaison double !</b>            Les VAE atteignent des vitesses plus importantes et par conséquent les pneus s'usent plus rapidement. Il y a de plus en plus de vélos avec une assistance au pédalage qui roulent à plus de 25 km/h et qui nécessitent des pneus spéciaux autorisés pour les vitesses élevées. Grâce à la série E-Serie Pro, CST définit de nouveaux standards dans le domaine du pneu VAE. La carcasse est très robuste et le mélange de gomme à été spécialement conçu pour diminuer la résistance au roulement.  <b>Ce pneu est certifié ECE et autorisé pour une utilisation jusqu'à 50 km/h.</b>            • protection anti-crevaison (EPS+APL)</p> </div> <div style="width: 20%; text-align: center;">   </div> </div>						
150 28 29500	92695	28 x 1 5/8 x 1 3/8	37-622	noir/Reflex	max. 5.1	639g
<div style="display: flex; justify-content: space-between; align-items: flex-start;"> <div style="width: 15%;">  <p><b>6</b> PROTECTION LEVEL</p>  </div> <div style="width: 60%;"> <p><b>CST PLATINUM PERFORMANCE</b>  <b>Qualité supérieure !</b>            Ce pneu est particulièrement adapté à ceux qui voyagent beaucoup à vélo et pour lesquels seul le meilleur est assez bon. Tandis que le Platinum Protector met l'accent sur la protection anti-crevaison, le Platinum Performance se concentre sur la performance. Ce pneu est absolument le meilleur choix, non seulement pour les VAE. Le pneu se caractérise par sa légèreté, sa vitesse, sa robustesse et sa résistance au roulement diminuée.  <b>Ce pneu est certifié ECE et autorisé pour une utilisation jusqu'à 50 km/h.</b>            • protection anti-crevaison (KEVLAR®NET)</p> </div> <div style="width: 20%; text-align: center;">   </div> </div>						
150 28 29700	93495	28 x 1 5/8 x 1 3/8	37-622	noir/Reflex	max. 5.1	740g
150 28 29800	93495	28 x 1.50	40-622	noir/Reflex	max. 5.1	758g

## 150 PNEUS CST (TRIÉS PAR PROFIL)

référence	code	désignation	ETRTO	couleur	bar	poids
201						
202		<b>CST XPEDIUM GLOBE</b>				
203		<b>Pour tous les fans de vélo !</b> Ce pneu est un must pour tous les amoureux de vélo. Extrêmement polyvalent, il est idéal pour les utilisateurs qui transportent beaucoup de bagages car ses parois ont été renforcées. EPS offre une protection anti-crevaison sans faille. Le caoutchouc est élastique et léger ce qui engendre une résistance au roulement diminuée. <b>Ce pneu est certifié ECE et autorisé pour une utilisation jusqu'à 50 km/h.</b>				
205		• protection anti-crevaison (KEVLAR®NET)				
206						
207						
208						
209						
210	150 28 29000	92995	28 x 1 5/8 x 1 3/8	37-622	noir/Reflex	max. 5.1 640g
211	150 28 29200	92995	28 x 1.50	40-622	noir/Reflex	max. 5.1 720g
212		<b>CST ASPERO GLOBE</b>				
213		<b>Idéal pour le Trekking !</b> Ce pneu est idéal pour les voyageurs exigeants. Grâce à la couche anti-crevaison KEVLAR®NET, ce pneu est presque increvable. Pour ceux qui aiment les voyages particulièrement longs avec beaucoup de bagages, ce pneu est le meilleur choix. <b>Ce pneu est certifié ECE et autorisé pour une utilisation jusqu'à 50 km/h.</b>				
214		• protection anti-crevaison (KEVLAR®NET)				
215						
216						
217	150 28 29400	94695	28 x 1.60	42-622	noir/Reflex TS	max. 5.1 770g
218		<b>CST RACE CITO</b>				
219		<b>Pneu de compétition avec qualité de premier ordre !</b> Le Cito peut facilement concurrencer le meilleur pneu de route du marché. Sa carcasse est composée de 170 fils par pouce. Cela offre plus de flexibilité et de stabilité au pneu. <b>• technologie KEVLAR®NET, 170 tpi</b>				
220						
221						
222						
223						
224						
225						
226						
227						
228	150 28 31500	93695	700 x 23C	23-622	noir TS	max. 8.2 185g
229	150 28 32000	93695	700 x 25C <b>NEW!</b>	25-622	noir TS	max. 8.2 201g
230		<b>CST RACE CZAR</b>				
231		<b>Rapide, accrocheur et grande longévité !</b> Les pneus Czar sont idéaux pour les longues distances. Ils ont été conçus spécialement pour l'entraînement à un prix très intéressant. Les pneus Czar sont probablement les pneus avec le meilleur rapport qualité/prix. C'est pourquoi, depuis bien des années, nous les vendons avec succès à tous les cyclistes qui privilégient la qualité à un prix imbattable. <b>• 27tpi</b>				
232						
233						
234						
235						
236						
237						
238						
239						
240						
241						
242						
243						
244						
245						
246						
247						
248						
249						
250						
251						
252						
253						
254						
255						
256						
257						
258						
259						
260						
261						
262						
263						
264						
265						
266						
267						
268						
269						
270						
271						
272						
273						
274						
275						
276						
277						
278						
279						
280						
281						
282						
283						
284						
285						
286						
287						
288						
289						
290						
291						
292						
293						
294						
295						
296						
297						
298						
299						
300						
301						
302						
303						
304						
305						
306						
307						
308						
309						
310						
311						
312						
313						
314						
315						
316						
317						
318						
319						
320						

référence	code	désignation	ETRTO	couleur	bar	poids
		<p><b>CST TERRAIN GRIPPER</b></p> <p><b>Un pneu 100% polyvalent !</b>            La plupart des pneus VTT sont utilisés également sur la route. Cependant, ils ne sont pas tous confortables. De ce fait, beaucoup de cyclistes changent les pneus en fonction de l'utilisation. Nous avons conçu un nouveau pneu spécialement pour un usage quotidien, offrant du confort et une bonne résistance au roulement.</p>				
						
150 26 29000	92095	26 x 2.10	54-559	noir	max. 4.4	800g
150 27 29500	92095	27.5 x 2.10	54-584	noir	max. 4.4	801g
150 27 29600	92095	27.5 x 2.25	57-584	noir	max. 4.4	895g
150 29 29700	92195	29 x 2.25	57-622	noir	max. 4.4	820g
		<p><b>CST TERRAIN STAYER</b></p> <p><b>Un pneu de qualité pour les sols meubles !</b>            Si vous préférez les sorties sur les chemins et sentiers non stabilisés, le Stayer est votre pneu !</p>				
						
150 29 28000	92095	29 x 2.25	57-622	noir	max. 4.4	840g
		<p><b>CST BMX TRACER</b></p> <p><b>Un pneu pour toutes conditions !</b>            C'est un pneu à picots carrés d'une taille moyenne qui a tout pour plaire : une excellente tenue de route et une bonne stabilité dans toutes les conditions. Idéal pour tous les cyclistes qui veulent affronter des terrains les plus variés.</p> <ul style="list-style-type: none"> <li>• 60 tpi</li> </ul>				
						
150 20 11000	91895	20 x 2.125	54-406	noir	max. 4.4	480g

201  
202  
203  
205  
206  
207  
208  
209  
210  
211  
213  
212  
204  
214  
216  
221  
215  
217  
218  
219  
220  
220  
223  
225  
226  
227  
228  
232  
233  
236  
240  
265  
309  
320

référence	code	désignation	ETRTO	valve
<b>CHAMBRES À AIR CST</b>				
153 12 21000	9595	12 1/2 x 2 1/4	47/62-203	Dunlop 32mm
153 16 31000	9595	16 x 1.75 / 2.50	47/62-305	Dunlop 32mm
153 18 41000	9595	18 x 1.75 / 2.35	47/60-355	Dunlop 32mm
153 20 51000	9595	20 x 1.50 / 2.50	40/62-406	Dunlop 40mm
153 20 51500	9595	20 x 1.50 / 2.50	40/62-406	Schrader 40mm
153 24 61000	9595	24 x 1.50 / 2.50	40/62-507/520	Dunlop 40mm
153 26 21000	9595	26 x 1.50 / 2.50	40/62-559	Dunlop 40mm
153 26 21500	9595	26 x 1.50 / 2.50	40/62-559	Schrader 40mm
153 26 22000	9595	26 x 1.50 / 2.50	40/62-559	Presta 40mm
153 27 21500	9595	27.5 x 1.90 / 2.10	47/54-584	Schrader 40mm
153 27 22000	9595	27.5 x 1.90 / 2.10	47/54-584	Presta 40mm
153 27 22500	9695	27.5 x 2.25 / 2.40	57/62-584	Schrader 40mm
153 27 23000	9695	27.5 x 2.25 / 2.40	57/62-584	Presta 40mm
153 28 11000	9595	28 x 1 1/8 / 1.75	28/47-622/635	Dunlop 40mm
153 28 11500	9595	28 x 1 1/8 / 1.75	28/47-622/635	Schrader 40mm
153 28 12000	9595	28 x 1 1/8 / 1.75	28/47-622/635	Presta 40mm
153 28 21000	9595	28/29 x 1.50 / 2.35	40/60-622	Dunlop 40mm
153 28 22000	9595	28/29 x 1.50 / 2.35	40/60-622	Presta 40mm
153 28 32000	9595	700 x 18 / 25C	18/25-622/630	Presta 40mm
153 28 42000	9695	700 x 18 / 25C	18/25-622/630	Presta 60mm

**CST**WHERE PASSION  
MEETS THE GROUND

CST

WHERE PASSION  
MEETS THE GROUND

Cheng Shin Tire (CST) ist mit mehr als 25.000 Mitarbeitern der größte Hersteller von Fahrrad- und Motorradreifen der Welt. Das Sortiment umfasst darüber hinaus viele weitere Reifenprodukte. CST beliefert Kunden in über 150 Ländern und produziert Reifen und Schläuche für Fahrräder, Motorräder, Geländefahrzeuge, Pkw, Lkw, Gabelstapler sowie für landwirtschaftliche Maschinen und Gartenmaschinen. Mit seinen Produktionsstätten in Xiamen (China) verfügt CST über hochmoderne Fertigungseinrichtungen und innovative Technologien, die einen starken Fokus auf Qualität, Transport und Kundenzufriedenheit ermöglichen. CST erfüllt die Anforderungen strenger internationaler Normen. Dank eines erstklassigen Herstellungsverfahrens sind Qualität, Integrität und Service mehr als nur Worte: Sie bilden das Fundament von CST, vom Top-Management bis in die Werkhallen und darüber hinaus.





OFFICIAL TYRE SUPPLIER



# Unique resistance



Textra technology dramatically increases resistance against sidewall cuts and abrasion, increasing strength and durability without significant weight addition.



Made in Czech Republic



© Photo: Michal Cerveny  
Mitas - Main Partner of XCO World Championships 2016

Designed for You

## MITAS - LÉGENDE

## CLASSIC - CL

carcasse : 22 ou 29 TPI ; technologie tambour (OLT)  
 bande de roulem. : Basic Compound (BC)  
 paroi latérale : paroi en caoutchouc (GW)  
 câble : câble en acier (TW)  
 propriétés : fiabilité ; résistance à l'usure ; pratique pour les manoeuvres  
 utilisation : au jour le jour ; hobby

1 bande de roulement  
 2 carcasse  
 3 paroi en caoutchouc  
 4 câble en acier

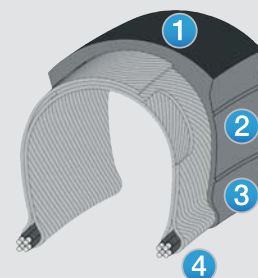

## PRE-CLASSIC

carcasse : 22 ou 29 TPI ; technologie tambour (OLT)  
 bande de roulem. : Basic Compound (BC)  
 paroi latérale : paroi en caoutchouc (GW)  
 câble : câble en acier (TW)  
 propriétés : fiabilité ; résistance à l'usure ; pratique pour les manoeuvres  
 utilisation : au jour le jour

1 bande de roulement  
 2 carcasse  
 3 paroi en caoutchouc  
 4 câble en acier

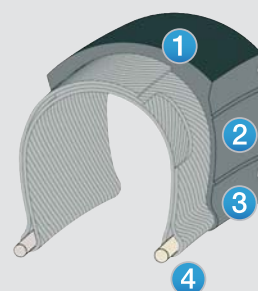

## LONG WAY (LW)

carcasse : 29 TPI ; technologie tambour (OLT)  
 bande de roulem. : mélange longue durée  
 paroi latérale : paroi en caoutchouc renforcée (GW) ; mélange de plusieurs composants dynamiques  
 câble : câbles en acier (TW)  
 propriétés : haute résistance aux perforations dans la bande de roulement, durée de vie deux fois plus importante par rapport à un pneu classique  
 utilisation : promenade

1 bande de roulement  
 2 carcasse  
 3 paroi en caoutchouc  
 4 câble en acier

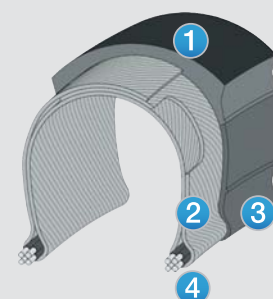

## SPORT 29

carcasse : 29 TPI ; technologie tambour (OLT)  
 bande de roulem. : Optimal Compound (OC)  
 paroi latérale : Skinwall (SW)  
 câble : câble en acier (TW)  
 propriétés : léger et très confortable  
 utilisation : entraînement ; sports

1 bande de roulement  
 2 carcasse  
 3 témoin d'usure  
 4 câble en acier

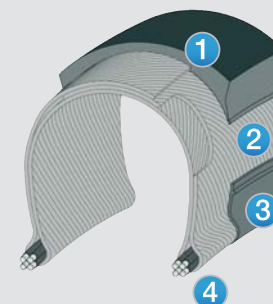

## RACING PRO

Racig Pro (RP), Racing (RA)

carcasse : 127 ou 56 TPI ; technologie tambour (OLT)  
 bande de roulem. : mélange à base de silicone  
 paroi latérale : Skinwall (SW)  
 câble : câble en fibres d'aramide (A)  
 propriétés : léger, faible résistance au roulement, montage facile  
 utilisation : course, marathon, entraînement poussé

1 bande de roulement  
 2 carcasse  
 3 témoin d'usure  
 4 câble en aramide

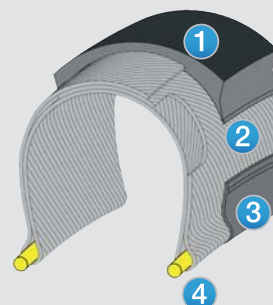

Mitas

## STOP THORN - ST

Stop Thorn (ST) – une ceinture caoutchouc de 3.5mm d'épaisseur se trouve entre la carcasse et la bande de roulement. Le mélange spécial de caoutchouc empêche tout poinçonnage. Le ST augmente la rigidité et la stabilité du pneu ce qui réduit la résistance au roulement tout en augmentant l'adhérence. Pour obtenir les propriétés optimales, des bandes réfléchissantes sont intégrées dans le pneu ensemble avec la construction Long Way.

- 1 bande de roulement
- 2 carcasse
- 3 paroi en caoutchouc
- 4 câble en acier
- 5 protection anti-crevaison en caoutchouc nature
- 6 bandes réfléchissantes

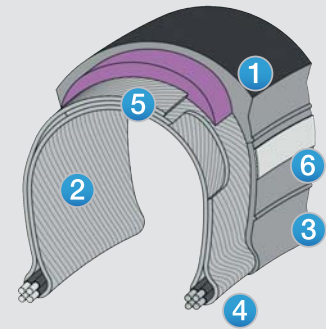

## ANTIPUNCTURE SYSTEM (APS)

Une protection supplémentaire en caoutchouc spécial se trouve entre la carcasse et la bande de roulement pour éviter les crevaisons. Cette bande rend tout simplement le pneu plus résistant et lui donne plus de rigidité. En termes de résultat, on a donc une réduction de la résistance au roulement et une adhésion garantie.

- 1 bande de roulement
- 2 carcasse (4 couches)
- 3 paroi en caoutchouc
- 4 câble en acier
- 5 protection anti-crevaison en caoutchouc nature
- 6 bandes réfléchissantes

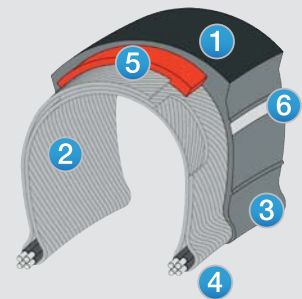

## TEXTRA (T)

Textra est une fibre caoutchoutée extrêmement résistante composée de fibres polymides très denses qui protègent les flancs latéraux entiers et le câble. L'élasticité et le poids faible assurent des propriétés de roulement extraordinaires.

Textra augmente nettement la résistance aux crevaisons des flancs latéraux.

De surcroît, Textra améliore la longévité et la rigidité presque sans augmenter le poids.



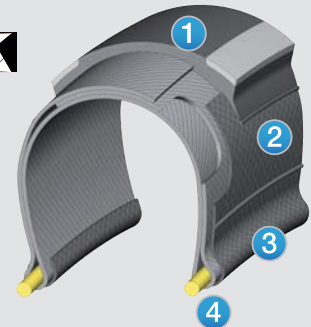

- 1 bande de roulement
- 2 carcasse
- 3 paroi renforcé et extrêmement résistant
- 4 câble en aramide



## CLEVER FACE

Clever Face - indice de l'usure des pneus intégrés

grade 1		100%	du profil de pneu	- neuf
grade 2		60%	du profil de pneu	- échange pneu à prévoir
grade 3		10%	du profil de pneu	- nouveau pneu nécessaire

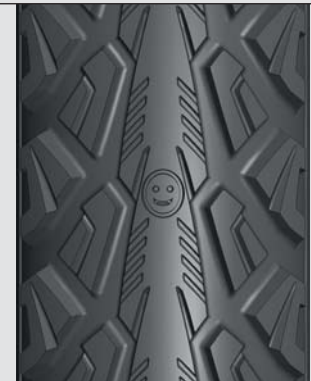



















OFFICIAL TYRE SUPPLIER

référence	code	désignation	ETRTO	couleur	bar	poids
		<b>PNEU STANDARD MITAS WALRUS V 41</b>				
		Profil fiable pour la route, mais aussi adapté aux chemins. Grâce à sa résistance et à sa longévité, ce pneu est idéal pour les vélos des cyclo-touristes. Ses qualités sont confirmées par la présence de bandes réfléchissantes, facteur de sécurité essentiel.				
						
						
170 12 10000	9595	12 1/2 x 1.75	47-203	noir <b>Pre Classic 22</b>	2.5	310g
170 16 15000	9695	16 x 1.75	47-305	noir <b>Pre Classic 22</b>	2.8	460g
170 18 15000	9795	18 x 1.75	47-355	noir <b>Pre Classic 22</b>	3.2	550g
170 20 15000	9895	20 x 1.75	47-406	noir <b>Pre Classic 22</b>	2.8	570g
170 24 15000	9895	24 x 1.75	47-507	noir <b>Pre Classic 22</b>	2.8	680g
170 26 10000	9895	26 x 1.75	47-559	noir <b>Pre Classic 22</b>	2.8	740g
170 26 11000	91495	26 x 1.75	47-559	noir <b>Reflex Pre Classic 22</b>	2.8	900g
170 28 08000	9995	700 x 40C	42-622	noir <b>Pre Classic 22</b>	3.2	790g
170 28 15000	9995	28 x 1.75	47-622	noir <b>Pre Classic 22</b>	2.8	820g
		<b>PNEU SEMI-SLICK MITAS FLASH V 66</b>				
		Profil trekking optimisé pour un effet hydro dynamique. Fiable dans des conditions sèches ou mouillées.				
						
						
170 26 31200	9995	26 x 1.50	40-559	noir <b>Classic 22</b>	5.5	640g
170 26 31500	9995	26 x 1.75	47-559	noir <b>Classic 22</b>	4.5	750g
170 26 31520	91895	26 x 1.75 <b>NEW!</b>	47-559	crème <b>Reflex Classic 22</b>	4.5	700g
170 26 31530	91895	26 x 1.75 <b>NEW!</b>	47-559	cinnamon (marron cannelle) <b>Reflex Classic 22</b>	4.5	700g
170 28 37000	9995	700 x 35C	37-622	noir <b>Classic 22</b>	6.0	640g
170 28 37100	91595	700 x 35C	37-622	noir <b>Reflex Classic 22</b>	6.0	650g
170 28 38000	9995	700 x 40C	42-622	noir <b>Classic 22</b>	5.0	740g
170 28 38200	91595	700 x 40C	42-622	noir <b>Reflex Classic 22</b>	5.0	740g
170 28 38210	91895	700 x 40C <b>NEW!</b>	42-622	crème <b>Reflex Classic 22</b>	5.0	720g
170 28 38220	91895	700 x 40C <b>NEW!</b>	42-622	cinnamon (marron cannelle) <b>Reflex Classic 22</b>	5.0	720g
170 28 39000	9995	700 x 47C	47-622	noir <b>Classic 22</b>	4.5	820g
170 28 39100	91595	700 x 47C	47-622	noir <b>Reflex Classic 22</b>	4.5	820g
		<b>PNEU MITAS CITYHOPPER V 99</b>				
		Ce pneu large est disponible en différentes couleurs. Avec son gros volume, il offre du confort.				
						
						
170 26 23000	91395	26 x 2.00	52-559	noir <b>Classic 22</b>	4.2	880g
170 26 23200	91695	26 x 2.00	52-559	marron <b>Classic 22</b>	4.2	820g
170 26 23400	91695	26 x 2.00	52-559	gris <b>Classic 22</b>	4.2	820g
170 26 23600	91695	26 x 2.00	52-559	crème <b>Classic 22</b>	4.2	820g
170 28 23100	91395	28 x 2.00	52-622	noir <b>Classic 22</b>	4.2	940g
170 28 23300	91695	28 x 2.00	52-622	marron <b>Classic 22</b>	4.2	840g
170 28 23500	91695	28 x 2.00	52-622	gris <b>Classic 22</b>	4.2	890g
170 28 23700	91695	28 x 2.00	52-622	crème <b>Classic 22</b>	4.2	840g

référence	code	désignation	ETRTO	couleur	bar	poids
		<b>PNEU MITAS FLASH V 66 STOP THORN</b> <b>Protection optimale contre les crevaisons + performance !</b> Un amortisseur en caoutchouc d'au moins 3,5mm se trouve entre la carcasse et la surface de roulement du pneu. La composition spéciale du caoutchouc empêche, grâce à ses qualités, que le pneu se perforé lors d'une utilisation normale. Stop Thorn augmente la rigidité et la stabilité de la surface de roulement du pneu, ce qui fait diminuer la résistance au roulement. Ce pneu possède une bande réfléchissante.				
170 28 37500	92690	700 x 35C	37-622	noir <b>Reflex Long Way</b>	6.0	790g
170 28 37700	92690	700 x 40C	42-622	noir <b>Reflex Long Way</b>	5.0	970g
		<b>PNEU TOUR/TREKKING MITAS HOOK V 69</b> Profil trekking pour l'usage urbain et les itinéraires touristiques. La technologie APS et la présence de bandes réfléchissantes garantissent moins de crevaisons et plus de sécurité.				
170 28 67420	9895	28 x 1 1/4	32-622	noir <b>Classic 22</b>	6.5	550g
170 28 67500	91595	700 x 35C	37-622	noir <b>Reflex Classic 22</b>	6.0	635g
170 28 67700	91695	700 x 35C	37-622	noir <b>Reflex Antipuncture-System</b>	6.0	660g
170 28 67900	9895	700 x 40C	42-622	noir <b>Classic 22</b>	5.0	740g
		<b>PNEU CITY/TOUR MITAS FLIPPER V 70</b> Fin - semi slick - parfait pour l'utilisation urbaine.				
170 28 78000	9895	700 x 28C	28-622	noir <b>Classic 22</b>	7.0	420g
		<b>PNEU TREKKING MITAS LANDMARK V 86</b> Profil Trekking fiable. Convient pour une utilisation sur terrain facile et aussi pour la route.				
170 28 66000	91095	700 x 38C	40-622	noir <b>Classic 22</b>	5.5	730g
		<b>PNEU TREKKING MITAS SEPIA V 71</b> Pneu VTC avec un design original. Idéal pour les sorties sur sentiers ou sur la route.				
170 28 65200	9895	700 x 40C	42-622	noir <b>Classic 22</b>	5.0	740g

référence	code	désignation	ETRTO	couleur	bar	poids
201 202 203 205 206 207 208 209		<b>PNEU SLICK MITAS COBRA V 58</b> Semi-slick au design élégant pour rouler facilement sur la route. La dimension 50-559/26 x 1,9 offre un plus de confort.				
170 26 35000	91095	26 x 1.90	50-559	noir <b>Classic 22</b>	4.5	760g
						
210 211 213 212 204 214 216		<b>PNEU MITAS SHIELD V 81</b> Design VTC remarquable à l'empreinte en forme de flèche. Une bande de roulement lisse assure un meilleur comportement sur la route et les crampons extérieurs offrent une adhérence fiable. La technologie Clever Face signale l'usure du pneu.				
170 24 16000 170 26 32200	91295 9995	24 x 1.75 26 x 1.75	47-507 47-559	noir <b>Reflex clever face Classic 22</b> noir <b>clever face Classic 22</b>	3.5 4.5	730g 720g
						
221 215 217 218 219 220	<b>NEW!</b>	<b>PNEU ROUTE MITAS ARROW</b> Ce pneu est doté d'une bande de roulement Slick avec une résistance au roulement très faible et en même temps une bonne adhérence. Uniquement disponible en 25-622 ! • 127 tpi				
170 28 74600	92795	700 x 25C	25-622	noir <b>Racing Pro SMC TS</b>	7.5	250g
						
223 225 226 227 228 232 233		<b>PNEU ROUTE MITAS PHOENIX R 01</b> Ceci est un pneu avec une bande de roulement slick qui présente une résistance au roulement diminuée et une bonne accroche. Construction Racing Pro pour une utilisation sportive. • 127 tpi				
170 28 74000 170 28 74400	92195 92195	700 x 23C 700 x 23C	23-622 23-622	noir <b>Racing Pro SMC TS</b> rouge/noir <b>Racing Pro SMC TS</b>	8.5 8.5	185g 185g
						
236 240 265 309 320		<b>PNEU ROUTE MITAS SYRINX V 80</b> Profil semi slick pour la route. La version Classic est résistante et digne de confiance. La dimension 40-559 et la version Sport sont adaptées pour un usage VTT lors d'entraînement sur route. La bande lisse au milieu assure une faible résistance au roulement et les rainures latérales évacuent l'eau si besoin.				
170 26 42500 170 28 73000 170 28 73100	9895 9895 9895	26 x 1.50 700 x 23C 700 x 25C	40-559 23-622 25-622	noir <b>Classic 22</b> noir <b>Classic 22</b> noir <b>Classic 22</b>	5.5 8.0 8.0	560g 430g 430g
						

référence	code	désignation	ETRTO	couleur	bar	poids
		<b>PNEU VTT MITAS TOMCAT R 12</b> Il offre une excellente traction et débouillage grâce à son profil. Ce pneu est conseillé pour les terrains difficiles et boueux.				
						
170 27 73000	91195	27.5 x 2.10	54-584	noir <b>Classic 29</b>	3.8	940g
170 29 73100	91195	29 x 2.10	54-622	noir <b>Classic 29</b>	3.8	1000g
						
		<b>PNEU VTT MITAS CHEETAH</b> Si vous avez besoin d'un pneu spécialement conçu pour les terrains accidentés, n'en cherchez pas plus loin. Le profil latéral assure une faible résistance au roulement et garantit plus de sécurité.				
						
170 27 73500	91195	27.5 x 2.10	54-584	noir <b>Classic 22</b>	3.8	940g
170 29 73600	91195	29 x 2.10	54-622	noir <b>Classic 22</b>	3.8	1000g
						
		<b>PNEU VTT MITAS CHARYBDIS V 76</b> Parfait pour le cross-country dans des conditions exigeantes. Grande force de traction sur sol varié (pierraille etc.) ou terrain meuble. La stabilité et les qualités de débouillage sont les principaux avantages de ce pneu.				
						
170 26 41200	9995	26 x 2.00	52-559	noir <b>Classic 22</b>	4.2	900g
						
		<b>PNEU VTT MITAS SCYLLA V 96 TEXTRA</b> <b>Top Design : SCYLLA pour les terrains avec une difficulté moyenne.</b> Si vous êtes à la recherche de pneumatiques universels, alors le Scylla TD est la réponse ! Ce pneu est conçu pour les terrains à sol dur avec difficulté moyenne. Il offre une bonne tenue avec une résistance au roulement faible grâce à son mélange Dual Compound. Un choix idéal pour la plupart de parcours de cross-country. <b>Pour une utilisation Tubeless, veuillez utiliser un liquide d'étanchéité adapté.</b> • 127 TPI				
						
						
170 27 42700	93695	27.5 x 2.25	57-584	noir <b>Tubeless Supra + Textra</b> 127 CRX TS	3.8	620g
170 29 42400	93695	29 x 2.25	57-622	noir <b>Tubeless Supra + Textra</b> 127 CRX TS	3.8	670g
						
		<b>PNEU VTT MITAS SCYLLA V 75</b> Optimal pour le cross-country „moyen“ et „léger“, mais aussi pour le marathon. Les qualités de ce profil universel sont, entre autres, une faible résistance au roulement et un bon rendement.				
						
170 24 25000	91095	24 x 1.90	50-507	noir <b>Classic 22</b>	4.5	790g
170 26 41900	91095	26 x 2.10	54-559	noir <b>Classic 22</b>	3.8	900g
170 28 68000	91095	700 x 35C	37-622	noir <b>Classic 22</b>	6.0	690g

référence	code	désignation	ETRTO	couleur	bar	poids
201 202 203 205 206 207 208 209		<b>PNEU VTT MITAS RAPIDE V 36</b> Un classique du VTT toujours aussi populaire. Simple, sûr et efficace. Pour les sorties faciles en dehors de la route.				
170 26 41000	9995	26 x 2.00	52-559	noir <b>Pre Classic 22</b>	2.8	780g
						
210 211 213 212 204 214 216		<b>PNEU VTT MITAS WINNER V 45</b> Profil universel conçu pour les chemins, mais aussi adapté pour la route. Sur la route, il se distingue par une faible résistance au roulement et sur le tout-terrain, c'est sa stabilité qui domine.				
170 26 33000 170 26 33200	9995 91695	26 x 1.90 26 x 1.90	50-559 50-559	noir <b>Classic 22</b> noir <b>Reflex Antipuncture-System</b>	4.5 4.5	750g 820g
						
221 215 217 218 219 220		<b>PNEU MITAS BLADE V 83</b> Profil VTC universel. Une combinaison des éléments d'un pneu pour la route avec ceux d'un pneu pour les chemins : une faible résistance au roulement au milieu du profil et des flancs renforcés qui garantissent la sécurité dans des conditions difficiles. La version Long Way offre encore plus de résistance contre l'usure.				
170 26 45200	9995	26 x 1.90	50-559	noir <b>Classic 22</b>	4.5	740g
						
223 225 226 227 228		<b>PNEU VTT MITAS NEPTUNE V 78</b> Design structuré pour plus d'adhérence. Neptune n'est pas un pneu de compétition mais un pneu fiable et sûr au quotidien.				
170 20 25000 170 26 61000	9895 9995	20 x 1.90 26 x 2.10	50-406 54-559	noir <b>Classic 22</b> noir <b>Classic 22</b>	4.5 3.8	660g 960g
						
236 240 265 309 320		<b>PNEU VTT MITAS HIGHLANDER</b> Ce pneu est spécialement conçu pour la descente et le freeride sur les sols secs et durs. Le profil est non seulement adapté à un terrain difficile, mais assure aussi un grip parfait lors des montées et descentes.				
170 27 74000 170 29 74000	94195 94195	27.5 x 2.45 29 x 2.45	62-584 62-622	noir <b>DH Supra Max TS</b> noir <b>DH Supra Max TS</b>	3.5 3.5	1000g 1060g
						



référence	code	désignation	ETRTO	couleur	bar	poids
		<b>PNEU VTT MITAS SAURUS V 61</b> Ce pneu est adapté à un usage cross-country dans des conditions exigeantes comme la pierreaille ou un terrain mouillé. La position des crampons assure une traction et un freinage excellent. La répartition des crampons évacue la boue très facilement.				
170 26 54800	9995	26 x 1.90	50-559	noir <b>Classic 22</b>	4.5	780g
		<b>PNEU BMX MITAS ZIRRA F V 94</b> <b>Pour la roue avant</b> Conçu spécialement pour les parcs BMX, street et flatland. Comme c'est un pneu qui supporte une pression très élevée, il est parfait pour l'utilisation sur rampe. En combinaison avec 54-406 ZIRRA R V 88, Zirra F se met sur la roue avant.				
170 20 32000	91095	20 x 2.25	57-406	noir <b>Classic 22</b>	7.0	720g
		<b>PNEU BMX MITAS ZIRRA R V 88</b> <b>Pour la roue arrière</b> Conçu spécialement pour les parcs BMX, street et flatland. Comme c'est un pneu qui supporte une pression très élevée, il est parfait pour l'utilisation sur rampe. En combinaison avec 57-406 Zirra F V 94, Zirra R se met sur la roue arrière.				
170 20 31000	91095	20 x 2.10	54-406	noir <b>Classic 22</b>	7.0	700g
		<b>PNEU BMX MITAS DOM R 03</b> Ce pneu présente une bande de roulement presque lisse avec un mélange spécial qui garantit un contact sûr avec les surfaces en béton, en bois et notamment dans les pentes.				
170 20 32500	9995	20 x 1.60	44-406	noir <b>Classic 22</b>	8.0	400g
		<b>PNEU BMX MITAS NITRO V 89</b> Profil universel qui trouve aussi bien sa place dans les parcs BMX que dans le paysage urbain.				
170 20 30000	9895	20 x 1.75	47-406	noir <b>Classic 22</b>	4.5	600g
170 20 30500	9995	20 x 2.00	52-406	noir <b>Classic 22</b>	4.2	640g

201  
202  
203  
205  
206  
207  
208  
209  
210  
211  
213  
212  
204  
214  
216  
221  
215  
217  
218  
219  
220  
220  
223  
225  
226  
227  
228  
232  
233  
236  
240  
265  
309  
320

référence	code	désignation	ETRTO	valve
<b>CHAMBRES À AIR MITAS</b>				
				
173 20 10500	9490	20 x 1.50 - 2.10	37/54-406	Dunlop 35mm <b>NEW!</b>
173 24 10500	9490	24 x 1.50 - 2.10	37/54-507	Dunlop 35mm <b>NEW!</b>
173 26 10000	9490	26 x 1.50 - 2.10	37/54-559	Dunlop 35mm
173 28 13000	9490	28/29 x 1.50-2.10	37/54-622/635	Dunlop 35mm
173 20 20500	9490	20 x 1.50 - 2.10	37/54-406	Schrader 40mm <b>NEW!</b>
173 24 20500	9490	24 x 1.50 - 2.10	37/54-507	Schrader 40mm <b>NEW!</b>
173 26 20000	9490	26 x 1.50 - 2.10	37/54-559	Schrader 40mm
173 27 20000	9490	27.5 x 1.50 - 2.10	37/54-584/597	Schrader 40mm
173 28 23000	9490	28/29 x 1.50-2.10	37/54-622/635	Schrader 40mm
173 26 30000	9550	26 x 1.50 - 2.10	37/54-559	Presta 47mm
173 27 30000	9550	27.5 x 1.50 - 2.10	37/54-584/597	Presta 47mm
173 28 35000	9550	700 x 18/23 C	18/23-622	Presta 47mm
173 28 33000	9550	28/29 x 1.50-2.10	37/54-622/635	Presta 47mm
173 27 35000	9690	• renforcées, paroi 1,2mm 27.5 x 2.10 - 3.00	54/75-584	Presta 47mm <b>NEW!</b>
173 27 37000	9690	27.5 x 2.10 - 3.00	54/75-584	Schrader 35mm <b>NEW!</b>
				
<b>CHAMBRES À AIR GAADI</b>				
<b>Dîtes au revoir aux longues réparations !</b>				
Voici une chambre à air ouverte constituée d'un mélange spécial de caoutchouc haut de gamme avec 2 bouts. Disponible pour les pneus d'une taille de 26" et 28". Comme toutes les autres chambres à air classiques, les chambres à air GAADI sont constituées de butyle tout en gardant le même poids. Pour faciliter le montage dans la carcasse, la valve est située dans le premier tiers de la chambre à air.				
173 20 51500	91195	20"	50/54-406	Dunlop 35mm
173 24 51500	91195	24"	40/47-507	Dunlop 35mm
173 26 50000	91195	26"	40/47-559	Presta 47mm
173 26 51000	91195	26"	40/47-559	Schrader 40mm
173 26 51500	91195	26"	40/47-559	Dunlop 40mm
173 26 52000	91195	26"	50/54-559	Schrader 40mm
173 26 52500	91195	26"	50/54-559	Presta 47mm
173 27 52100	91195	27.5"	50/54-584	Schrader 40mm
173 27 52600	91195	27.5"	50/54-584	Presta 47mm
173 28 60500	91195	28"	32/37-622/635	Presta 47mm
173 28 60700	91195	28"	32/37-622/635	Schrader 40mm
173 28 60900	91195	28"	32/37-622/635	Dunlop 40mm
173 28 61000	91195	28"	40/47-622/635	Presta 47mm
173 28 61500	91195	28"	40/47-622/635	Schrader 40mm
173 28 61700	91195	28"	40/47-622/635	Dunlop 40mm
173 28 62000	91195	28"	50/54-622/635	Presta 47mm
173 28 62500	91195	28"	50/54-622/635	Schrader 40mm
				
				



# HUTCHINSON®



## 2017 TIRES

We make it *possible*

[WWW.HUTCHINSONTIRES.COM](http://WWW.HUTCHINSONTIRES.COM)

101-  
195

201

202

203

205

206

207

208

209

210

213

212

204

214

216

221

215

217

218

219

220

220

223

225

226

227

228

232

233













236

240

265



309

320

référence	code	taille	ETRTO	couleur		pooids
		<b>HUTCHINSON FUSION 5 GALACTIK</b>				
		<ul style="list-style-type: none"> <li>• version la plus performante de la conception Fusion 5</li> <li>• pneu tubeless extrêmement léger dispose d'une très faible résistance au roulement</li> <li>• est le pneu pour les coureurs qui mettent leur accent sur la vitesse et la rentabilité</li> <li>• grâce au mélange haut de gamme de caoutchouc et au renfort léger ce pneu offre une performance exceptionnelle et un grip sans faille</li> </ul>				
						
						
180 28 08910	96795	700 x 23	23-622	noir	TS	190g
180 28 08912	96795	700 x 25	25-622	noir	TS	205g
180 28 08914	98195	700 x 23	23-622	noir	TS tubeless	240g
180 28 08916	98195	700 x 25	25-622	noir	TS tubeless	250g
180 28 08917	97395	700 x 25 <b>NEW!</b>	25-622	noir	TS tubeless ready	240g
		<b>HUTCHINSON FUSION 5 PERF KEVLAR PRO TECH</b>				
		<ul style="list-style-type: none"> <li>• le pneu idéal non seulement pour les coureurs exigeants mais aussi pour les cyclistes occasionnels refusant tout compromis</li> <li>• technologie HDF&gt;5</li> <li>• combinaison parfaite entre le mélange de caoutchouc et le renfort en fibres de Kevlar</li> <li>• risque de crevaison réduit</li> </ul>				
						
						
180 28 08920	95495	700 x 23	23-622	noir	TS	200g
180 28 08922	95495	700 x 23	23-622	noir/rouge	TS	200g
180 28 08924	95495	700 x 23	23-622	noir/gris	TS	200g
180 28 08926	95495	700 x 25	25-622	noir	TS	215g
180 28 08928	95495	700 x 25	25-622	noir/rouge	TS	215g
180 28 08930	95495	700 x 25	25-622	noir/gris	TS	215g
180 28 08932	95495	700 x 28	28-622	noir	TS	220g
180 28 08934	96795	700 x 23	23-622	noir	TS tubeless	285g
180 28 08936	96795	700 x 25	25-622	noir	TS tubeless	295g
180 28 08937	95995	700 x 25 <b>NEW!</b>	25-622	noir	TS tubeless ready	255g
		<b>HUTCHINSON FUSION 5 ALL SEASON</b>				
		<ul style="list-style-type: none"> <li>• pneu pour toutes les saisons</li> <li>• tenue de route optimale et durée de vie excellente</li> <li>• pneu conçu pour toutes les conditions de routes, précipitations et températures</li> <li>• granulométrie supérieure pour davantage de grip et de résistance</li> <li>• design strié pour une bonne évacuation de l'eau et une accroche sans faille</li> <li>• grâce au renfort en fibres de Kevlar ce pneu offre une excellente tenue sur la route et une longévité extraordinaire</li> </ul>				
						
						
180 28 08940	95395	700 x 23	23-622	noir	TS	210g
180 28 08942	95395	700 x 25	25-622	noir	TS	225g
180 28 08944	95395	700 x 28	28-622	noir	TS	230g
180 28 08946	96695	700 x 23	23-622	noir	TS tubeless	295g
180 28 08948	96695	700 x 25	25-622	noir	TS tubeless	315g
180 28 08949	95895	700 x 25 <b>NEW!</b>	25-622	noir	TS tubeless ready	260g

PNEUS HUTCHINSON (TRIÉS PAR PROFIL)

180

référence	code	taille	ETRTO	couleur		poids
		<b>HUTCHINSON INTENSIVE 2 ROUTE</b>				
		<ul style="list-style-type: none"> <li>• le pneu longue distance par excellence</li> <li>• privilégie la longévité, le confort et la sécurité</li> <li>• renforts pour solidifier les flancs et la bande de roulement contre les crevaisons et les coupures</li> <li>• gomme particulièrement performante sur routes sèches</li> <li>• mélange bi-gomme favorisant la durée de vie</li> <li>• destiné à la pratique cyclosportive ou entraînement longue distance</li> </ul>				
180 28 21000	94295	700 x 23	23-622	noir	TS	220g
180 28 21200	94295	700 x 23	23-622	noir/rouge	TS	220g
180 28 21400	94295	700 x 23	23-622	noir/blanc	TS	220g
180 28 21600	94295	700 x 25	25-622	noir	TS	230g

HUTCHINSON

We make it possible

ROUTE













FABRICANT FRANÇAIS DE PNEUS  
INVENTEUR DU ROAD TUBELESS









www.hutchinsontires.com





201  
202  
203  
205  
206  
207  
208  
209  
210  
211  
213  
212  
204  
214  
216  
221  
215  
217  
218  
219  
220  
220  
223  
225  
226  
227  
228  
232  
233  
236  
240  
265  
309  
320

référence	code	taille	ETRTO	couleur		poids
		<b>HUTCHINSON SECTOR 28/32 ROUTE</b>				
		Le pneu de référence lors du mythique Paris-Roubaix !				
		<ul style="list-style-type: none"> <li>• doté de la technologie Route Tubeless Protect'Air Max (à utiliser impérativement avec le liquide anti-crevaison Protect'Air Max pour garantir son étanchéité)</li> <li>• confort, légèreté et résistance aux crevaisons</li> <li>• efficace sur les pavés et le gravier</li> </ul>				
		<b>Road Tubeless Protect'air MAX</b>				
180 28 07000	97295	700 x 28	28-622	noir	<b>TS Route tubeless Protect'Air Max</b>	295g
180 28 07200	97295	700 x 32	32-622	noir	<b>TS Route tubeless Protect'Air Max</b>	315g
		<b>HUTCHINSON EQUINOX 2 ROUTE</b>				
		<ul style="list-style-type: none"> <li>• protection anti-crevaison</li> <li>• mélange Bi-Gomme-Compound pour une longévité élevée</li> <li>• adhérence maximale pour une meilleure performance</li> <li>• pour les sols humides et secs</li> <li>• idéal pour l'entraînement dans toutes les conditions</li> </ul>				
180 28 14500	93295	700 x 23	23-622	noir	<b>TS</b>	220g
180 28 12800	93295	700 x 23	23-622	noir/jaune	<b>TS</b>	220g
180 28 13100	93295	700 x 23	23-622	noir/rouge	<b>TS</b>	220g
180 28 13300	93295	700 x 23	23-622	noir/bleu	<b>TS</b>	220g
180 28 13500	93295	700 x 23	23-622	noir/gris	<b>TS</b>	220g
180 28 13900	93295	700 x 23	23-622	noir/argent	<b>TS</b>	220g
180 28 15100	93295	700 x 23	23-622	noir/blanc	<b>TS</b>	220g
180 28 14510	93295	700 x 25	25-622	noir	<b>TS</b>	230g
		<b>HUTCHINSON NITRO 2 ROUTE</b>				
		<ul style="list-style-type: none"> <li>• mélange spéciale pour un entraînement dans toutes les conditions météorologiques</li> <li>• design spécial grâce à la bande de roulement bicolore</li> <li>• idéal pour la pratique occasionnelle</li> </ul>				
180 28 18100	91895	700 x 23	23-622	noir	<b>TR</b>	320g
180 28 18300	91895	700 x 23	23-622	noir/bleu	<b>TR</b>	320g
180 28 18500	91895	700 x 23	23-622	noir/rouge	<b>TR</b>	320g
180 28 18900	91895	700 x 23	23-622	noir/blanc	<b>TR</b>	320g
180 28 19000	91995	700 x 25	25-622	noir	<b>TR</b>	360g
180 28 19100	92195	700 x 28	28-622	noir	<b>TR</b>	380g

référence	code	taille	ETRTO	couleur		poids
		<b>HUTCHINSON FUSION 5 ROUTE</b>			 <b>HUTCHINSON®</b>	
		<b>boyau</b>				
		<ul style="list-style-type: none"> <li>• idéal pour les compétitions sur sols secs</li> <li>• profil slick spécialement conçu pour une meilleure performance</li> <li>• utilisé de nombreuses équipes professionnelles</li> <li>• carcasse en polycoton haute performance 127 TPI</li> <li>• valve démontable</li> <li>• chambre à air en latex</li> </ul>				
						
180 28 15300	99495	700 x 25	25-622	noir	<b>TS</b>	255g
		<b>HUTCHINSON TEMPO 1 ROUTE</b>			 <b>HUTCHINSON®</b>	
		<b>boyau</b>				
		<ul style="list-style-type: none"> <li>• rapport qualité prix excellent et une longévité extraordinaire</li> <li>• utilisation à l'entraînement</li> <li>• idéal pour toutes les conditions météorologiques</li> </ul>				
						
		<b>boyau</b>				
180 28 15400	93395	700 x 22	23-622	noir transparent	<b>boyau</b>	295g
		<b>HUTCHINSON OVERRIDE GRAVEL</b>			 <b>HUTCHINSON®</b>	
		<ul style="list-style-type: none"> <li>• le pneu Gravel pour tous les terrains</li> <li>• destiné à l'usage Gravel</li> <li>• polyvalent, peut rouler sur toutes les surfaces : routes classiques, chemins, pistes, sentiers</li> <li>• la monture idéale pour les sorties polyvalentes et improvisées</li> </ul>				
						
		<b>NEW!</b>				
180 28 12200	94395	700 x 35	35-622	noir	<b>TS</b>	350g
180 28 12300	94695	700 x 38	38-622	noir	<b>TS</b>	375g

référence	code	taille	ETRTO	couleur		poids	
		<b>HUTCHINSON SQUALE ENDURO</b>			 <b>HUTCHINSON®</b>		
		<ul style="list-style-type: none"> <li>• hauts crampons latéraux pour une agressivité assurée en virage</li> <li>• carcasse renforcée afin d'éviter les coupures dues aux aspérités du terrain</li> <li>• conçu pour une utilisation Enduro et DH sur sols meubles et mouillés</li> <li>• excellente accroche</li> <li>• le Squalé est un pneu agressif destiné à la descente sur terrains cassants, secs et rocailloux</li> <li>• le liquide préventif Protect'Air Max est obligatoire pour les versions Hutchinson Tubeless Ready (en option)</li> </ul>					
							
180 26 21700	96595	26 x 2.25	54-559	noir	<b>tubeless ready Hardskin TR RR Enduro</b>	780g	
180 27 21700	96795	27.5 x 2.25	54-584	noir	<b>tubeless ready Hardskin TS RR Enduro 2x66 tpi</b>	1053g	
		<b>HUTCHINSON TORO KOLOSS</b>			 <b>HUTCHINSON®</b>		
		<ul style="list-style-type: none"> <li>• le pneu avant idéal destiné aux montages "Plus" pour une pratique engagée</li> <li>• profil agressif confère un sentiment de sécurité que ce soit en Enduro ou sur un VAE</li> <li>• crampons centraux espacés afin d'assurer un meilleur rendement et un meilleur débouffrage, à l'inverse, les crampons latéraux ont conservé leur taille originale afin d'apporter de l'adhérence en courbe</li> <li>• faible résistance au roulement grâce aux crampos centraux plats</li> </ul>					
							
180 27 30500	97395	27.5 x 2.80	70-584	noir	<b>tubeless ready TS E-Bike</b>	900g	
		<b>HUTCHINSON TAIPAN KOLOSS</b>			 <b>HUTCHINSON®</b>		
		<ul style="list-style-type: none"> <li>• le pneu arrière idéal destiné aux montages "Plus" pour une pratique engagée</li> <li>• profil agressif confère un sentiment de sécurité que ce soit en Enduro ou sur un VAE</li> <li>• faible résistance au roulement grâce aux crampos centraux plats</li> <li>• roulant à forte motricité sur tout type de sol</li> </ul>					
							
180 27 30000	97395	27.5 x 2.80	70-584	noir	<b>tubeless ready TS E-Bike</b>	900g	



référence	code	taille	ETRTO	couleur		pooids
<div style="display: flex; justify-content: space-between; align-items: flex-start;"> <div style="width: 15%;">  </div> <div style="width: 45%;"> <h3>HUTCHINSON TAIPAN VTT</h3> <ul style="list-style-type: none"> <li>• privilège rendement, légèreté et accroche</li> <li>• évacuation latérale de la boue grâce aux blocs des pavés en "V"</li> <li>• volume des pavés latéraux progressif en fonction de l'angle d'inclinaison pour un grip optimal</li> <li>• look agressif et design moderne pour la nouvelle référence VTT</li> <li>• bi-gomme XC Race Riposte pour maximiser les performances</li> <li>• pour terrains mixtes en XC et Enduro/All Mountain</li> <li>• le liquide préventif Protect'Air Max est obligatoire pour les versions Hutchinson Tubeless Ready (en option)</li> </ul> </div> <div style="width: 35%; text-align: right;">  <div style="border: 1px solid black; padding: 5px; display: inline-block; background-color: #4CAF50; color: white; margin-top: 10px;">MTB</div> </div> </div> <div style="text-align: center; margin-top: 20px;">  </div>						
180 26 29300	93295	26 x 2.10	52-559	noir	TR	695g
180 26 29400	94695	26 x 2.10	52-559	noir	Hardskin TS	665g
180 26 29500	95995	26 x 2.10	52-559	noir	tubeless ready TS RR Compound	546g
180 27 29300	93295	27.5 x 2.10	52-584	noir	TR	720g
180 27 29400	94690	27.5 x 2.10	52-584	noir	Hardskin TS	690g
180 27 29500	95995	27.5 x 2.10	52-584	noir	tubeless ready TS	580g
180 27 29600	96595	27.5 x 2.25	54-584	noir	tubeless ready TS	730g
180 27 29700	96895	27.5 x 2.35	57-584	noir	tubeless ready TS RR Enduro	980g
180 27 29800	96895	27.5 x 2.35	57-584	noir	tubeless ready TS RR E-Bike	980g
180 29 29300	93295	29 x 2.10	52-622	noir	TR	770g
180 29 29500	95995	29 x 2.10	52-622	noir	tubeless ready TS RR Compound	608g
180 29 29700	96595	29 x 2.25	54-622	noir	tubeless ready TS	770g
180 29 29800	96895	29 x 2.35	57-622	noir	tubeless ready TS RR Enduro	870g
180 29 29900	96895	29 x 2.35	57-622	noir	tubeless ready TS RR E-Bike	1045g

 HUTCHINSON®







We make it **possible**



# VTT



FABRICANT FRANÇAIS DE PNEUS  
INVENTEUR DU ROAD TUBELESS



référence	code	taille	ETRTO	couleur		poids
		<b>HUTCHINSON IGUANA VTT</b>				
		<ul style="list-style-type: none"> <li>• profil polyvalent pour les loisirs</li> <li>• faible résistance au roulement grâce aux petits crampons sur la bande de roulement</li> <li>• profil latéral sous forme de diamants pour une bonne adhérence dans les virages</li> <li>• pour tout type de terrain</li> </ul>				<b>MTB</b>
180 26 25000	91595	26 x 2.00	51-559	noir	<b>All Terrain TR</b>	685g
180 26 25200	93995	26 x 2.00	51-559	noir	<b>All Terrain TS</b>	595g
		<b>HUTCHINSON PYTHON 2 VTT</b>				
		<ul style="list-style-type: none"> <li>• un pneu légendaire avec un nouveau look</li> <li>• profil carré pour une excellente traction</li> <li>• mélange spécialement conçu pour Race Riposte, Enduro et XC</li> <li>• pour une bonne performance et une accroche sans faille</li> <li>• idéal pour les sols secs ou légèrement meubles</li> <li>• le liquide préventif Protect'Air Max est obligatoire pour les versions Hutchinson Tubeless Ready (en option)</li> </ul>				<b>MTB</b>
180 26 17300	93295	26 x 2.10	52-559	noir	<b>TR</b>	695g
180 26 17400	94695	26 x 2.10	52-559	noir	<b>Hardskin TS</b>	665g
180 26 17500	96595	26 x 2.10	52-559	noir	<b>tubeless ready Hardskin TS RR Comp.</b>	751g
180 27 17000	93295	27.5 x 2.10	52-584	noir	<b>TR</b>	720g
180 27 17200	94695	27.5 x 2.10	52-584	noir	<b>Hardskin TS</b>	690g
180 27 17300	96595	27.5 x 2.10	52-584	noir	<b>tubeless ready Hardskin TS RR Comp.</b>	795g
180 29 29000	93295	29 x 2.10	52-622	noir	<b>TR</b>	770g
180 29 29100	94695	29 x 2.10	52-622	noir	<b>Hardskin TS</b>	740g
180 29 29200	96595	29 x 2.10	52-622	noir	<b>tubeless ready Hardskin TS RR Comp.</b>	838g
		<b>HUTCHINSON BLACK MAMBA VTT</b>				
		<ul style="list-style-type: none"> <li>• nombreux crampons pour une excellente traction et des performances exceptionnelles</li> <li>• crampons latéraux avec caoutchouc Race-Riposte "RR" pour une accroche améliorée</li> <li>• meilleures performances et un départ rapide grâce à sa sculpture</li> <li>• idéal pour les compétitions sur sols secs</li> <li>• le liquide préventif Protect'Air Max est obligatoire pour les versions Hutchinson Tubeless Ready (en option)</li> </ul>				<b>MTB</b>
180 26 28500	95995	26 x 2.00	52-559	noir	<b>tubeless ready TS RR Compound</b>	450g
180 26 28000	94495	26 x 2.10	52-559	noir	<b>TS</b>	420g
180 27 28500	95995	27.5 x 2.00	50-584	noir	<b>tubeless ready TS RR Compound</b>	490g
180 29 28500	95995	29 x 2.00	52-622	noir	<b>tubeless ready TS RR Compound</b>	495g

référence	code	taille	ETRTO	couleur		poids
<div style="display: flex; justify-content: space-between; align-items: flex-start;"> <div style="width: 45%;"> <h3>HUTCHINSON COBRA VTT</h3> <ul style="list-style-type: none"> <li>• profil léger et performant</li> <li>• plus de crampons pour une meilleure traction</li> <li>• hauts crampons latéraux pour un meilleur grip dans les virages</li> <li>• les parois latérales Snakeskin renforcent la protection contre les crevaisons</li> <li>• idéal pour XC et XC Marathon pour les sols secs</li> <li>• le liquide préventif Protect'Air Max est obligatoire pour les versions Hutchinson Tubeless Ready (en option)</li> </ul> </div> <div style="width: 45%; text-align: right;">  <p><b>HUTCHINSON</b> MTB</p> </div> </div>						
180 26 26300	95995	26 x 2.10	52-559	noir	tubeless ready TS RR Compound	535g
180 27 26000	94495	27.5 x 2.10	52-584	noir	TS	580g
180 27 26800	93395	27.5 x 2.10	52-584	noir	TR	640g
180 27 26900	95995	27.5 x 2.10	52-584	noir	tubeless ready TS RR Compound	590g
180 27 27000	96795	27.5 x 2.25	54-584	noir	tubeless ready TS RR Compound	730g
180 29 27000	96595	29 x 2.25	57-622	noir	tubeless ready Hardskin TS RR Comp.	695g
<div style="display: flex; justify-content: space-between; align-items: flex-start;"> <div style="width: 45%;"> <h3>HUTCHINSON TORO VTT</h3> <ul style="list-style-type: none"> <li>• il est à l'aise sur tous les sentiers grâce à ses hauts crampons espacés et au renfort Hardskin</li> <li>• possède des crampons latéraux plus ouverts pour un grip ultra performant</li> <li>• ses crampons bas placés sur la bande de roulement optimisent le rendement et facilitent l'évacuation de la boue</li> <li>• sa gomme Race Riposte spécifique XC, Enduro ou DH lui procure une excellente accroche latérale et un rendement important</li> <li>• idéal pour tous types de sols et pour toutes conditions</li> <li>• le liquide préventif Protect'Air Max est obligatoire pour les versions Hutchinson Tubeless Ready (en option)</li> </ul> </div> <div style="width: 45%; text-align: right;">  <p><b>HUTCHINSON</b> MTB</p> </div> </div>						
180 26 22400	94695	26 x 1.85	47-559	noir	TS	520g
180 26 21900	93395	26 x 2.15	54-559	noir	TR	625g
180 26 22500	96595	26 x 2.15	54-559	noir	tubeless ready TS RR Compound	620g
180 27 22500	93295	27.5 x 2.10	52-584	noir	TR	740g
180 27 22600	94695	27.5 x 2.10	52-584	noir	Hardskin TS	710g
180 27 22700	96595	27.5 x 2.10	52-584	noir	tubeless ready Hardskin TS RR Comp.	810g
180 27 22800	96795	27.5 x 2.25	54-584	noir	tubeless ready Hardskin TS RR Comp.	946g
<div style="display: flex; justify-content: space-between; align-items: flex-start;"> <div style="width: 45%;"> <div style="background-color: red; color: white; padding: 2px; display: inline-block;"><b>NEW!</b></div> <h3>HUTCHINSON GILA VTT</h3> <ul style="list-style-type: none"> <li>• meilleure adhérence et rendement optimal sur les chemins du monde entier</li> <li>• la technologie et le caoutchouc ont déjà fait leurs preuves dans nos autres modèles de cette gamme</li> <li>• conçu en tant que Tubeless Ready en trois tailles pour une compatibilité maximale</li> <li>• le pneu Tubeless Ready jouit d'un rapport qualité-prix excellent</li> <li>• le liquide préventif Protect'Air Max est obligatoire pour les versions Hutchinson Tubeless Ready (en option)</li> </ul> </div> <div style="width: 45%; text-align: right;">  <p><b>HUTCHINSON</b> MTB</p> </div> </div>						
180 26 33000	94295	26 x 2.10	52-559	noir	tubeless ready TS	620g
180 27 33100	94295	27.5 x 2.10 <b>NEW!</b>	52-584	noir	tubeless ready TS	640g
180 27 33200	94295	27.5 x 2.25	54-584	noir	tubeless ready TS	655g
180 29 33000	94295	29 x 2.10	52-622	noir	tubeless ready TS	660g
180 29 33200	94295	29 x 2.25 <b>NEW!</b>	54-622	noir	tubeless ready TS	690g

référence	code	taille	ETRTO	couleur		poids
201						
202	<b>NEW!</b>					
203						
205						
206						
207						
208						
209						
210						
211						
213						
180 26 20100	91795	26 x 2.00	50-559	noir	<b>VTT TR</b>	760g
180 27 20200	91795	27.5 x 2.00	50-584	noir	<b>VTT TR</b>	800g
180 29 19900	91995	29 x 2.00	50-622	noir	<b>VTT TR</b>	900g
214						
216						
221						
215						
217						
218						
219						
220						
220						
223						
180 26 25500	92095	26 x 1.95	50-559	noir/rouge	<b>TR</b>	800g
180 27 25600	91695	27.5 x 2.00	50-584	noir	<b>TR</b>	880g
226						
227						
228						
232						
233						
236						
240						
265						
309						
320						
180 26 11700	91795	26 x 2.00	51-559	noir	<b>TR</b>	915g

 HUTCHINSON®

 MTB
**HUTCHINSON Rock II VTT**

- la nouvelle version pour les coureurs occasionnels
- les crampons latéraux agressifs offrent une très bonne traction
- pneu polyvalent pour les sols secs et meubles

**HUTCHINSON CAMELEON VTT**

- un pneu polyvalent pour tous types de sols
- excellente longévité grâce à un mélange spécial de gomme
- destiné à une pratique VTT et loisirs

 HUTCHINSON®

 MTB
**HUTCHINSON Rock AND Road VTT**





- crampons aplatis sur la bande de roulement offrant une bonne performance de roulement
- crampons latéraux hauts pour une bonne adhérence
- pour une utilisation polyvalente sur route et terrain facile

 HUTCHINSON®

 MTB

PNEUS HUTCHINSON (TRIÉS PAR PROFIL)

180

référence	code	taille	ETRTO	couleur		poids
<p><b>SET DE PNEUS HUTCHINSON SERENITY</b></p> <p><b>100 % increvable, 100 % mobil</b></p> <ul style="list-style-type: none"> <li>• stop aux crevaisons grâce à un concept unique résistant aux pires traitements</li> <li>• les roues possèdent un insert fabriqué avec un matériau utilisé dans l'aéronautique</li> <li>• insert substitue la chambre à air</li> <li>• pour une utilisation urbaine</li> <li>• <b>contient 2 x pneus Urban Tour+ et 2 x inserts Serenity</b></li> <li>• DVD d'installation en option (voir référence 2361044100)</li> </ul>						
  						
<p><b>100% increvable !</b></p>						
180 26 11400	99990	26 x 1.50	37-559	noir/Reflex	Urban Tour + insert inclus <b>TR</b>	1660g (l'unité)
180 28 16100	99990	700 x 35	37-622	noir/Reflex	Urban Tour + insert inclus <b>TR</b>	1842g (l'unité)
<p><b>KIT DE MONTAGE HUTCHINSON SERENITY</b></p> <ul style="list-style-type: none"> <li>• composé de notice de montage, outils et CD d'installation pour les pneus Hutchinson Serenity</li> </ul>						
236 10 44100	94895	kit de montage avec CD d'installation				

HUTCHINSON®

We make it **possible**

**VILLE / TREKKING**















FABRICANT FRANÇAIS DE PNEUS  
INVENTEUR DU ROAD TUBELESS







[www.hutchinsontires.com](http://www.hutchinsontires.com)



201  
202  
203  
205  
206  
207  
208  
209  
210  
213  
212  
204  
214  
216  
221  
215  
217  
218  
219  
220  
220  
223  
225  
226  
227  
228  
232  
233  
236  
240  
265  
309  
320

référence	code	taille	ETRTO	couleur		poids
201 202 203 205 206 207 208 209 210		<b>HUTCHINSON URBAN TOUR + TREKKING</b>		 HUTCHINSON®		
		<ul style="list-style-type: none"> <li>• technologie <b>PROTECT AIR PLUS</b> - une couche de 5mm pour encore plus de résistance aux crevaisons</li> <li>• profil novateur garantissant facilité de roulage et adhérence sur un sol humide</li> <li>• le nouveau design combine la performance et le grip</li> </ul>				
		<b>Protect'air +</b>				
180 28 15900	94495	700 x 40	40-622	noir/Reflex	<b>Protect Air PLUS TR</b>	823g
211 213 212 204 214 216 221 215 217 218		<b>HUTCHINSON URBAN TOUR TREKKING</b>		 HUTCHINSON®		
		<ul style="list-style-type: none"> <li>• profil Semi-Slick, idéal pour les sorties en ville</li> <li>• rainures sur la bande de roulement pour un grip optimal sur les routes humides</li> <li>• design novateur unissant performance et grip</li> <li>• couche de protection Protect Air augmente la résistance à la crevaison</li> </ul>				
		<b>Protect'air</b>				
180 28 16300	92895	700 x 37	37-622	noir/Reflex	<b>TR</b>	710g
219 220 220 223 225 226 227		<b>HUTCHINSON TOP SLICK 2 TREKKING</b>		 HUTCHINSON®		
		<ul style="list-style-type: none"> <li>• profil optimisé</li> <li>• protection anti-crevaison sans faille grâce à la bande de roulement renforcée de caoutchouc</li> <li>• idéal pour la conversion d'un VTT en un vélo de route pour l'entraînement</li> <li>• pour les sorties sportives en ville sur les routes sèches</li> </ul>				
		<b>Protect'air</b>				
180 26 10000	92995	26 x 1.20	31-559	noir	<b>TR</b>	440g
180 26 12000	92995	26 x 1.50	40-559	noir	<b>Protect Air TR</b>	465g
232 233 236 240 265 309 320		<b>HUTCHINSON ACROBAT TREKKING</b>		 HUTCHINSON®		
		<ul style="list-style-type: none"> <li>• profil polyvalent permettant les sorties sur tous chemins</li> <li>• protection anti-crevaison Protect'Air placée sous la bande de roulement tout en gardant un poids faible et un rendement élevé</li> <li>• disponible dans de nombreuses tailles</li> <li>• idéal pour les chemins de trekking et un sol sec</li> </ul>				
		<b>Protect'air</b>				
180 26 10500	92895	26 x 1.35	35-559	noir	<b>Protect Air TR</b>	580g
180 26 10700	93395	26 x 1.95	50-559	noir	<b>Protect Air TR</b>	840g













référence	code	taille	ETRTO	couleur		poids
		<b>HUTCHINSON GOTHAM CITY</b>				
		<ul style="list-style-type: none"> <li>• nouveau profil Semislick</li> <li>• confortable et faible résistance au roulement</li> <li>• excellente tenue de route sous la pluie</li> <li>• la protection anti-crevaisson Protect'Air placée sous la bande de roulement offre une excellente résistance aux coupures</li> <li>• bandes réfléchissantes latérales assurent une sécurité maximale</li> <li>• idéal pour circuler en ville de manière sportive</li> </ul>			 <b>HUTCHINSON®</b>	<b>CITY</b>
		<b>Protect'air</b>				
180 26 10900	92795	26 x 1.70	44-559	noir/Reflex	<b>Protect Air TR</b>	670g
180 28 17800	92795	700 x 32	32-622	noir/Reflex	<b>Protect Air TR</b>	580g
180 28 17900	92795	700 x 37	37-622	noir/Reflex	<b>Protect Air TR</b>	660g
		<b>HUTCHINSON GOTHAM E-BIKE</b>				
		<ul style="list-style-type: none"> <li>• spécialement conçu pour les VAE</li> <li>• nouveau profil Semi Slick</li> <li>• répond aux exigences d'un véritable pneu VAE grâce au mélange bi-gomme qui garantit une excellente longévité (gomme dure) et une accroche optimale (gomme souple)</li> <li>• pour une utilisation sportive et urbaine</li> </ul>			 <b>HUTCHINSON®</b>	<b>E-BIKE</b>
		<b>Protect'air</b>				
180 26 10910	93095	26 x 1.70	44-559	noir/Reflex	<b>Protect Air TR</b>	670g
180 28 17910	93095	700 x 37	37-622	noir/Reflex	<b>Protect Air TR</b>	660g
		<b>HUTCHINSON HAUSSMANN E-BIKE TREKKING</b>				
		<ul style="list-style-type: none"> <li>• a été conçu exclusivement pour les VAE</li> <li>• les concepteurs se sont concentrés sur la vitesse et le rendement</li> <li>• carcasse renforcée répond de façon optimale aux exigences de l'usage urbain</li> <li>• crampons assurent un très bon rendement et un grip excellent</li> </ul>			 <b>HUTCHINSON®</b>	<b>E-BIKE</b>
		<b>NEW!</b>				
		<b>Compatible eBike!</b>				
180 26 10800	94395	26 x 1.75	47-559	noir	<b>E-Bike Power+ TR</b>	660g
180 28 17600	94395	700 x 40 <b>NEW!</b>	40-622	noir	<b>E-Bike Power+ TR</b>	750g
180 28 17600	94995	700 x 40	40-622	noir	<b>E-Bike Power+ TR</b>	750g
		<b>HUTCHINSON GT VILLE</b>				
		<ul style="list-style-type: none"> <li>• profil Semi-Slick pour une bonne performance et un grip excellent</li> <li>• gomme naturelle sur la carcasse entière pour renforcer le pneu</li> <li>• idéal pour l'usage urbain</li> </ul>			 <b>HUTCHINSON®</b>	<b>STREET</b>
180 28 17500	92295	700 x 28	28-622	noir/beige	<b>TR</b>	550g

référence	code	taille	ETRTO	couleur		poids	
		<b>HUTCHINSON URBAN</b>					
		<ul style="list-style-type: none"> <li>profil Semi-Slick pour de bonnes performances et une protection anti-crevaisson efficace</li> <li>grâce à ses flancs beiges, ce pneu convient parfaitement pour les vélos rétro</li> <li>pneu pour une utilisation urbaine</li> </ul>					
180 26 12200	91595	26" 650 1/2 B	44-584	noir/beige	TR	650g	
180 26 12400	91595	26" 650 x 35B	40-584	noir/beige	TR	600g	
180 26 12600	92495	26 x 1 3/8	37-590	noir/beige	TR	580g	
		<b>HUTCHINSON Rock JUNIOR</b>					
		<ul style="list-style-type: none"> <li>look agressif</li> <li>excellent rapport qualité-prix</li> <li>longévité extraordinaire grâce à un mélange spécial de caoutchouc</li> <li>pour les vélos enfants</li> <li>polyvalent pour tous les terrains</li> </ul>					
180 16 10000	91795	16 x 1.75	47-305	noir	TR	420g	
180 20 10000	91795	20 x 1.75	47-406	noir	TR	650g	
180 24 12000	91795	24 x 1.95	51-507	noir	TR	860g	
		<b>HUTCHINSON JUNIOR</b>					
		<ul style="list-style-type: none"> <li>profil spécialement conçu pour répondre aux besoins d'enfants</li> <li>longévité extraordinaire grâce à un mélange spécial de caoutchouc</li> <li>profil Semi-Slick</li> <li>pneu pour enfants pour une utilisation urbaine</li> </ul>					
			180 12 10000				
180 12 10000	91295	12"	12 1/2 x 2 1/4	62-203	noir	TR	300g
180 14 10000	91795	14"	350 A	37-288	noir/beige	TR	300g
180 16 11000	91995	16"	400 A	37-340	noir/beige	TR	340g
180 18 10000	91995	18"	450 A	37-390	noir/beige	TR	385g
180 20 11000	91895	20"	500 x 28A	28-440	noir	TR	315g
180 20 11500	91995	20"	500 A	37-440	noir/beige	TR	435g
180 22 10000	91995	22"	550 x 28A	28-490	noir	TR	345g
180 22 10500	91995	22"	550 A	37-490	noir/beige	TR	480g
180 24 10000	91995	24"	600 x 28A	28-541	noir	TR	380g
180 24 10500	91995	24"	600 A	37-541	noir/beige	TR	540g
180 26 12800	91995	26"	650 x 28A	28-590	noir	TR	410g



référence	code	taille	ETRTO	valve
<p><b>CHAMBRE À AIR HUTCHINSON</b></p> <p>Mélange butyl exclusif pour une meilleure stabilité</p> <p style="text-align: right;">   HUTCHINSON®</p>				
183 12 10000	9595	12 1/2 x 1.75/2.35	standard	Presta 32mm
183 14 10000	9595	350 x 28/42A	standard	Presta 32mm
183 16 10000	9595	16 x 1.70/2.35	standard	Schrader 35mm
183 16 11000	9595	16 x 1.70/2.35	standard	Presta 32mm
183 16 20000	9595	400 x 28/42A	standard	Presta 32mm
183 18 20000	9595	450 x 28/42A	standard	Presta 32mm
183 20 10000	9595	20 x 1.70/2.35	standard	Schrader 35mm
183 20 11000	9595	20 x 1.70/2.35	standard	Presta 32mm
183 20 20000	9595	500 x 28/42A	standard	Presta 32mm
183 22 20000	9595	550 x 28/42A	standard	Presta 32mm
183 24 10000	9595	24 x 1.70/2.35	standard	Schrader 35mm
183 24 11000	9595	24 x 1.70/2.35	standard	Presta 32mm
183 24 20000	9595	600 x 25/42A	standard	Presta 32mm
183 26 14000	9695	26 x 1.00 - 1.25	standard	Presta 48mm
183 26 14200	9695	26 x 1.30 - 1.65	standard	Schrader 48mm
183 26 11000	9695	26 x 1.70 - 2.35	standard	Schrader 48mm
183 26 11200	9595	26 x 1.70 - 2.35	standard	Presta 48mm
183 26 11600	9695	26 x 2.30 - 2.85	standard	Presta 48mm
183 26 15000	9695	650 x 28/42	standard	Presta 48mm
183 27 11500	9595	<b>27.5</b> x 1.70 - 2.35	standard	Schrader 48mm
183 27 11700	9595	<b>27.5</b> x 1.70 - 2.35	standard	Presta 48mm
183 27 12000	9695	<b>27.5</b> x 2.30 - 2.85	standard	Schrader 48mm
183 27 12200	9695	<b>27.5</b> x 2.30 - 2.85	standard	Presta 48mm
183 28 12500	9695	700 x 20/25	standard Route	Presta 48mm
183 28 12700	9695	700 x 20/25	standard Route	Presta 60mm
183 28 13000	9695	700 x 28/35	standard Trekking	Presta 48mm
183 28 13200	9695	700 x 37/47	standard Trekking	Presta 48mm
183 29 11700	9595	<b>29</b> x 1.90 - 2.35	standard	Presta 48mm
<p><b>CHAMBRE À AIR HUTCHINSON</b></p> <p style="text-align: right;">   HUTCHINSON®</p>				
183 26 12000	9595	26 x 1.85 - 2.125	standard	Presta 48mm
183 26 12200	9595	26 x 1.85 - 2.125	standard	Schrader 35mm
183 28 11000	9595	700 x 18-25	standard	Presta 48mm
183 28 11200	9595	700 x 28-35	standard	Presta 48mm



référence	code	dimensions	poids	valve
		<b>CHAMBRE À AIR HUTCHINSON AIR LIGHT</b> La technologie Air-Light réduit le poids de 20%.		
183 26 13000	9995	26 x 1.00 - 1.25	Air Light 86g	Presta 48mm
183 26 10000	9995	26 x 1.70 - 2.10	Air Light 142g	Presta 48mm
183 28 10000	9995	700 x 20-25	Air Light 84g	Presta 48mm
183 28 10500	9995	700 x 20-25	Air Light 87g	Presta 60mm
				
		<b>CHAMBRE À AIR HUTCHINSON PROTECT AIR</b> Les chambres sont remplies d'une liquide anti-crevaison à base de latex qui protège efficacement des crevaisons.		
183 26 10500	91295	26 x 1.70 - 2.35	Protect Air	Presta 48mm
183 28 12000	91295	700 x 28/35	Protect Air	Presta 48mm
183 28 12200	91295	700 x 37/47	Protect Air	Presta 48mm
		<b>Protect'air</b>		
		<b>CHAMBRE À AIR HUTCHINSON REINFORCED</b> La technologie REINFORCED avec une couche de caoutchouc 50 % plus épaisse pour une protection anti-crevaison élevée (Freeride & Downhill)		
183 26 10800	91195	26 x 1.70 - 2.35	Reinforced	Presta 48mm
				
		<b>KIT DE RÉPARATION TUBELESS HUTCHINSON REP'AIR</b> • kit de réparation Tubeless Rep'Air avec colle et rustines		
217 36 10000	91095	Repair Tubeless VTT		
217 36 10100	91095	Repair Tubeless Route		
				
		<b>SPRAY AIR SOUS PRESSION HUTCHINSON FAST AIR</b> • spray réparant & regonflant en moins de 90 sec. (pour trous de 3mm max.) • pour pneus à chambres à air et tubeless, VTT et Route/Ville		
217 36 10200	9895	Fast Air pour valves Presta/Schrader, 75ml		
				
		<b>LIQUIDE D'ÉTANCHÉITÉ HUTCHINSON PROTECT AIR MAX</b> • liquide préventif anti-crevaison et auto-réparant • répare instantanément les crevaisons jusqu'à 3mm • dosage pneus route : 30ml / pneu, pneus VTT 26" : 60ml / pneu • compatibilité : pneus VTT Tubeless et Tubeless Ready, pneus Tubeless route, en liquide préventif pour les pneus avec chambre à air		
217 36 10600	9895	liquide d'étanchéité, 120ml		
		<b>Protect'air MAX</b>		

référence	code	dimensions	ETRTO		profil/valve/bar
<p><b>PNEU CHARETTE IMPAC IS 311</b> <span style="float: right;"><b>IMPAC</b></span></p>					
196 04 00100	91995	3.00-4	260 x 85	noir	IS 311 4PR
196 04 00600	91995	3.00-4	260 x 85	gris	IS 311 4PR
196 08 10000	92995	3.00-8		noir	IS 311 4PR
196 08 11000	92995	3.00-8		gris	IS 311 4PR
					
<p><b>PNEU IMPAC (INDUSTRIE ET RÉÉDUCATION) IS 300</b> <span style="float: right;"><b>IMPAC</b></span></p>					
196 03 00100	91995	2.50-3	210 x 65	gris	IS 300 4 PR
196 04 00200	91995	3.00-4	260 x 85	gris	IS 300 4 PR
196 06 10200	91495	6 x 1 1/4	32-86	gris	IS 300 2PR
196 07 10000	91495	7 x 1 3/4	47-93	gris	IS 300 2PR
196 08 10200	91295	8 x 1 1/4	32-137	gris	IS 300 2PR
196 10 10000	91895	10 x 2.00	54-152	gris	IS 300 2PR
196 10 11000	91295	8 x 2.00	200 x 50	gris	IS 300 2PR
196 04 00700	91995	3.00-4	260 x 85	noir	IS 300 4 PR
196 08 20000	91995	4.00-8	400 x 100	noir	IS 300 2 PR
196 10 11200	91295	8 x 2.00	200 x 50	noir	IS 300 2 PR
					
<p><b>NEW!</b> <b>PNEU IMPAC (INDUSTRIE ET RÉÉDUCATION) IS 302</b> <span style="float: right;"><b>IMPAC</b></span></p>					
196 08 01200	91795	8 1/2 x 2.00	225 x 55	noir	IS 302 2 PR
196 08 01300	91995	8 1/2 x 2.00	225 x 55	gris	IS 302 4 PR <b>NEW!</b>
196 10 11600	91695	10 x 2.00	54 x 152	noir	IS 302 2 PR
					
<p><b>CHAMBRES À AIR IMPAC (CHARETTE ET RÉÉDUCATION)</b> <span style="float: right;"><b>IMPAC</b></span> valve Schrader</p>					
197 03 01000	9995	2.50 - 3		Schrader	90/90°
197 04 01000	9995	260 x 85 2.50/3.00/3.50/4.10-4		Schrader valve coudée	90/90°
197 06 01000	9995	6 x 1 1/4 32-86		Schrader	45°
197 07 01000	9795	7 x 1 3/4, 180 / 200 x 50	47-93	Schrader valve coudée	30/90°
197 08 01000	91295	3.00 - 8		Schrader valve coudée	90/90°
197 08 01100	9995	8 x 1 1/4	32-137	Schrader	90/45°
197 08 01300	9995	8 1/2 x 2 / 225 x 55		Schrader	10/45°
197 08 20000	91295	400 x 100 / 3.50-8 / 4.00-8		Schrader	TR13
197 10 10000	91195	10 x 2	54-152	Schrader valve coudée	90/90°
197 12 10500	9595	12 1/2x2 1/4	62-203	Schrader valve coudée	90/90°
					

référence	code	dimensions	ETRTO	valve	
		<b>PNEU IMPAC SMARTPAC BS 118</b>			<b>iMPAC</b>
					
196 26 10000	91390	26 x 2.10	54-559	noir	
196 26 11000	91390	26 x 2.25	57-559	noir	
196 27 10000	91390	27.5 x 2.10	54-584	noir	
196 27 11000	91390	27.5 x 2.25	57-584	noir	
196 28 10500	91390	28 x 1.60	42-622	noir	
196 28 12500	91590	28 x 1.60	42-622	noir <b>Reflex</b>	
196 29 10000	91390	29x2.10	54-622	noir	
196 29 11000	91390	29x2.25	57-622	noir	
		<b>PNEU IMPAC CROSSPAC BS 108</b>			<b>iMPAC</b>
					
196 26 20000	91390	26 x 2.00	50-559	noir	
196 28 20400	91390	28 x 1.50, 700x38C	40-622	noir	
		<b>PNEU IMPAC TOURPAC BS 119</b>			<b>iMPAC</b>
					
196 26 30000	91390	26 x 2.00	50-559	noir	
196 28 30300	91390	28 x 1.40	37-622	noir	
196 28 31300	91590	28 x 1.40	37-622	noir <b>Reflex</b>	
		<b>PNEU IMPAC STREETPAC BS 100</b>			<b>iMPAC</b>
					
196 26 40000	91390	26 x 1.75	47-559	noir	
196 28 40500	91390	28 x 1.60, 700x40C	42-622	noir	
196 28 41500	91590	28 x 1.60, 700x40C	42-622	noir <b>Reflex</b>	

référence	code	dimensions ETRTO		valve			
170 90 00100	92795	<b>PNEU HEIDENAU POUR MOBYLETTE 16"</b> 2.1/4-16 26B M3		<b>HEIDENAU</b> 			
170 90 00300 170 90 10100	92850 93095	<b>PNEU HEIDENAU POUR MOBYLETTE 16/17"</b> 2.1/4-16 26B M4 2.1/4-17 28B M4		<b>HEIDENAU</b> 			
170 90 00500 170 90 10300 170 90 10500	93695 93895 93995	<b>PNEU HEIDENAU POUR MOBYLETTE 16/17"</b> 2.3/4-16 r 46J K36/1 2.1/2-17 33J K36/1 2.3/4-17 47J K36/1		<b>HEIDENAU</b> 			
173 90 01000 173 90 02000 173 90 06000 173 90 07000 173 90 07200	91120 91040 9895 9895 91150	<b>CHAMBRES À AIR HEIDENAU</b> 10" 3.00/3.50-10 90/90 100/90 100/80 110/80-10 12" 3.00-12 80/100 110/100 90/90 110/90 100/80-12 16" 2.00/2.1/4-16 17" 2.1/4, 2.1/2-17 17" 2.50/2.75/3.00-17 70/100-17		10D/E 33G 12C/D 34G V516 V516 17C/D 34G	90° valve coudée valve droite valve droite valve droite valve droite		  

201  
202  
203  
205  
206  
207  
208  
209  
210  
211  
213  
212  
204  
214  
216  
221  
215  
217  
218  
219  
220  
220  
223  
225  
226  
227  
228  
232  
233  
236  
240  
265  
309  
320

201  
202  
203  
205  
206  
207  
208  
209  
210  
211  
213  
212  
204  
214  
216  
221  
215  
217  
218  
219  
220  
220  
223  
225  
226  
227  
228  
232  
233  
236  
240  
265  
309  
320

référence	code	dimensions	ETRTO	valve
<p><b>PNEU À TRINGLES SOUPLES DURO FIXIE POPS</b></p> <ul style="list-style-type: none"> <li>• 60 tpi</li> <li>• avec protection anti-crevaison</li> </ul>				
190 28 20000	93295	700 x 24C	24-622	Vanilla Rage/blanc
190 28 20100	93295	700 x 24C	24-622	Fuzzbuster/bleu
190 28 20200	93295	700 x 24C	24-622	Cabby/jaune
190 28 20300	93295	700 x 24C	24-622	Red Dragg'n/rouge
190 28 20400	93295	700 x 24C	24-622	Screamcicle/orange
190 28 20500	93295	700 x 24C	24-622	Trouble Bubble/rose vif
190 28 20600	93295	700 x 24C	24-622	Limo-O-Rita/vert
190 28 20700	93295	700 x 24C	24-622	Purple Phreak/violet
190 28 20800	93295	700 x 24C	24-622	Billy Brown/marron
       				
<p><b>PNEU HOME-TRAINER ELITE COPERTON</b></p> <ul style="list-style-type: none"> <li>• silencieux et confortable</li> <li>• dissipation thermique : design avec canaux de différentes tailles pour un réchauffement diminué</li> <li>• excellente adhérence entre le pneu et le rouleau</li> <li>• excellente longévité</li> </ul> <p><b>Attention : Ne convient pas pour la route !</b></p>				
320 40 04600	93350	700 x 23C	23-622	rouge, env. 250g
				
<p><b>PNEU POUR MONOCYCLE</b></p>				
190 16 10000	91690	16 x 1.95	blanc	
190 20 10000	91590	20 x 1.95	jaune	
190 20 10100	91590	20 x 1.95	blanc	
 				

Fixie POINT®  
POPS

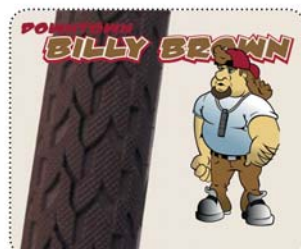
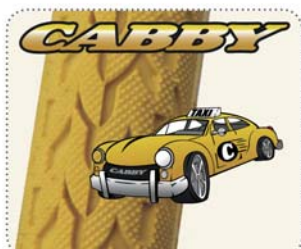

ELITE

only one®

référence	code	dimensions	ETRTO	valve
190 36 10000 193 36 10100	99900 91990	<p><b>PNEU ET CHAMBRE À AIR POUR QU-AX GENTLEMBIKE ET MONSTERBIKE</b></p> <p>pneu 36 x 2.25" noir chambre à air 36 x 1.95 - 2.25" Schrader pour Gentlemenbike et Monsterbike</p>		 
195 45 34000 195 45 34100 195 45 34200	9195	26" 28" 28"	20-559 High Pressure 16-622 High Pressure 20-622 High Pressure	<p><b>FOND DE JANTE KENDA HAUTE PRESSION</b></p> <p>• fond de jante haute pression de grande qualité</p> <p><b>KENDA</b></p> 
195 12 02000 195 20 01500 195 20 02100 195 24 01500 195 24 02100 195 28 01500 195 28 02100 195 26 11800	9100 9100 9100 9100 9100 9100 9100 93190	12" 16-20" 20" 22-24" 22-24" 24/26/28" 24/26/28" 26"	20mm 15mm 20mm 12mm 17mm 15mm 21mm 80mm rouge, la paire	<p><b>FONDS DE JANTE IMPORT</b></p>  <p><b>pour Fatbikes en plastique particulier (polyuréthane)</b></p>
270 30 03400 270 30 03500 270 30 03600 270 30 03700 270 30 03800	91495 91395 91295 91595 91795	<p><b>BANDE ANTI-CREVAISON ZEFAL Z-LINER</b></p> <p>• sécurité anti-crevaison élevée grâce au matériau bicomposants • nouvelle bande anti-crevaison légère, à renforcement latéral • pour une meilleure tenue</p> <p>pour VTT, largeur 34mm, 24"-26" et 16"-20" vert pour Trekking, largeur 27mm, 27" &amp; 700C jaune pour Route, largeur 19mm, 27" &amp; 700C gris pour VTT 29", largeur 34mm bleu pour Enduro, DH, largeur 50mm 27,5; 29" violet <b>NEW!</b></p>		<p><b>Zéfal</b> KEEP ON RIDING</p> 
195 28 32600 195 28 33200 195 28 33300 195 28 33100 195 28 33400 195 28 33500	91295 91450 91595 91790 91695 91790	25-28 x 622 32-35 x 622 37-47 x 622 57-60 x 622 37-54 x 559 54-60 x 584	rouge bleu vert violet orange mint	<p><b>BANDES RENFORT ANTI-CREVAISON</b></p> <p>La protection anti-crevaison est faite avec une matière plastique spéciale extrêmement élastique et résistante qui complète chaque carcasse de pneus. Les corps étrangers de toutes natures qui peuvent pénétrer la carcasse sont amortis par la bande anti-crevaison.</p> <p>largeur 25mm largeur 31mm largeur 37mm largeur 35mm pour VTT 29" largeur 39mm largeur 39mm pour VTT 27,5"</p> 

101-195  
201  
202  
203  
205  
206  
207  
208  
209  
210  
213  
212  
214  
216  
221  
215  
217  
218  
219  
220  
220  
223  
225  
226  
227  
228  
232  
233  
236  
240  
265  
309  
320